

Қазақстан Республикасы Білім және ғылым министрлігі
Министерство образования и науки Республики Казахстан

Ы. Алтынсарин атындағы Ұлттық білім академиясы
Национальная академия образования им. И. Алтынсарина



«Саналы азамат»: Оқушының білім алуы мен кәсіби дамуының жеке бағыты әдістемелік ұсынымдамалары

Методические рекомендации «Саналы азамат»: индивидуальный маршрут образовательно-профессионального развития обучающегося

**Астана
2018**

Ы. Алтынсарин атындағы Ұлттық білім академиясы Ғылыми кеңесінің шешімімен баспаға ұсынылды (2018 жылғы 9 тамыздағы №8 хаттамасы)

Рекомендовано к изданию Ученым советом Национальной академии образования им. И. Алтынсарина (протокол № 8 от 9 августа 2018 года)

«Саналы азамат»: Оқушының білім алуы мен кәсіби дамуының жеке бағыты әдістемелік ұсынымдамалары – Астана: Ы. Алтынсарин атындағы ҰБА, 2018. – 128б.

Методические рекомендации «Саналы азамат»: индивидуальный маршрут образовательно-профессионального развития обучающегося.– НАО им. И. Алтынсарина, 2018. – 128 с.

«Саналы азамат»: Оқушының білім алуы мен кәсіби дамуының жеке бағыты әдістемелік ұсынымдамалары» оқушының білім алуы мен кәсіби дамуының жеке бағытын түбегейлі өзгертудің объективті қажеттілігінен туындады.

Бұл ұсынымдамалар оқушылардың жасы мен ерекшеліктерін ескере отырып білім берудегі жеке бағыттарын әзірлеу үшін педагогтерге қажетті психологиялық-педагогикалық білімді қалыптастыруға бағытталған.

Бұл басылым педагогтерге, мектеп директорларының орынбасарларына, сынып жетекшілеріне, әдіскерлерге, мұғалімдерге, жетекшілер мен ұйымдастырушыларға, сонымен қатар басқа да мамандарға арналған.

Разработка методических рекомендаций «Саналы азамат»: индивидуальный маршрут образовательно-профессионального развития обучающегося» вызвана объективной необходимостью кардинальных преобразований в выборе и подготовке учащихся к профессиональному образованию и деятельности путем создания педагогических условий для построения учащимися своего индивидуального образовательно-профессионального маршрута.

Содержание данных рекомендаций направлено на формирование у педагогов психолого-педагогических знаний, необходимых для разработки индивидуальных образовательных маршрутов с учетом возрастных и индивидуальных особенностей учащихся.

Данное издание адресовано педагогам, заместителям директоров школ, классным руководителям, методистам, учителям, руководителям и организаторам, а также другим специалистам.

© Ы. Алтынсарин атындағы
Ұлттық білім академиясы, 2018
© Национальная академия
образования им. И. Алтынсарина, 2018

Кіріспе

Коммуникация құралдарының дамуы қарқын алған тынымсыз қозғалыс, жаһандану дәуірінде қоғамның негізгі капиталы - қарым-қатынасты, ойлауды, өмір салтын өзгертетін және адамның ақыл-ойын, жақсы тұрмысын түрлендіргіш жасампаздық қабілеті болып табылады.

Қазақстан Республикасының қоғамдық-саяси және экономикалық өміріндегі аса ірі өзгерістер болашақ азаматтардың, бәсекеге қабілетті мамандардың тұлғалық қалыптасуына жауап беретін білімге жоғары талаптар қояды. Қазіргі кезеңде мемлекетте жас ұрпақтардың тек адамгершілік тәрбиеленуі, ұлттық және әлемдік мәдениетке кіріктірілген, жоғары адамгершілік құндылықтарға бағытталған тұлғаның зияткерлік білімі ғана емес, сонымен қатар болашақта қоғамның әлеуметтік және экономикалық дамуына қатысуға қабілетті, тіршілік және кәсіптік проблемаларды шешуге құзыретті, өмір бойы тиімді еңбек етуге және оқуға дайын тұлғаларды даярлау аса маңызды.

Өмірдің саяси, әлеуметтік және экономикалық салаларының дамуы қоғамдық сананы озық түрлендірумен қатар жүреді.

Қоғамдық сананы түрлендіру Қазақстан халқының дәстүрлері мен әдеттерін жоғалтпай жаһандану қауіптеріне жауап бере алатын жобаларды іске асыруды талап етеді.

Мемлекет басшысы Н.Назарбаев «Болашаққа көзқарас: қоғамдық сананы жаңғырту» мақаласында болашақтың кілті білім болып табылатын бір ұлттың бәсекеге қабілетті, прагматикалық, жауапты, шығармашылық тұлғасын қалыптастыру міндеті алға тартады [1]. Бұл міндетті іске асыру жолы «Тәрбие және білім» кіші бағдарламасында, мысалы, «Саналы азамат» базалық жобасында көрсетілді.

Өндірістің әртүрлі сегменттеріндегі заманауи индустрияның дамуының басымдылықтары нарық конъюнктурасына айтарлықтай байланысты, оның өзі түлектердің кәсіптік даярлығының мазмұнында әлеуметтік тапсырыстың қайта қаралуын талап етеді.

Бұл проблеманың өзектілігі еңбек нарқында жоғары білікті мамандарға сұраныстың болуына байланысты және мамандықты саналы таңдау үшін білім алушыларды мақсатты даярлауда оқыту процессін жаңа технологиялар негізінде ұйымдастыру қажеттілігінен туындап отыр. Сондықтан «Саналы азамат» базалық жобасы мынадай проблемаларды: оқушыларды өз мүмкіндіктеріне, қабілеттеріне қарай және еңбек нарқының дамуының талаптары мен перспективаларын ескере отырып, кәсіптік бағыттау және олардың кәсіптік өзіндік анықталуы үшін жағдай жасау проблемаларын шешуге; еңбек нарқында мамандықтардың қажеттіліктері мен сұраныстары және кәсіптік білім алу мүмкіндіктері туралы ақпарат таратуға; таңдалып алынған мамандық бойынша білім алушылардың кәсіптік жарамдылықтарын анықтауға бағытталған.

Білім беру мазмұнын жаңарту жағдайында әрбір оқушы үшін жеке дара білім беру маршрутын жасау өзекті болып табылады, ол нақты

тәрбиеленушінің психологиялық ерекшеліктерін ескере отырып, оның білім алуына, оның жеке қабілеттерін дамытуға бағытталады. Мектептің өзінде балалар өз қабілеттерін ашып көрсететін мүмкіндіктерге ие болуы, мына жоғары технологиялық бәсекелестік әлемде өзін бағыттай алуы тиіс.

Жаңартылған білім берудің негізгі идеясы ол жекеленген, функционалды және тиімді болуы қажет. Өнімді оқыту және ҰБТ-ға ұтымды дайындалу сол оқытудың жекеленген білім беру маршруттары арқылы іске асырылуы мүмкін. Жекеленген білім беру маршруты –бейіналды және бейінді даярлау контекстінде білім беру процессін жекелендіру міндетін іске асыру болып табылады. Мектептегі жекеленген білім беру маршруттарының мәні, сонымен қатар оларды жобалау және іске асыру Т. Б. Алексееваның, Л.Н. Бережнованың, В.С. Безрукованың, С. В. Воробьеваның, Е.С. Заир-Бектің, В. Е. Радионовтың, А. П. Тряпицынаның, М. Б. Утеповтің және т.б. еңбектерінде қарастырылған.

Қазіргі кезеңде жекеленген білім беру маршруттарын жобалау проблемасы қоғамның өзгерген әлеуметтік-экономикалық шарттарына, мемлекеттік жалпыға міндетті білім беру стандарттарының жаңарған мазмұнына байланысты, себебі олар білім беру жүйесіне жаңа талаптар қойып отыр.

Бұл жұмыс жастардың болашақ кәсіптерін саналы таңдауы үшін мақсатты даярлауға оң әсер ететін жекеленген білім беру маршруттары жағдайында жоғарғы сынып оқушыларының өзіндік кәсіптік анықталуын қалыптастырудың өзекті проблемасына арналған, себебі бұл проблеманы шешу болашақ еңбек қызметтеріндегі ұтымдылықтың кепілі болып табылады. Жоғарғы сынып оқушыларының өзіндік кәсіптік бағдарлануының негізгі белгілері вариативтік негізінде оқытуды жекелендіру, бейінді және деңгейлі дифференциация, әлеуметтік бағытталуды қарқындату, олардың анықталған қажеттіліктерін, қызығушылықтарын және қабілеттерін ескере отырып, олардың кәсіптік бағдарланулары болып табылады.

«Саналы Азамат» әдістемелік ұсынымдарының негізгі мақсаты: білім алушының білім-кәсіптік дамуының жекеленген маршрутын анықтау, білім алушылардың жекеленген білім-кәсіптік маршрутын әзірлеу және ұйымдастыру үшін педагогтерге әдістемелік көмек көрсету.

1. Экономиканы құрылымдық өзгерту және қоғамдық сананы жаңғырту жағдайында оқушылардың білім алуы мен кәсіби дамуы

1.1. Жаңа Жалпыға Ортақ Еңбек Қоғамы жағдайында кәсіпті саналы таңдауға жастарды мақсатты даярлау

Мемлекет басшысы Н.Назарбаев «Болашаққа көзқарас: қоғамдық сананы жаңғырту» мақаласында білім культі жалпыға ортақ болуы тиіс деп атап көрсетті. Біздің елімізде жоғарғы білімді адамдар әлемдегі бәсекеге сай болуы үшін барлық мүмкін шаралар қолға алынуда. Мемлекет басшысы айтқандай, «білім беру саласын бюджеттік қаржыландыру үлесі бойынша Қазақстан бүгінгі күні әлемдегі алдыңғы қатарлы елдердің қатарында». Ұлт көшбасшысы бәсекеге қабілетті болу үшін жоғарғы білімді болу қажет деп атап көрсетті [1].

Мемлекет басшысы Н.Назарбаев Қазақстан халқына «Қазақстанның үшінші жаңғыруы: жаһандық бәсекеге қабілеттілік» Жолдауында төртінші басымдық ретінде адами капиталдың сапасын жақсартуды атап көрсетті. Түбегейлі жаңаша ойлауға негізделген іргелі реформалар іске қосылу кезеңіндегі Қазақстанның қазіргі білім беру жүйесінде бұған ерекше көңіл бөлінген [2].

Қазақстан Республикасының Президенті Н.Назарбаев 2006 жылы 27 мамырда Л.Н.Гумилев атындағы Еуразия ұлттық университетіндегі «Білім экономикасына инновация және білім арқылы» дәрісінде «Қазақстанның әлемдегі бәсекеге қабілетті алдыңғы қатардағы 50 елдің ішіне кіру міндетін тек оны ғылымды қажетсінетін технологияларды меңгерген, басқару дағдылары бар, нарық экономиясында бағдарлана білетін жоғарғы білікті мамандардың жүзеге асыруы арқылы ғана атқарылатынын» атап көрсетті [3].

Динамикалық қарқынды дамитын қоғамға әртүрлі салада өнімді жұмыс істей алатын жаңа типтес мамандар қажет. Бұл жағдайда біздің қоғамның аса өзекті проблемаларының бірі тез өзгеріске ұшырап отырған әлеуметтік және экономикалық жағдайларда өмір сүре алатын ғана емес, сонымен қатар қазіргі болмысқа белсенді әсер ететін, оны жақсартуға ат салысатын, бәсекеге қабілетті тұлғаларды қалыптастыру болып табылады. Қазіргі кезеңде мамандарға талаптарды еңбек нарқы қалыптастырады. Проблемаларды өзі дербес және командада біріккен іс-қимылдар арқылы шеше алатын, тәуекелге баруға мүмкіндік беретін, бастамашылдық, білім деңгейін арттыруға ұмтылу және т.б.біліктераса құндылық болып табылады. Солармен қатар адамнан жеке жауапкершілік, міндеттілік, сөйлесе білу, жеке және кәсіптік ұтқырлық қасиеттері талап етіледі.

ҚР орта білім мазмұнын жаңарту – білім беру мен ғылым салаларының бәсекеге қабілеттіліктерін арттырудың, экономиканы тұрақты көтеру үшін адами капиталды дамытудың негізгі шарттарының бірі болып табылады. Кәсіптік білімге және кәсіптік қызметке дейінгі дайындық кезеңінде жоғарғы сынып оқушыларында қосалқы күзиреттер мен кәсіпке дейінгі білім мен дағдыларды қалыптастырудың жаңа тетіктері мен тәсілдері қажет.Бұның өзі

«Мәңгілік ел» жалпыұлттық идеясы мен негіздерінің аса маңызды міндеттерінің бірі және Жалпыға Ортақ Еңбек Қоғамын құрудың қажетті шарты болып табылады.

Жаңа Жалпыға Ортақ Еңбек Қоғам жағдайында болашақ нәтижелі еңбектің кепілі ретінде кәсіпті саналы таңдауға жастарды мақсатты даярлауа маңызды міндет болып табылады. Көптеген жағдайда мектепті бітірушілердің еңбек нарқының талаптары, өңірдің әлеуметтік-экономикалық дамуының ерекшеліктері, әртүрлі кәсіби салалардағы мамандардың қажетті сапасы туралы ақпараттары жоқ.

Қазіргі кезде жалпы білім беру мектептеріне қоғам тарапынан әлеуметтік тапсырыс тек қана белсенді, жоғары мәдениетті және білімді адамдарды даярлап қана қоймай, сонымен қатар Жалпыға ортақ еңбек қоғамының кәсіптік анықталған мүшелерін даярлау болып табылады. Жаңа индустриалды-инновациялы экономика жағдайында жастарды өмірге даярлау мектептегі жоғарғы сыныптарда бастау алады. Қазіргі жастар болашақта саяси, экономикалық және ғылыми элитаның негізін құрайтын болады. Сондықтан, жастардың жеке және кәсіптік тұрғыда қалай бағдарланғандарына, Қазақстан мәдениетінің, тарихының қандай құндылықтары олардың тұлғалық дүниетанымдық ядросын құрайтынына, олардың азаматтық жауапкершіліктері деңгейі қандай болуына байланысты Қазақстан қоғамының дамуының табыстылығы да соларға тікелей байланысты болады.

Әлемнің динамикалық даму жағдайында іргелі пәндер бойынша білімдер міндетті бола отырса да, оларқоғамның талаптарына, мемлекеттің тапсырыстарына және еңбек нарқына толық жауап бере алмайды. Білім алушылар білім, білік және дағдылар жиынтығын меңгеріп қана қоймай, сонымен қатар олардың өте жоғары дәрежеде өзін-өзі іске асыруы үшін ақпараттарды өзі дербес табуды, талдауды және тиімді қолдануды олардың бойына сіңіру өте маңызды. Былайша айтқанда, оқушыларды алған білімдерін жаңа білім алу үшін қолдана білуге, белгілі бір біліктер мен дағдыларды, әлеуметтік тәжірибелерді меңгеруге үйрету қажет.

Еңбек нарқының, жекеленген оқыту негізінде оқушыларды өзін-өзі дамытуға және өзін-өзі іске асыруға даярлаудағы әлеуметтік серіктестер қажеттілігі, кәсіптік білімді меңгеруге дайындықтары кәсіби педагогиканың ғылыми зерттеулерінің маңызды және өзекті бағыттары болып табылады. Бүгінгі күні жалпы білім беру мектептері шеңберінде білімді және жоғары мәдениетті жастарды даярлап қана қоймай, сонымен қатар кәсіпті саналы таңдай білетін, қоғамның заманауи қажеттіліктеріне сәйкес өзін-өзі іске асыруға және өзін-өзі дамытуға қабілетті және соған дайын жастарды даярлау аса өзекті міндетке айналып отыр.

Білім берудің қазіргі жағдайы білім беру қызметінің аса тиімді нысандарын белсенді іздестірілуімен, оқушылардың қабілеттерін толық ашып көрсетуге мүмкіндік беретін оларды оқыту мен дамытудың шарттарын жасаумен сипатталады. Қоғамның қазіргі кездегі даму кезеңінде әрбір тұлғаның интеллектуалдық және психологиялық ресурстарын максимал

диапазонда дамуын қамтамасыз ететін білім беру моделін әзірлеу болып табылады. Білім беруде баланың жеке дара ерекшеліктерін толық ескере отырып, оның өзін-өзі жетілдірудің (өзін-өзі танудан бастап өзін-өзі іске асыруға дейін) кешенді біліктерін қалыптастыру үшін жекеленген білім беруді идеал деп қарастыруға болады.

Қоғамның өзгерген әлеуметтік-экономикалық шарттары білім беру жүйесіне, оның мақсаттарына және оны реформалау бағыттарына: икемділігі мен ұтқырлығын арттыру, білім беру жүйесінің реал вариативтігін жасау, білім алушылардың жеке сұраныстары мен жеке мүмкіндіктерін толық есепке алу сияқты жаңа талаптарын қояды. Біртіндеп жиі-жиі оқушының білім берудің мазмұны мен процессуалды аспектілерін таңдап алу мүмкіндігінің қажеттілігі, осы таңдаудың оқушының нақты қызығушылығына және мүмкіндігіне максимал жақындауының қажеттілігі айтыла бастады.

Мектеп жоғары сынып оқушылары үшін өзін Жалпыға Ортақ Еңбек Қоғамында, заманауи динамикалық дамып жатқан әлемде өмір сүре алатын, шығармашылықпен айналыса алатын және қызмет істей алатын Адам ретінде таныта білудің бастапқы алаңы болуы тиіс.

1.2. Бейінделудің білім алушылардың кәсіптік бағдарлануы және өзіндік анықталуында жеке дара бағытталған оқыту жүйесі ретінде қарастырылуы

Қазақстан білім беру жүйесінің жаңғыртуға бағытталған нормативтік құжаттарда тек білім алу және абстрактілі тәрбиелеу міндеттеріне арналған бағыттарды өзгерту қажеттілігі, жаңа әлеуметтік қажеттіліктер мен құндылықтарға негізделген тұлғаның әмбебап қасиеттерін қалыптастыру туралы ой тасталған. Білім беру саласы жекелеп оқытуды негізге ала отырып, тұрақты жаңартылуда.

Бүгінде көптеген білім беру тұжырымдамалары оқушылардың өзіндік білім алулары, біліктері мен дағдыларына негізделген. Жаңа жағдайларда қажетті маңызды сапаның бірі мақсатты анықтай білу, өз мақсатына жету жолдарын жобалай білу, өз жетістіктерін бақылай және бағалай білу болып табылады. Бұл мақсатқа қол жеткізу білім беру процессін жекелендіруге тікелей байланысты, ол оқушыларды жеке дара білім-кәсіптік маршруты бойынша оқыту деген сөз.

Біз бейінделуді оқушылардың кәсіптік өзіндік анықталуы мақсатында оқытудың жеке дара бағытталу жүйесі деп қарастырамыз. Бейінді оқыту – жоғары сынып оқушыларын олардың үздіксіз кәсіптік білім беруге қажеттілігін ескере отырып, дифференциалдап және жекешелендіріп оқытудың біртұтас мамандандырылған даярлық жүйесі [12].

Ата-аналар мен жоғарғы сынып оқушыларында жоғарғы оқу орындарын формалды түрде таңдап алулары жиі кездеседі, оның барысында таңдалған жоғарғы оқу орны оқушының реал мүмкіндігіне, қызығушылықтарына және қол жетімділігіне сәйкес болмауы мүмкін. Және

практика көрсеткендей, мұғалім «өз» пәнін ең маңызды, негізгі пән деп қарайды. Осы фактілер жоғарғы сынып оқушыларын білім берудің жекеленген маршруты бойынша оқыту мүмкіндігін азайтады. Мектеп өз ресурстарының мүмкіндігінің төмен болуына байланысты бейіндер санын азайтуға мәжбүр болып отыр.

Жоғарғы сынып оқушыларын тәрбиелеу және әлеуметтендіру бойынша жұмыстарды ұйымдастырудың негізгі бағыттарының бірі тәрбиелеу күштерін жекелендіру және дифференциациялау болып табылады. Ол жоғарғы сынып оқушыларының мектептен кейінгі жекеленген маршруттарын жобалауға, олардың өзіндік кәсіптік-білімін анықтауға, бағдарламаның вариативтігін күшейтуге байланысты. Соның негізінде жоғарғы сынып оқушылары өздерінің әлеуметтік тәжірибелерін, әлеуметтік құзыреттерін кеңейту үшін бағыттарды өздері таңдап алады, сабақтарды ұйымдастырудың, сабақтағы және сабақтан тыс іс-қимылдардың нысандарын және мазмұндарын анықтауға мүмкіндік береді [16].

Осы аталған фактілердің барлығы оқу процессінің барысында білім алушылардың жеке дара мүмкіндіктері мен қабілеттері ескерілген жекеленген білім беру маршруттары негізінде білім беру процесстерін іске асыру мүмкіндігін көрсетеді. Оқытудың бұл моделі жоғарғы сынып оқушыларына кең еркін таңдау мүмкіндігін береді және үздіксіз білім алуға және кәсіптік өзіндік анықталуға дайындықтың қалыптасуына оң әсер етеді.

Білім беру ортасы тұлғаның даму механизмдеріне кіріктіріледі, соның арқасында ол ортаның мақсатты және функционалды міндеті анықталады, сонымен қатар, қоғам мәдениетінің пәнділігіндегі оның көзі анықталады. Табыстың жеке жағдайын ұйымдастыру – шарттардың мақсатты ұйымдасқан жиынтығы, оның барысында жеке тұлғаның болсын, барлық ұжымның болсын, айтарлықтай нәтижелерге қол жеткізу мүмкіндігі туады. Педагогикалық тұрғыдан қарағанда бұл нәтижені педагогтің ойластырып дайындаған стратегиясы мен тактикасы деп қараған жөн [23].

Бейінді оқыту принциптері мен жеке-бағдарланған оқыту принциптерін салыстырып қарау арқылы қажетті және міндетті талаптар анықталды, ол талаптар жеке оқу жоспарлары бойынша оқыту процессінің нормативтері болып табылады және осы модель бойынша білім беру процесстерін дамыту бағыттарын: вариативтік принциптерді, жеке дара білім беру, тұлғалық мақсатты, өзіндік іске асыруды, жекеленген білім беру маршруттарын таңдауды, білім беру процесстерінің субъектілерінің демократиялық қарым-қатынасын, ситуативтік оқытуды, оқытудың өнімділігін, білім беру рефлексиясын, оқушылардың жекеленген-білім беру маршруттарын педагогикалық камсыздандыруды айқындайды.

Оқушылардың жеке оқу-зерттеу іс-қимылдарын анықтау технологиясы жекеленген оқу жоспары мен бағдарламасын іске асыруды қамтамасыз ететін, субъект-субъект қарым-қатынасына негізделген мұғалім мен оқушының өзара қарым-қатынасын қамтамасыз ететін оқытудың нысанын қолдануды қарастырады. Оқушының жекеленген білім алу маршрутын іске асыруды қамтамасыз ететін қажеттілікті зерделеу, оқытудың мақсаттарын

қою, өміртіршілігін жобалау бойынша педагогтер мен жоғарғы сынып оқушыларының біріккен іс-қимылдарына кеңістік құру қажет. Ол үшін оқу жоспарына кәсіптік тәжірибелерді, әлеуметтік практикаларды, өңірдің белгілі азаматтарымен кездесуді, олардың (дәрігерлердің, жоғары оқу орындарының оқытушыларының, инженер-технологтардың, энергетиктердің және т.б.) кәсіптік тәжірибелерін кіргізу қажет. Оқушыларды оқыту бейінімен тығыз байланысты әртүрлі әлеуметтік-еңбек және қоғамдық-пайдалы қызметтер түрлеріне кіргізу орын алып отыр [23].

Алдыдағы кәсіптік жолды таңдау стратегиясына оқыту жекеленген оқу жоспарларын іске асыруды талап етеді. Бұл шарт субъектілік тәжірибенің дамуына және оқушының өзіндік дамуына тұлғалық дайындығына және болашақ кәсіптік жолды саналы таңдап алуына бағытталған [28]. 10,11 сыныптардың оқу жоспарларына әлеуметтік практиканы енгізу қажет, себебі ол практика жоғарғы сынып оқушыларын мүмкін болатын болашақ кәсіппен, еңбек шарттарымен, осы кәсіп қызметкерлеріне қойылатын талаптар деңгейімен, осы қызметке қатысты біліктермен таныстыру мақсатында жүргізіледі.

Педагогтер білім алушылардың жеке қажеттіліктері мен қабілеттерін, олардың өмірлік тәжірибелерін, кәсіптік-құндылық бағдарларын, өмір жолын жобалау міндеттерін ескереді және өзектендіреді.

Жекеленген білім беру маршруттары негізінде білім беру процессін ұйымдастыру жұмысы өмірлік және кәсіптік өзіндік анықталу қабілеттерін қалыптастыру бойынша жұмыстармен бірге жүргізілуі тиіс [8].

Әрбір жоғары сынып оқушысының өмірлік өзіндік анықталуының барлық компоненттері үйлесімді болуына, олардың өзара қарым-қатынасына, үйлесімділігінің артуына ұмтылу қажет.

Оның барысында өмірлік және кәсіптік өзіндік анықталуды қалыптастырудың бірнеше деңгейін көрсетуге болады:

1 деңгей - төмен: өмірлік өзіндік анықталу толық емес, оның компоненттері толық қалыптаспаған, немесе ол барабар емес элементтермен толтырылған, немесе көрсетілген екі элемент те орын тапқан, адамның белсенділігі жақын мақсаттарды іздеп табуға және ситуативтік тұтынысты қанағаттандыруға бағытталған.

2 деңгей – тұлғалық жаңа құрылым белгілерімен сипатталады, ол субъектінің кәсіптік қызмет саласын таңдап алуымен, өзінің кәсіптік-еңбекті таңдауындағы шектілікке рефлексиясымен, кәсіптік іс-қимылдың мағынасын іздеумен және кәсіптік мәдениет әлемінде мінез-құлықты реттеумен сипатталады.

3 деңгей – өзінің белгілі бір әлеуметтік топқа және қоғамдық қатынастарға қатыстылығының социумдағы нормаларына және қолданыстағы критерийлерге көзқарасын анықтау. Өмір жолын таңдау қоғамдық қатынастардың қажеттілігіне, борыш сезіміне және өзінің әлеуметтік статусына сәйкес.

4 деңгей – жоғарғы сынып оқушыларын жекелеген өмір жолы құндылығына, жеке табыстылығына қол жеткізу үшін тұрақты ұмтылысқа,

жеке өзінің рефлексиясы негізінде өзінің «мен» деген образын құрауға және оны бекітуге, ортаға белсенді қарсы тұра білуге және оны өз қызығушылығына бағындыруға жетелейді.

5 деңгей – өмірлік өзіндік анықталу «тиімді тұтастық» белгілеріне ие болады. Бұл жоғарғы деңгей, өмірлік өзіндік анықталудың барлық компоненттері жүйелі иерархияға бағынады, онда құндылық-бағытталған компонент жетекші роль атқарады, ал өзіндік анықталу жоғарғы сынып оқушыларын жалпы мәдениеттік құндылықтарға, өмірлік таңдаудың адамгершілік мағынасына бағыттайды; адамгершілік тұрғыда ақталған өмірлік жолды жобалауды анықтайды [25].

Бұл деңгейде өзіндік анықталу этикалық және адамгершілік тұрғысынан шектелуді өз еркімен және саналы түрде қабылдаудан, өз іс-қимылдарының келешектегі салдарын көре білу және олар үшін жауапкершілікті алып жүру, өмірдің мағынасын іздеп табу қабілеті көрініс табады.

Жоғарғы сыныптарда табысты оқудың шарттарының бірі жоғарғы бейінді мектепте оқуға дайындықты қалыптастыру болып табылады.

Дайындық оқушының мынадай құзыреттіліктерінен көрініс табады:

Зияткерлік – әртүрлі ақпараттармен жұмыс істей алу, білімді өз бетімен табу және меңгеру әдістерін білу, гипотеза, іздеу, зерттеу жағдайларында жұмыс істей білу қабілеттері;

Жеке бастық – дербестігін, бастамашылығын, еркін, өз іс-қимылын жоспарлай алуын және ұйымдастыра білуін, ынтымақтастығын көрсеткісі келетіндігі және білігі;

Коммуникативтік – оқу диалогіне қатыса білуі, монологтік түрде сөйлей білуі;

Рефлексивтік – өз іс-қимылын бақылай және бағалай білуі, өз іс-қимылының салдарын көре білуі, кездесетін қиындықтардың себептерін жоя білуі, өзінің жетістіктерін объективтік бағалай білуі;

Іскерлік – практикалық мәселелерді оқу мәселелеріне айналдыру білу, стандарттық емес жағдайда іс-қимылдың алгоритмін тұрғыза білу, таңдау жағдайында жұмыс істей білу қабілеттері;

Креативтік – жаңа идеяларды қабылдай білуі, түпнұсқалы және жаңа шешімдер қабылдауға қол жеткізу;

Эмоционалдық – оқу-танымдылық себептер жүйесі, оқу ситуацияларына эмоционалдық реакция [15].

Бейінді таңдап алуға дайындықтың көрсеткіштері

1. Кәсіптік жоспарлардың бар болуы
2. Кіршіксіз кәсіптік образдың бар болуы.
3. Кәсіптік және кәсіптен тыс құндылықтардың ара қатынасы.
4. Өзіндік анықталуда көмекші ретінде мектептің танылуы.
5. Кәсіптік қалыптасу барысында қабылданатын және қабылданбайтын сипаттамалардың бар болуы және айқындығы.
6. Кәсіптік білім алу әдістері, кәсіптің қажеттілігі туралы көзқарас.

7. Кәсіптік өзіндік анықталудағы әлеуетті көмекшілер туралы көзқарас.
8. Қосалқы варианттардың болуы, физикалық және психологиялық қалыпқа кәсіптің әсері туралы көзқарас.
9. Кәсіптік бағдарлама ақпараттарының көздері туралы көзқарас.
10. Жақын адамдардың кәсіптік қызметтері туралы көзқарас.
11. Жекетұлғалық артықшылықтар, мүмкіндіктер, ерекшеліктер мен оларды қолдану нұсқалары туралы (олардың кемшіліктері туралы да) көзқарас.
12. Өз қажеттіліктерінің қалыптасуы, оларды іске асыру жолдары туралы көзқарас.
13. Әлеуметтік маңызды іс-қимыл, қиыншылықтарды жеңе білу немесе оларды жеңе алмау туралы тәжірибелерінің болуы.
14. Жалпы құзыреттіліктердің әртүрлі көріністерінің (контакт орната білу, өз ойларын жеткізе білу, басқалардың ойын түсіну, топта жұмыс істей білу, өнім өндіре білу және т.б.) қалыптасуы.
15. Өзін презентациялау тәжірибесі.
16. Адамдармен өзара қарым-қатынас орната білу, өзінің кәсіптік және өмірлік жоспарларын іске асыру бойынша тәжірибесінің болуы.

Білім алушылардың жекетұлғалық және кәсіптік өзіндік анықталуы үшін жағдайлар жасау мектептердің ең жетекші тәрбиелік және білім беру міндеттерінің бірі болып табылады, олардың бұл бағыттағы шығармашылық іс-қимылдарының көптеген түрлері болып табылатын жұмыстарының өте үлкен әлеуеті бар, олардың ішінде әрбір білім алушы өзіне ұнайтын істі тауып алуына болады. Егер білім алушы, сабақтан тыс іс-қимылмен айналысса немесе таңдау курстарындағы сабақтарда өзінің шығармашылық қабілеттерін өзі дербес іске асыра алса, онда бұл оның тұлғалық, өмірлік және кәсіптік өзіндік анықталуына оң әсер ететін шешуші факторлардың бірі болып табылады.

1.3. Шетел мемлекеттерінде оқушылардың кәсіптік бейімделуін және өзіндік анықталуын ұйымдастыру тәжірибесі

Шетелдік ғылыми-педагогикалық әдебиетте «кәсіптік бейімделу» деген термин тура айтқанда кездеспейді, бірақ «мансапты дамыту» деген түсінік бар [21].

Айтарлықтай ақпараттық және әдістемелік ресурстар, арнайы даярланған мамандар әрбір адамның кәсіпкер ретінде дамуы бағытында екі әлеуметтік-тұлғалық аспектіде жұмыс істейді: классикалық білім беру мекемелерін, әртүрлі меншік нысандары бойынша ұйымдар мен өндіріс орындары іске асыратын қолданыстағы көмек бағдарламаларын реформалау, кәсіптік мансаптарын қолдау және қоса алып жүру тәрізді жұмыстарды жүргізеді. Оларда бір жағынан кәсіптік дағдыларды қалыптастыру іске асырылады, екінші жағынан – тұлғаның әлеуметтік-бағытталған

қызығушылығы және кәсіпті таңдап алу себептері қалыптасады, онда тұлғаның кәсіптік және азаматтық қалыптасу процесі тұтастай реттеледі.

Кәсіптік қызметі өз қызығушылықтарына, қабілеттеріне, мінездеріне сай болған адамдар ғана тиімді қызмет істей алады. Осы себеппен адамның мансабын мақсатты жоспарлау, қолдау және қалыптастыру өзекті мәселе болып табылады [14]. Ол үшін біріншіден, мансап түсінігінің мазмұны анықталады, ол дегеніміз: әйгілі және атақты болуға, пайда табуға қол жеткізу; бір белгілі іс-қимыл саласында алға жылжу; кәсіптің түрі анықталады. Ғылыми әдебиетте және практикада бұл терминнің бірыңғай түсінік аппараты жоқ, алайда ғалымдар мансаптың мазмұнды компоненттерін және мансапты таңдаудың процессуалдық аспектілерін, оған бейімделудің процессуалдық-мазмұнды моменттерін ой елегінен өткізіп, түсіндіруге тырысуда. Айта кететін жай, мансапты қалыптастырудың жекелік және әлеуметтік факторлары адамның бүкіл өмірі бойы іске асырылатын үздіксіз білім беру шеңберінде қарастырылады.

Кәсіптік бейімделу жүйесі Қазақстанда кейінгі он жылдарда бұрыннан да биік деңгейге көтерілді. Соған қарамастан, тек қана отандық тәжірибеге ғана қарап қалмай, сонымен қатар шетел мемлекеттерінің кәсіптік бейімделу практикасының көптеген жылдарғы дәлелденген ең озық технологиялары мен тәжірибелерін талдауға, оларды қолдануға тырысу қажет.

Осындай көзқарас тұрғысынан үш мемлекеттің – Германияның, Францияның, Финляндияның тәжірибелері аса қызығушылық тудырады.

Германияда оқушылардың кәсіптік бейімделуі – өмірбаяндық тұжырымдамада кәсіпті таңдауға дайындық болып табылады, ол үш қадамнан тұрады: өмірге құрылған жоспар аясында жеке тұлғалық сапаны талдау; оқу, өмірдегі мақсат, нормалар, құндылықтар туралы көзқарастар; оқу кешенін іске асыру стратегиясы тұрғысынан кәсіптің мүмкіндігін тексеру. Бұл тұжырымдаманың қызықты технологияларының бірі мектеп фирмаларында оқушылардың кәсіптік бейімделуі болып табылады. Болашақ кәсіпті таңдау – өте қиын іс. Кәсіптік оқыту – осы таңдауға оң әсер ететін процесс, бірақ мектептерде классикалық білім береді, «кәсіппен жолығуды» қарастырмайды десе де болады. Қалыптасқан білім, бойда бар қабілет теория жүзінде қалып қоюы әбден мүмкін. Осы карама-қайшылықты жою үшін Германияда NEBS жобасы жасалды, оған Берлиннің 47 арнайы педагогикалық орталықтары (250 фирма, 2000 оқушы) қатысады. Бұл өндірістегі оқушылардың негізгі міндеттері – дербес мектеп фирмаларында жұмыс істей жүріп, өмірдегі еңбекке дайындала жүріп (250 фирма), оқуларын жалғастыру.

Бұл педагогикалық жоба тек фирманың өндірістік жағдайын модельдейді, ол нақты ұйым болып табылмайды. Ондай фирмалар, әдетте, мектеп ғимаратына орналасады және нағыз экономикалық процессті – өндіріс өнімін шығаруды және сатуды, қызмет көрсетуді, қаржы және тауар ағындарын басқаруды көрсетеді. Жас балалар әртүрлі рольдерде командада жұмыс істей алу, жеке жауапкершілік, тәуелсіздік сияқты қабілеттерін және біліктіліктерін дамытады. Нарық экономикасының құралдары арқылы

балалар кәсіпкерлер сияқты ойланып іс-қимылдар жасауға үйренеді. Бұл жобада жекетұлғалық қабілеттер де, қоршаған ортамен қарым-қатынасы да (өндірістуралы ақпараттар беріледі, өндірістік практика өтіледі) дамытылады. Мұғалім бұл жағдайда модератор қызметін атқарады [9]. Оқушылар бизнес-процесспен іштей танысып, біледі, меңгерілген дағдыларды келесі оқыту бағдарламалары арқылы өзіндік дамытуға мүмкіндіктері мол. Кәсіптік бейімделу интегративтік іскерлік ойын түрінде осындай нақты өндіріс процессінің моделі арқылы іске асырылады.

Германияда оқушылардың кәсіптік бейімделуі сауалнама, тестілер және консультациялар арқылы, ата-аналар мен ұйымдардың өкілдері бірігіп өткізетін іс-шаралар арқылы жүргізіледі. Ерекшелігі оқушылар жұмыс дәптерлеріне отбасы, жеке қызығушылықтары, өзіндік кәсіптік анықталуы, бейімділігі, болашақ мамандығы, үлгерімі, тест нәтижелері туралы ақпарат жазады.

Францияда негізінде жұмыстың топтық нысандары қолданылады. Францияның Білім туралы заңы білім беру мекемелерінен бірінші сыныптан бастап кәсіптік бейімделу проблемасы бойынша жүйелі жұмыс жүргізуді талап етеді. Француз ғалымдары оқушылардың кәсіптік бейімделуінің негізгі бағыттары ретінде педагогикалық және ақпараттық бағыттарды айтады. Ақпараттық бағыт – кәсіпті таңдауға әсер ететін уақтылы объективтік ақпарат алу, ал субъективтік деп ақпараттарды жеке тұлғалық қабыл алу ерекшеліктерін айтады. Педагогикалық – объективтік және субъективтік факторларды ескере отырып, таңдау қабілеттерін қалыптастыру және дамыту болып табылады, саналы таңдау оқушыларды өз өмірлерінде, әлеуметтік және экономикалық өмірде дербес шешім қабылдай білуін қамтамасыз етеді.

Францияда кәсіптік бейімделу жұмысында «бейімделуге тәрбиелеу» тұжырымдамасын бекіту бағыты қолға алынған. Бұл жағдайда оқушылардың өздері кәсіптік бейімделу субъектілері болып табылады.

Мектепшілік кәсіптік бейімделу жұмысы бес педагогикалық циклдерге сәйкес жүргізіледі: байқау және бейімделу; орталық; бағытталу; анықтау; соңғы шығару циклі. Алғашқы үш цикл колледжде оқуға арналған, төртінші және бесінші цикл лицейде оқуды көрсетеді [21].

Бірінші циклде тестілек арқылы оқушының тұлғасы, қабілеті, бейімділігі, білім деңгейі, мінез ерекшелігі зерделенеді. Колледждің орталық циклінде (V-IV сыныптар) оқушылар кәсіптер әлемімен танысады. V сыныптан бастап, өз қызығушылықтарына және мүмкіндіктеріне байланысты қосымша пәндерді таңдауларына болады. Таңдау үшін тілдерді оқу, технологиялық және тәжірибелік ғылымдарды оқу ұсынылады. VI сыныптан бастап, оқушылар өз тілектері бойынша өндіріс орындарында «сапар» немесе «бақылау» нысандары бойынша стажировкадан өту мүмкіндіктері бар. Колледждің бейімделу циклі (III сынып) әрі қарай оқу жолын көрсетеді: жалпыбілімдік және технологиялық лицей; кәсіптік лицей; кәсіптік оқыту орталығы. Бұл циклдің кәсіптік бейімделу жоспары оқушыларды әртүрлі оқу бағыттары, өздері даярлайтын кәсіптер (2005 жылдан бастап, француз колледждерінде «Кәсіптермен танысу» міндетті пәні енгізілген, ол пән

кәсіптік қызметтермен, ұйымдармен, даярлау орындарымен және әдістерімен таныстырады) туралы ақпараттандырудан тұрады. Келесі екі цикл лицейге қатысты (Францияда екі түрлі лицейлер бар: - жалпы білім беретін және технологиялық; кәсіптік). Оқыту бейінді түрде жүргізіледі (бағыттар, секциялар және бейіндер бойынша дифференциациялау). Жалпы білімді және технологиялық лицейлерде (11 сынып) анықтау циклі – бейін алды кезенді қамтиды, оқушы өзінің оқу нәтижелеріне байланысты бейінді таңдайды. Осыған байланысты қажетті кәсіптіктерді және пәндерді таңдайды (өндіріске стажировкаға барады, бұрынғы оқушылармен (қазіргі студенттермен) кездеседі), сонымен қатар әртүрлі мамандық салаларындағы мамандармен кездеседі. Жалпы білім беру және технологиялық лицейді бітіретін цикл (1 сыныптан бітіргенге дейін) – аяқтайтын этап, оның барысында лицейістер қорытынды емтихан тапсыруға дайындалады. Кәсіптік бейімделу жұмысы әртүрлі кәсіптік білім беретін оқу орындары туралы, оларға түсу ережелері туралы және т.б. ақпарат беруге арналады. 1 сынып барысында оқу бейінін, сонымен қатар оқу бағытын өзгертуге болады (қайта бейімделу мүмкіндігі). Кәсіптік лицейде оқыту нақты бір мамандықты (кәсіпті) меңгеруге бағытталған. Бұл жерде жалпы білім беру дайындығы өндірістік практикадан өтумен ұштасады. Кәсіптік бейімделу мақсаты таңдалған кәсіппен, еңбекті ұйымдастырумен, жұмыс орнымен, кәсіп құзыреттерімен, жұмысқа орналасу мүмкіндігімен танысу болып табылады. Осылай біртіндеп оқу бағыттары бойынша (колледжден кейін), оқу секциялары және бейіндері бойынша (лицейдің 1 және бітіруші сыныптары) оқушылардың дифференциациясы іске асырылады [21].

Мұндай кәсіптік бейімделу жүйесі білім беру жүйесіне толықтай кіріктірілген, өзінің көп сатылылығымен, пәндік дифференциациясымен, тұлғаның қалыптасуы және дамуы барысында жеке ұмтылыстарға жасалған мүмкіндіктер, болашақ кәсіптік қызметті саналы таңдауымен қызықты.

Финляндияда кәсіптік бейімделу практикасы да көңіл бөлуге тұрарлықтай. Оқушылардың кәсіптік бейімделуі мемлекеттік саясаттың негізгі басымдықтарының бірі болып табылады.

Финляндияда кәсіптік орта білім жүйесі жоғары білім жүйесімен салыстырғанда көп сұранысқа ие және танымал болып табылады, оның бірнеше себептері бар. Финляндияда кәсіптік бейімделу курстары жетінші сыныптан басталады, олар еңбек өміріне кіріспеден (1-3 апта) басталады, оның барысында оқушылар нақты өндіріс жағдайында жұмыс істейді. Сегізінші сыныпта мансапты құру мәселелері қарастырылады, ал тоғызыншы сыныпта кәсіпті таңдауға өндіріс орындарының кадр қызметкерлері және қызметке қабылдау қызметі араласады. Тоғызыншы сыныпты аяқтағаннан кейін оқушы кәсіптік жолын таңдауы тиіс, егер қажет болған жағдайда оған өзіндік кәсіптік анықталуы үшін тағы да бір жыл уақыт беріледі. Маман-консультанттар оқушыға дұрыс таңдау жүргізуіне көмектеседі. Осы кезең барысында ол оқушымен кәсіпкер консультанттар белсенді жұмыс жасайды және оқушының мамандықты (кәсіпті) дұрыс таңдауына (талабына, мүмкіндігіне, мемлекетке қажетті кадрларға сұранысты ескере отырып) қол

жеткізеді. Еңбек жолын дұрыс таңдағаннан кейін фин мектептерін бітірушілерге жеті кәсіптік оқу орындарына құжаттарын тапсыру үшін өтініш беруге құқық беріледі.

Оқушылардың жұмыс мамандықтарын таңдауына қызықтыру үшін Интернет желісі бойынша жастарға ақпараттар таратылады, онда барлық сұрақтарға жауап беріледі, қажеттіліктері және еңбек ақыларының жоғары екендігі бойынша деректер бере отырып, жұмыс кәсіптерінің престижін көтереді. Таңдауға мүмкіндік жоқ жағдайда, оқушы белгілі бір уақыт аралығында жай жұмысқа (терезені бояу, көшені сыпыру) орналастырылады. Оның мақсаты елдің бүкіл еңбекке жарамды халқы қатысып жатқан еңбек процессіне деген қатысушылықты және жауапкершілікті сезіндіру болып табылады.

Бұндай «тәжірибе» тұлғаның қалыптасуына, оның кәсіптік өзіндік анықталуына оң әсерін тигізеді, сонымен қатар тұлғаның қоғам алдындағы жауапкершілігін сезінуге мүмкіндік береді.

Бұл елдердің кәсіптік бейімделу практикасына жасалған шолу арқасында мұндай технологияларды отандық педагогикада және кәсіптік анықталуда қолдану туралы кейбір қорытынды жасауға болады.

Германия тәжірибесі «мектеп фирмасы» атты интерактивті жоба кәсіптік бағдарға өзінің бағыттылығымен пайдалы деп қорытынды жасауға болады. Алайда, бұл іс-шараны жүйе ретінде отандық практикада толық қолдану мүмкін емес, себебі мектеп практикасы немесе «кәсіптер фестивалі», «фирманың бір күні» (іскерлік ойын), немесе экономика бойынша ОӨП және т.б. ретінде бір реттен қолданылатын нысан ретінде іске асырылуы мүмкін.

Францияның білім беру жүйесіне кіріктірілген кәсіптік бейімделудің көп сатылы жүйесі толық құрылым ретінде қызықты. Кәсіптік өзіндік анықталу жолы болашақ кәсіптік қоғамдыстықты қалыптастыру үшін аса маңызды, мұндай жүйе оқушылар үшін сөзсіз пайдалы болар еді.

Кәсіптік бейімделудің *Фин тәжірибесін*әтижеге, қоғам алдындағы оқушылардың жауапкершілігіне бағыттылығымен қызықты, тіпті өзіндік кәсіптік анықталу дұрыс болмаған жағдайда да бұрынғы оқушы «өз нанын тегін жемеу үшін» жай жұмысқа қабылданады.

Мемлекеттің барлық экономикасы дамыған елдерде жастардың кәсіптік бағдарлану және өзіндік кәсіптік анықталу мәселелеріне терең көңіл бөлуі еңбек нарқының құрылымын өзгертетін және қызметкерлерге жана талаптарды қойып отырған инновациялық технологиялардың аса қарқынды дамуымен, жастардың еңбек қызметіне араласуына тиімді дайындық жасаудың қажеттілігімен түсіндіріледі. Шет елдерде, әсіресе, Еуропада және АҚШ-да кәсіптік бейімделудің ұзақ және жоспарлы даму тәжірибесі бар, ол іргелі теориялық-әдістемелік негізге сүйенеді, бұл тәжірибе қоғамның экономикалық, саяси және әлеуметтік сұраныстарын ескере отырып, тұрақты даму үстінде.

Кәсіптік бейімделу қызметінің теоретикалық-әдістемелік базасы шет елдерде әртүрлі. АҚШ-да кәсіптік бейімділу идеясын алғаш рет Ф.Парсонсұсынды, одан кейін оны Д.Сьюпер, Дж.Холланд және т.б. әрі

қарай дамытты. Қазіргі кезде осы жұмысты әдістемелік қамтамасыз етуді Ұлттық мансапты дамыту ассоциациясы (National Career Association -NCDA) жүргізеді, ол кәсіптік қызметтің стандарттарын жасайды, кәсіптік консультанттардың қызмет принциптерін анықтайды, осы қызметке байланысты әдістемелік және ақпараттық материалдарға, заңдардың жобаларына сараптама жүргізеді. [21].

АҚШ-да кәсіптік бейімделудің бірнеше теориясы дамыды: еркін даму тұжырымдамасы, (Э. Гинзберг, Д. Сьюпер, Дж. Холланд), әлеуметтік тұжырымдама (А. Лоуренс, М. И. Томас), кездейсоқ таңдау теориясы, ішкі импульс тұжырымдамасы (Э. Джоун). Оқушылардың алдына бүкіл өзінің өміріндегі бәсекеге қабілеттілігін және ұтқырлығын анықтау міндеті қойылады. Оқушылардың кәсіптік бейімделуі өзінің мансабын өз бетінше тұрғызу білігін, өмір бойы жауапты шешімдер қабылдауды қалыптастыруға және дамытуға бағытталған. АҚШ-да білім алуды жалғастыру мәселесін шешу барысында тұлғалық досье кең таралды [21].

Ағылшын оқушыларының кәсіптік бейімделу тәсілінің француздардан айырмашылығы бар, олар кәсіпті таңдап қана қоймай, сонымен қатар еңбек нарқының талаптарының контекстінде іс-қимылдарына өзіндік баға береді. Подход к профессиональной ориентации английских школьников отличен от Мектептерде акцент оқудың белсенді нысандарына және әдістеріне: имитациялық бағдарламаларға, еңбек практикасына, диалогтік консультацияларға, психологиялық тренингтерге жасалады. Ұлыбританияда білім мекемелерінің базасында шағын-өндірістер жасау практикасы қолға алынған, солардың арқасында оқушылар өндіріс орындарының еңбек қызметтеріне араласады: өнімдер шығарады және қызмет көрсетеді, маркетингпен және сатумен айналысады. Британ ғалымдарының ойынша, оқушылардың іс-қимылдарын осылай ұйымдастыру олардың қабілеттерінің дамуына, кәсіпкерлік дағдылардың, жауапкершіліктің, бастамашылықтың артуына оң әсер етеді.

Ұлыбританияда кәсіптік бейімделу жүйесі бір-бірінен өзгеше бірнеше концептуалдық тәсілдерге сүйенеді (Г. Еган, К. Роджер, Д. Баретт, Д. Вильямс және т.б.). Францияның кәсіптік бейімделу жүйесі когнитивтік тәсілге және Ж.Пиаженің тұлғаның кәсіптік даму теориясына негізделген. Кәсіптік бейімделу жүйесін басқаруды Білім және кәсіп жөніндегі ақпараттық Ұлттық бюросы (ONISEP) іске асырады, ол өңірлік өкілдіктердің басшылық жасайды және олардың жұмысын бақылайды. ONISEP құжаттарды дайындайды және кәсіптер, білім беру бағыттары, кәсіптік оқу орындарына оқуға түсу ережелері, еңбек нарқының сұраныстары және т.б. туралы ақпараттар таратады.

Жапонияның кәсіптік бейімделу жүйесі әлемдегі ең тиімді жүйе деп саналады, ол профессор С.Фукуяманың тұжырымдамасына және оның «F-тест» диагностикалық әдісіне негізделеді. Кәсіптік бейімделу жұмысы толық емес орта мектепте бітіруші сыныпқа екі жыл қалғанда басталады. Кәсіптік бейімделу жүйесі оқу процессіне кіріктірілген, ол орта мектептің оқу бағдарламаларының негізін қалайды және екі негізгі принциптерге: өзіндік

талдау қабілетіне және кәсіптерді талдай білу қабілетіне сүйенеді. С.Фукуяманың ойынша, 13-14 жас кәсіпті саналы таңдауға дайындық үшін ең қолайлы жас болып саналады. Мектепте оқу барысында оқушылар бір мезгілде практикалық еңбек тәжірибесін меңгереді, кәсіптік қызметке өзінің мүмкіндігін және қызығушылығын сезінеді [26]. Жапонияда оқушылардың кәсіптік бейімделуі мансапқа дайындық, кәсіптер туралы білім алу, кәсіптік дағдыларды дамыту және өзінің бейімділігіне, сапасына және қызығушылығына сәйкес курстарды таңдау мақсатында жүргізіледі. Бұл жерде жасөспірімдердің кәсіпті таңдауға дайындығын анықтау үшін С.Фукуяма дайындаған тестілерді қолдану өзекті болып табылады. Автор кәсіпті таңдауда үш фактордың маңызын атап көрсетеді: кәсіптік сынамалар (таңдалған іс-қимылдың оқушының қабілетіне және білігіне сәйкестігі), өзіндік талдау (оқушының өзіндік бағалауына уақтылы өзгерістер енгізу үшін бақылаумен және сараптамалық бағалаумен бірігіп өткізіледі), кәсіптерді талдау (оқушының әртүрлі сабақтарын зерделеу). Тестілеумен қатар, оқушылар таңдау бойынша әртүрлі іс-қимыл түрлеріне қатысады: табиғатпен, техникамен, белгілі жүйелермен, көркем бейнелермен, атақты адамдармен қарым-қатынас. Үш жыл бойы оқушылардың 48 кәсіптік сынамалар алуға мүмкіндіктері бар, олар F-тестіде белгіленеді және оқушылардың кәсіпті таңдап алуға өзінің дайындығын анықтауға мүмкіндік береді.

Францияның және Швецияның кәсіптік бейімделу жүйелері жоғары деңгейде мемлекеттік реттеумен, білім беру жүйесі мен еңбек нарқының өзара қарым-қатынасымен сипатталады. Француз кәсіптік бейімделу жүйесінің тән белгісі – мемлекеттік мәселелерді, отбасының және оқушының жеке басының қызығушылықтарын кешенді шешуге бағыттылығы болып табылады [21].

Швецияның кәсіптік бейімделу жүйесінің АҚШ-нан және батысеуропа елдерінен айырмасы бар, швед мектептерінде кәсіптік бейімделу жұмысын мектеп директорының басшылығымен педагогикалық ұжым жүргізеді. Мамандандырылған мекемелердің жоқтығын жастарды еңбекке орналастыру жөніндегі өңірлік комитеттер толықтырады, олардың құрамына тұрғын, кәсіподақ, өндіріс орындары және билік өкілдерінен басқа мектеп түлектерінің қызығушылықтарын қорғайтын мектеп директорлары кіреді [21]. Мектептегі негізгі кәсіптік бейімделу іс-шараларына мыналар жатады: тұлғаның кәсіптік бағыталуының психологиялық бағыттылығы; оқушылардың жеке психологиялық консультациялары; жоғарғы сынып оқушыларының өзіндік кәсіптік анықталуы мәселелері бойынша отбасылық консультация; әртүрлі мамандық өкілдерінің қатысуымен өтетін кәсіптік бейімделу жөніндегі сынып сағаттары; кәсіптік бейімделу сабақтары; кәсіпорындарға тақырыптық экскурсия; ашық есік күндеріне қатысу; кәсіптік бейімделу бойынша қалалық іс-шараларға қатысу.

Швецияда мамандықтар және еңбек нарқындағы жағдайлар бойынша барлық адамдарға қолжетімді толық ақпараттар бар деректер банкі жасалған. АҚШ-да 1998 жылдан бері ақпараттық желілік деректер базасы (Occupational

Information Network) жасалған, онда әртүрлі кәсіптік қызмет түрлерінің мазмұны және талаптары, біліктілік және медициналық талаптар, ұқсас кәсіптер туралы ақпараттар, сонымен қатар әртүрлі мамандар даярлайтын оқу орындарының тізімі берілген. Францияда көптеген ақпараттар және бейімделу орталықтары бар, олар түрлі қоғамдық ұйымдармен, ақпараттық қызметтермен өзара қарым-қатынас жасайды және еңбек нарқындағы жағдай туралы ақпараттарды жинайды және өңдейді [21].

Канадада білім беру оқушылардың қабілеттерін дамытуға бағытталған. Оқушылардың кәсіптік бейімделуінің міндеті оның жұмыс күшіне нақты қажеттілікпен өзара қарым-қатынасының күшеюі болып табылады. Оқушылардың кәсіптер (мамандықтар) әлемін танып білу нысандарының біріне кәсіптік арнайы бейімделу орталықтарындағы – таңдау орталықтарындағы өзіндік сабақтар жатады. Орталықтарда төрт мыңға жуық мамандықтар мен кәсіптер бойынша ақпараттар жүйеленіп жиналған, әрбір мамандық бойынша еңбек функциялары, білім деңгейі, жеке тұлғалық сапалар, кәсіптік өсу жолдары, қосалқы мамандықтар, қызметкерлерге сұраныс анықталып көрсетілген.

Канададың оқушыларды кәсіптік бейімдеудің ұтқырлық орталықтарында оқушылар заманауи компьютерлік құралдарды қолдана отырып, әрбір мамандық, әрбір мамандыққа қажетті жеке сапалық қасиеттер, кәсіптік білім алу мүкіндіктері, жергілікті жердегі және мемлекет көлемінде еңбек нарқына кәсіптің (мамандықтың) қажеттілігі туралы ақпаратты шығарып ала алады [21].

Кәсіптік бейімделу жөніндегі жұмыстың ең тиімді бағыттарының бірі оқушылардың кәсіптік дағдылануы болып табылады, мұндай тәжірибе *Жапония мен Ұлыбританияда* көп жылдан бері қолданыс тауып келеді. Мысалы, ағылшын мектептерінде кәсіптік бейімделу жұмыстарының белсенді нысандары және әдістері ретінде шағын өнеркәсіп орындары қолданылады, ал Жапонияда оқушылар кәсіптік сынамадан өтеді, ол практикалық тәжірибе жинауға көмектеседі және ол тәжірибені оқушылар өзінің қабілеттері мен білігіне салыстырып көреді.

Сонымен шет елдерде бұл бағыттағы жұмыс жүйелі сипатта жүргізіледі, оның белгісі осы бағытта мемлекеттік реттеу кең қолданылады, кәсіптік бейімделу жұмысының ұзақтығы, оны жүргізудің нысандары мен әдістері, сонымен қатар осы саладағы мамандарға біліктілік талаптар нақты жасалып әзірленген.

Әрбір елдердегі оқушылардың кәсіптік бейімделуі проблемасы бойынша жоғарыда келтірілген фактілер негізінде қорытындылай келе, мынаны айтуға болады: басым бағыт оқушылардың дербестігін, өзін-өзі бағалай білуін, кәсіптік бәсекеге қабілеттіліктерін және ұтқырлықтарын қалыптастыру болып табылады [14,21]. Сонымен қатар, батыс елдері мамандарының ішінде жүйелі тәсілдерді қолдану жиі кездеседі, оның шеңберінде кәсіптік бейімделу, кәсіптік өзіндік анықталу және жұмысқа орналасу бірыңғай кешен болып саналады, ол кешен «ауыспалы кезеңдегі қызмет» деп аталатын кәсіптік іріктеу, кәсіптік таңдау, кәсіптік

ақпараттандыру, кәсіптік кеңес және консультация жүргізу, жұмысқа орналастыру және еңбек қызметіне бейімделу бойынша шаралардан тұрады. Оқушыларға байланысты оқудан кәсіптік қызметтерге дейінгі іс-қимылдардың реті «өтпелі қызметтер» кешенді жүйесімен үйлестіріледі. Соның нәтижесінде жұмыс беруші білім берудің белсенді субъектісі болып табылады, оның міндетіне оқушыларға еңбек нарқындағы жағдай туралы ақпарат беру жатады.

Өзіндік кәсіптік анықталуды бүгінгі күні жоғарғы әлеуметтік динамика, үздіксіз өзін-өзі дамыту қажеттілігін қалыптастыру, кәсіптік білім алу жолдарын және құралдарын өзіндік таңдауға дайындалу жағдайында адамның өзіндік іске асыруға дайындығының проблемасын шешу деп қарастыруға болады, бұның өзі алдыдағы өмір жоспарын қалауда шешуші роль атқарады.

АҚШ-да жасалған бағдарламаларды талдау («мансап үшін білім», «мансапқа дайындалу»), Жапонияда (С.Фукуяманың кәсіптік бейімделу теориясы), Францияда (кәсіптік бейімделудің тәрбиелік тұжырымдамасы, «кәсіптермен танысу» оқу пәні), Англияда («кәсіптік мансап үшін еңбекке оқыту» оқу пәні), Германияда («Еңбектану» оқу пәні) және Швецияда («өмір баспалдағы бойынша қайда қадам басу керек» бағдарламасы) мыналарды көрсетіп отыр:

1) негізгі зейін кәсіптер топтары бойынша алғашқы білімдер мен біліктерге, өзіндік бағалауға, өзіндік талдауға, өзіндік бақылауға және кәсіпке өзіндік даярлыққа бөлінеді;

2) әрбір елде оқушыларды өзіндік кәсіптік анықталуға дайындықтың өзіндік ерекшеліктері бар: Жапонияда - өзіндік талдауға, кәсіптерді талдауға және кәсіптік сынамаларға; Францияда – кәсіптік бейімделу жұмысының тәрбиелік әлеуетіне бағытталуға; Швеция мен АҚШ-да – белгілі бір кәсіптік қызмет саласында табысқа жету үшін өзіндік дамыту және өзіндік жетілдіру бағыттарына; Германияда – еңбек нарқы және экономика талаптары шеңберіндегі жұмыстарға; Англияда кәсіптік қызығушылықты және қабілеттерді қалыптастырудың дамушы тұжырымдамасына сүйенеді.

Сонымен қатар, Францияда өзіндік кәсіптік бейімділу проблемаларына жастардың қызығушылықтарын қалыптастыруға көп көңіл бөлінеді, ол үшін маркетингтік технологиялар мен заманауи мультимедийлік мүмкіндіктер қолданылады: әртүрлі кәсіптерге (мамандықтарға) арналған фильмдер түсіріледі, рекламалық роликтер белсенді қолданылады, оқушылардың әртүрлі категорияларына арналған бейне-құралдар, ұсынымдар шығарылады, мектептегі кәсіптік бейімделу жұмыстары туралы «L'orientation scolaire et professionnelle» арнайы журналдар басып шығарылады. Франция қалаларының көшелерінде арнайы «Артископ» (Artiscop) және «Планета - Металл» (Planete-Metal) жүк машиналарын көруге болады. Ол машиналар оқушы жастардың көңілін аударудың қызықты әдісі ретінде әртүрлі кәсіптер (мамандықтар) және оқу орындары туралы ақпараттары бар рекламалық стендтермен жабдықталған.

Шет елдерде (АҚШ, Жапония, Франция, Англия, Германия, Швеция) өзіндік кәсіптік анықталуды адамның және мансаптың дамуының динамикалық процессі ретінде көрсетіледі және ол бағдарламалық-әдістемелермен, ақпараттармен қамтамасыз етіледі және мемлекет тарапынан қолдау табады [14].

Шетелдік және отандық практикалық тәжірибе мекемелердің білім беру процессіне өзіндік кәсіптік анықталуды психологиялық сүйемелдеу, кәсіптік сынамаларды ұйымдастыру мен оларды педагогикалық сүйемелдеу, өзіндік кәсіптік анықталуды қалыптастыру процессін әдістемелік қамтамасыз ету, өзіндік кәсіптік анықталуды қалыптастырудың ұзақмерзімді бағдарламаларын енгізуді, өзіндік кәсіптік анықталуды қалыптастырудың әртүрлі нысандары мен әдістерін қолдану бойынша психологиялық сүйемелдеу қажеттігіне байланысты қосымша білім беруді енгізу қажеттігін көрсетіп отыр.

Қазақстандық білім беру жүйесі жаңғырту басымдылығына байланысты американдық тәжірибесіне көңіл аудару бүгінгі күні аса өзекті болып табылады.

Оқушыларды өзіндік кәсіптік анықталуға даярлау мәселесі АҚШ-ның білім беру жүйесі құрылған кезеңнен бері қарай өзекті мәселе болып қана қоймай, сонымен қатар оның мәнді сипаты болып келе жатыр.

АҚШ-да оқушылардың өзіндік кәсіптік анықталу моделінің ерекшелігі білім беру процессін екі еселенген инвестиция, адамға және өндіріске, деп қаралуында, сонымен қатар білім беру ұйымдарының өндірістің стратегиялық мақсаттарына, әлеуметтік-экономикалық тапсырысқа, еңбек нарқының динамикасына, жұмыс барысында білімді қолдануға, оқушылардың когнитивтік-эмпирикалық әлеуетіне және әлеуметтік-кәсіптік ұтқырлығына бағытталуында.

АҚШ-ның білім беру ұйымдарында оқушылардың өзіндік кәсіптік анықталуының моделі тұлғаның өзіндік кәсіптік анықталуына дайындық туралы көзқарасқа интегративтік қасиеттер ретінде негізделеді. Кәсіптік даму жөніндегі тұлғаның жеке дербес жоспарын саналы және жеке өзінің құрастыруына берілетін мүмкіндік тұлғаның күрделі көпдеңгейлі құрылымы бар, ол құрылымға мотивациялық-құндылық, когнитивтік, операциялық-іс-қимылдылық, эмоционалды-жігерлілік және бағалау-рефлексік компоненттер кіреді, өзіндік кәсіптік анықталуына дайындық туралы көзқарасқа негізделеді. Кәсіптік таңдау америкалық оқушылардың өзіндік кәсіптік анықталуының құрама бөлігі және нәтижесі ретінде білім беру процессі барысында таратылатын құндылық бағытталуымен: кәсіптік қызметке құндылық қатынасының қалыптасуымен, белсенді азаматтық позициясы бар, бәсекеге қабілетті, ұтқырлы, әртүрлі қоғамдық өндіріс түрлерінде өзіндік іске асыру қабілеттері бар әлеуметтік табысты тұлға туралы көзқарасының болуымен анықталады.

АҚШ-ның білім беру ұйымдарының оқушыларының өзіндік кәсіптік анықталу процессінің мазмұны мен құрылымы өзінің іс-қимылын ұйымдастыру саласында жетекші құзыреттерді біртіндеп меңгеру болып

табылады. Олардың ішіндегі аса маңыздыларына жататындар: өз өмірін және еңбек қызметін тұрғызуды түсіну, ақпараттарды таба білу және оларды тиімді пайдалану, өзінің оң имиджін жасау және қолдау, өмірлік және еңбек рольдерінің өзгеріске жиі ұшырайтындарын түсіну, өмір бойы оқуға ұмтылу және т.б.

Біздің білім беру жүйесін жаңғырту контекстінде оқушының зейінін ерте бейімделу механизмінің талаптарына сәйкес тар кәсіпке бұрып қана қоймай, сонымен қатар АҚШ-ның білім беру мекемелеріндегі оқушылардың өзіндік кәсіптік анықталуының мазмұнды-технологиялық компоненттеріне де қатты көңіл бөлу қажет, оларға жататындар: «педагогикалық қолдау» технологиясы, «мансапты дамыту» бағдарламасы, «пасторлық көмек», тапсырмаларды нақты өмірге жақындату («real life» situations), қоғамға қызмет ету бағдарламасы, еңбекке оқыту және т.б.

Біздің ойымызша, *Германияның* оқушыларының өзіндік кәсіптік аныталу туралы негізгі мектебінің тәжірибесі қызықты болып табылады.

Оқушылардың өзіндік кәсіптік аныталуын ұйымдастыру бойынша Германияның негізгі мектебінің практикалық тәжірибесі мынадай нысандарды бөліп көрсетуге мүмкіндік берді: еңбектану сабағы, өндіріс орындарындағы, ұйымдардағы және мекемелердегі өндірістік практика, қосымша кәсіптік-бағдарлы курстар, мектептегі шағын-өндіріс орындары, өндіріс орындарына экскурсиялардың вариативтік модельдері, шефтік байланыстар, кәсіптік бағдар бағытындағы мерекелерді жүргізу.

Германияның негізгі мектебіндегі еңбектануға оқытудың баспалдақты құрылымы бар. Бірінші сатыдағы (7 сынып) «Еңбектану» пәнінің негізгі мақсаты оқушыларды жұмыс процессін жоспарлауға үйрету, еңбекке қажетті материалдарды тандап алу, олардың құнын есептеу, өнімнің сапасын анықтау болып табылады. Екінші сатыда (8 сынып) оқушылар елде қабылданған дайын өнімдерге қойылатын сапа нормативтерімен, баға қоюмен, еңбекті тиімді ұйымдастыру әдістерімен танысады. Оқытудың үшінші сатысы (9 сынып) елдегі еңбек нарқын талдаумен байланысты, бұл кезеңнің негізгі мақсаты оқушыларға әртүрлі кәсіптердің (мамандықтардың) талаптарына өз қабілеттерінің жететіндігін өзі дербес анықтау алу мүмкіндіктері болып табылады.

Германияда 8-сыныптағы оқудың екінші жартысында, немесе 9-сыныптың бірінші тоқсанында өндірістік практика жүргізіледі. Германияның әртүрлі мектеп түрлеріндегі бағдарламалар және мектептегі білім беру жүйесін талдау негізгі мектеп (Hauptschule), біріккен/кіріктірілген (Gesamtschule) және техникум/арнайы мектеп (Fachschule) оқушыларына Анализ системы школьного өндірістік практиканың міндетті екенін көрсетті. Соңғы жылдары өндірістік практиканы нақты мектептен (Realschule) және гимназиядан (Gymnasium), оларда белгілі бір шарттар орындалғанда өту қажеттілігі заңды түрде бекітілді.

Өндіріс орындарындағы практика оқу блоктары түрінде ұйымдастырылады, олардың ұзақтығы үш аптадан төрт аптаға дейін созылады. Негізгі мектептерде практика үш этапта өткізіледі. Бірінші этап

практиканы өткізуді жоспарлаудан, уақыт шеңберін анықтаудан және практиканы өткізу үшін өндіріс орындарын таңдаудан басталады. Ондай өндіріс орындары ретінде индустриалық, қолөнерлік, сауда орындары, ауылшаруашылық саласының өндіріс орындары, көлік ұйымдары және т.с.с. қарастырылады. Практикадан өтудің екінші кезеңінде мұғалім-куратор оқушылардың жұмыс орындарына барады, өндіріс орнындағы практикаға жаупты тұлғамен кездеседі, құжаттарды толтырумен және ата-аналармен, ұйымдармен хат жазысады, практика біткеннен кейін жазбаша есеп береді. Практиканың үшінші кезеңінде қорытынды жасалады және нәтижелерге баға қойылады. Практиканың нәтижесінің бағасы мынадай іс-шаралар нысанында іске асырылады: «Өндіріс орындарының кештері», оған ата-аналар, өндіріс орындарының өкілдері және т.б. шақырылады. Кешке дайындық өндірістік практика туралы көрнекті құралдардың: бейнетүсірілім, оқушылар орындаған жұмыстың үлгілерінің эскиздері, практика барысында жиналған папкалар болуын талап етеді.

Бұдан басқа, «Еңбектану» пәні шеңберінде (7,8 сыныптар) мынадай курстардан өту ұсынылады: «Еңбекті ұйымдастыру», «техникалық сызу», «Тұтынушылар үшін ақпараттар», «ақша, қаржыландыру нысандары».

Сонымен, «еңбек тану» оқу бағдарламасында көрсетілген арнайы оқу курстары оқушыларға оқыту барысында теоретикалық және практикалық білімдерді ұштастыруға мүмкіндік береді.

Германиядағы оқушылардың өзіндік кәсіптік анықталу саласындағы аса қызықты жай – мектептерде шағын өнеркәсіп орындары құрылады, оларда оқушылардың өздері тауар шығаратын немесе қызмет көрсететін компаниялар немесе кооперативтер құрады, оларда маркетингтік іс-қимылдың барлық түрлері, белгілі бір уақыт аралығында шығарылған өнімдердің сатылуы және қызметтер іске асырылады, одан кейін олардың өздері жойылып кетеді. Мұндай жобалардың мақсаты – жас адамдарды өздерінің шешім қабылдауына үйрету мүмкіндігін жасау, өзінің іс-қимылын басқару бойынша жауапкершілікті мойнына алу, өзінің нақты жұмысты алып жүру мүмкіндігін сезіну және шағын бизнесте өзінің кәсіпкерлік дағдыларын қалыптастыру болып табылады.

Барлығы үшін жалпы позиция ретінде мектептегі өзіндік кәсіптік анықталудың мақсаты, ең алғаш, өндіріске вариативтік экскурсия жасауда айтуға болады. Біздің ойымызша, өндіріс орындарына экскурсия оң нәтижеге бір ғана жағдайда – оны мақсатты ұйымдастырып, оған ұқыпты дайындалғанда ғана жетуге болады. Мысалы, Д.Фроман вариативтік өндіріс экскурсияларының моделін жасады, оның ойынша, ол модель міндетті түрде үш фазадан тұруы қажет: байқау, сипаттау, талқылау. Экскурсияға дайындық, оны жүргізу және талқылау барысында оқушылар хаттама, ауызша және жазбаша есептер жүргізеді. Мұғалімнің жетекшілігімен экскурсияны талқылау барысында оқушылар кәсіптер және кәсіптік қызметтер туралы өздерінің есептерін дайындайды. Жеке және топтық талқылау оқушылардың зейінін экскурсия барысында танысқан еңбек түрлері тарапынан адамдарға қойылатын талаптарға аударады [14].

Германияда шефтер оқушылардың ең беделді, ең ықпалды тәрбиелеушілері деп саналады, себебі олар мұғалімдермен бірге өздеріне лайықты болашақ кадрларды дайындайды. Мектеп пен өндіріс орындарының өзара қарым-қатынасы басқару іс-қимылының сапасымен анықталады, ондағы негізгі рольді, әрине, мектеп директоры атқарады. Мектеп директоры мектептің тәрбие жүйесіндегі шефтік байланыстың тиісті орнын анықтайды.

Негізгі мектептегі оқушылардың өзіндік кәсіптік анықталу жұмысын ұйымдастырудағы негізгі акцент жеке шығармашылықты, тұлғаның қайталанбастығын қалыптастыруға бағытталады, мектеп қабырғасында балаларды әртүрлі өмірлік ситуацияларға белсенді қатыстыру ойластырылады, оның өзі ерте бейімделуге әкеліп тірейді; жобалық және практикалық тапсырмаларды орындау барысында ерте кәсіптік таным, теориялық білімді практикада қолдана білу, мақсатты қою, талдау, жоспарлау, жобалау іске асырылады; кәсіпке қызығушылық артады, үлкендердің еңбегіне бақылау іске асырылады, еңбек адамдарына деген оң көзқарас қалыптасады, үлкендерге ұқсап бағу сезімі, фантазия пайда болады, бұлардың барлығы оқушылардың өзіндік кәсіптік анықталуына үлкен әсер етеді. Мектептегі білім беру процессінің практикалық бағыттылығы (еңбектану сабақтары, өндірістік практика, кәсіптік бағдарланған курстар, мектептегі шағын өндірістер) және мектептен тыс іс-қимылдар (өндірістік экскурсиялардың вариативтік модельдері, әлеуметтік серіктестік институттары жүргізетін іс-шаралар және т.б.) ертерек баланың кәсіптік қызығушылығын, қабілеттерін анықтауға мүмкіндік береді, өзіндік дамуына ықпал етеді, оның өзі болашақта өз кәсібіне қанағаттанатын жағдайға алып келеді [14].

Германияның негізгі мектебіндегі оқушылардың өзіндік кәсіптік анықталуын ұйымдастыру білім беру және әлеуметтік институттардың жүйелі, арнайы ұйымдастырылған, реттелген, мақсатты оқу және оқудан тыс іс-қимылдардың жиынтығы болып табылады, ол оқушылардың қызығушылықтарын, бейімділіктерін, қабілеттерін анықтауға, оларда кәсіптік-маңызды сапаны қалыптастыруға, әлеуметтік ортадағы жеке қабілеттері мен мүмкіндіктеріне сәйкес кәсіптік өсуге ұмтылуды дамытуға бағытталған.

Германияның негізгі мектебіндегі оқушылардың өзіндік кәсіптік анықталуы бойынша іс-қимылдың мазмұны: қоғам алдында тұрған экономикалық және технологиялық міндеттерді шешуге жастарды даярлау мақсатында еңбек нарқының дамуының алдын-ала отырып, өзінің еңбек қызметінің мағынасын ерте түсінуі; жастардың өмір бойы оқуға ұмтылуы; білікті мамандарды даярлауда жоғарғы көрсеткіштерге қол жеткізу үшін өндіріс орындары мен мектептің тығыз ынтымақтастығы; теориялық және практикалық оқудың өзара байланысы анықталады.

2. Оқушының білім алуы және кәсіби дамуының жеке бағыты «Саналы Азамат» жобасын іске асыру құралы ретінде.

2.1. Білім алушының жеке дара білім маршруты жағдайында жекеленген білімдік қажеттілігін іске асыру

Қазақстанның келешегі, қоғамның құндылық бағытталуы, елдің қауіпсіздігі өзекті мәселе болып отырған шақта болашақ ұрпақтың бәсекеге қабілеттілігінің, азаматтық қалыптасуының, шығармашылық дамуының тамыры тәрбиеде болып табылатындықтан тәрбиені дамыту проблемасы сөзсіз көп көңіл бөлуді талап етеді.

Бүгінгі күні біздің елімізде қоғамның және жалпы мемлекеттің заманауи тұтынысына бағытталған тәрбиелеудің біртұтас жүйесі құрылған. Осыған байланысты Қазақстан Республикасының білім беру жүйесінде тәрбиелеуді дамыту ең басымды бағыттардың біріне айналып отыр. Әлеуметтік зерттеулер көрсеткендей, оқушы жастардың санасында жаңа он трендтер көбейіп келеді – білім алудың құндылығы; өз денсаулығын сақтаудағы экономикалық қызығушылық; отбасы, достар, денсаулық, материалдық әл-ауқат, қызықты жұмыс, мансаптық даму оқушылардың дәстүрлі өмірлік құндылықтарына айналып отыр.

Білімді, адамгершілігі мол, кәсіпкер, таңдау жағдайында өзіндік шешім қабылдай білетін, ынтымақтастыққа қабілетті және мәдениет аралық қарым-қатынас жасай білетін, елдің тағдырына жауапкершілік сезімдері дамыған адамдарды тәрбиелеуге мемлекет тарапынан әлеуметтік тапсырыс Қазақстан Республикасының Президенті Н.Ә.Назарбаевтың жыл сайынғы Қазақстан халқына жолдауларында нақты көрініс тапты.

2017 жылы Президент Н.Назарбаев Қазақстанның жаңғыруының үшінші кезеңінің – қоғамдық сананың жаңғыруының басталғанын жария етті.

«Рухани жаңғыру» бағдарламасында жалпы қоғамның және сонымен қатар әрбір қазақстандық азаматтың санасының жаңғыруының бірнеше бағыттары анықталып көрсетілді.

Бәсекеге қабілеттілік.

Бүгінгі күні тек қана жеке адамдар ғана емес, сонымен қатар тұтас ұлт өздерінің бәсекеге қабілеттілігін дамыту арқылы ғана жетістікке қол жеткізе алады. Ертеңгі күннің ерекшелігі - ұлттың табыстылығының факторы минералды ресурстардың бар болуында емес, адамның бәсекеге қабілеттілігінде болып табылады. Сондықтан кез келген қазақстандық үшін, жалпы ұлт үшін ХХІ ғасырға сәйкес қасиеттерді бойға сіңіру аса маңызды.

Прагматизм

Жаңғыру жолында бізге ата-бабалардың дағдыларын еске сақтау қажет. Прагматизм дегеніміз өзінің ұлттық және жеке дара ресурстарын нақты білу, оларды экономдап тиімді қолдана білу, өзінің келешегін жоспарлай білу болып табылады.

Ұлттық ерекшелігін сақтау

Рухани жаңғыру түсінігінің өзі ұлттық сананың өзгеруін талап етеді. Ұлттық дәстүрлер мен әдет-ғұрыптар, тіл мен музыкалар, әдебиет – бір сөзбен айтқанда, ұлттық рұх әр уақытта халықпен болуы тиіс. Сонымен қатар, жаңғыру барысында кейбір архаистік және жаһандану жағдайында әлемге сиыспайтын әдет-құрыптар мен дағдылар өткен күнмен бірге қалуы тиіс.

Білім культі.

Әрбір қазақстандық білімнің болашақтағы табыстардың іргелі факторы болатынын әрқашан жадында сақтауы қажет. Басымдықтар жүйесінде білімнің бірінші орында болуы тиістігін жастардыңұмытпаулары тиіс.

Қазақстанның революциялық емес, эволюциялық дамуы.

Әлемде не болып жатқанын терең ұғына білу – бұл жалпы қоғамның, саяси партиялар мен қозғалыстардың, білім беру жүйесінің әлемтану бойынша және идеологиялық жұмыстардың үлкен бір бөлігі.

Сананың ашықтығы

Сананың ашықтығы – бұл өзгерістерге дайын болуды, өзгелердің тәжірибелерін қолдана білуді, өзгелерден үйрене білуді көрсетеді. «Өзіңікі еместерді» қабылдамау емес, үздік жетістіктерге ашықтық және оларды қабылдай білу – жетістіктердің кепілі және ашық сананың көрсеткіштерінің бірі болып табылады.

«Саналы азамат» базалық жобасы оқушылардың болашақ қызметтер саласын еркін таңдау жағдайында өздерінің мүмкіндіктеріне, қабілеттеріне байланысты және еңбек нарқының болашақ дамуының талаптарын ескере отырып, кәсіптік өзіндік анықталу қалыптастыруына, кәсіптік бағдарлануын қолдауға бағытталған.

«Саналы азамат» базалық бағыттың мақсаты:жалпыадами құндылықтар негізінде өмірлік белсенді стратегия бар, шығармашылық және кәсіптік бәсекеге қабілетті, өмір бойы білім алуға дайын, қоршаған ортаның сындарын қабылдай және жеңе білу қабілеттері бар, өз өмірінің сапасына қанағаттанған білім алушылардың өзіндік анықталуына оң әсер ететін жағдайдар жасау.

«Саналы азамат» базалық бағыттардың 9 жобалары мыналар:

1. *Білім сапасына қанағаттану деңгейін зерттеу*:білім алушылар мен олардың ата-аналарының білім сапасына, сабақтан тыс уақытта бос болмауларының шарттарына және болашақ кәсіптерін таңдауға дайындықтарына қанағаттануларының деңгейлерін анықтау және оларды зерттеу әдістемесін әзірлеу.

2. *Кәсіптер әлемі*: кәсіптік бағдарды қолдау және білім алушылардың болашақ кәсіптерін таңдау процесінде өзінің жекетұлғалық және өздік ресурстарын сезіне білуі.

3. *Алтын қазына*:Көркемөнер және декоративтік-қосалқы өнер арқылы білім алушылардың ішкі шығармашылық әлеуетінің және жеке бастық мүмкіндіктерінің дамуы.

4. *Ұлы өнертабыстарға алғашқы қадам*:алдыңғы қатарлы жоғарғы технологиялық әдістемелер және цифрлік технологияларды қолданып

техникалық шығармашылықты дамыту арқылы тұлғаның бәсекеге қабілеттілігін қалыптастыру.

5. *Дарындылар елі*: адамгершілік, эстетикалық тәрбиені жетілдіру және театрлық қызмет және музыкаға баулу арқылы коммуникативтік мәдениетті қалыптастыру.

6. *Kitan – білім бұлағы*: «қазақстандықтар арасында «кітап оқу сәнін» қалыптастыруға бағытталған кітаптар дәрежесін көтеру және өмір бойы өзіндік білім алуды қолдау жөніндегі жаңа қазақстандық шаралар жүйесін әзірлеу.

7. *Business*: білім алушылардың белсенді өмірлік позициясын тәрбиелеу, кәсіпкерлерге қажетті саналы шешім қабылдау, тәуекелді бағалау, өзіне жауапкершілікті жүктеу білігін қалыптастыру.

8. *Ұлы дала жастары*: әрбір тұлғаның жалпыадами құндылықтар және бәсекеге қабілеттілік, салауатты прагматизмге, креативтік және кәсіпкерлік ойлауға, өмір бойы үздіксіз білім алуға және қазіргі заман сынына дайындық негізінде өзін-өзі іске асыруына бағытталған жоғарғы оқу жүйесіндегі және «Болашақ» бағдарламасындағы жастардың азаматтық өзіндік санасының өзгеруі.

9. *Отбасы әлемі*: қазақстандық қоғамда дәстүрлік отбасылық құндылықтарды сақтау, отбасы культін жасау, отбасын құруға және ата-ана болуға дұрыс көзқарасты жас ұрпақ арасында қалыптастыру.

Түйінді оқиғалар – «Кәсіптер әлемі» Форумы «Мир профессий», «World Skills» әлем біріншілігі, кәсіптік бағдарланған интерактивті іс-шаралар, көркемөнер-эстетикалық және декоративті-қосалқы бағыттар конкурстары, буккросингтер ұйымдастыру, бизнес және отбасылық клубтар, отбасылық конкурстар.

«Саналы азамат» базалық бағытында болашақ кәсіпті таңдау процессінде оқушылардың кәсіптік бағытталуын қолдау, білім алушылардың таңдап алған кәсіптері бойынша кәсіптік жарамдылығын анықтаудағы және еңбек нарқындағы талаптарды ескере отырып, кәсіптік өзікдік анықталу үшін жағдай жасау сияқты негізгі міндеттерді шешуде білім алушылардың білімдік-кәсіптік дамуының жеке дара маршруттарын жобалау өте үлкен роль атқарады.

Жеке дара білім беру маршруты термині кең тараған түсінік, ол «жекеленген білім беру бағдарламасы», «жекеленген білім беру траекториясы» деген түсініктермен тығыз байланысты.

Жеке дара білім беру маршруты деген түсінікті ғалымдар мақсатты жобаланған дифференциаланған білім беру бағдарламасы деп қарайды, ол бағдарлама оқушыларда таңдау субъектісінің позициясын, олардың өзіндік анықталуы және өзіндік іске асырылуында оқытушылар тарапынан педагогикалық қолдау көрсету барысында білім беру бағдарламасын іске асыруды қамтамасыз етеді (С.В. Воробьева, Н.А. Лабунская, А.П. Тряпицына, Ю.Ф. Тимофеева және т.б.). Жеке дара білім беру маршруты (ЖБМ) білім беру қажеттілігімен, оқушылардың жеке дара қабілеттерімен және мүмкіндіктерімен (бағдарламаны меңгеруге дайындық деңгейімен),

сонымен қатар қолданыстағы білім беру мазмұнының стандарттарымен анықталады. ЖБМ – оқушылардың белгілі бір оқу кезеңдеріндегі іс-қимылдарының және білім беру бағдарламасын жеке дара меңгеру жолдарының құрылымдалған бағдарламасы [20].

Жеке дара білім беру маршруты нақты бір білім алушыны оқытуға арналған және ол оның жеке дара қабілеттерін дамытуға бағытталған. Жеке дара білім беру маршруты оқушыларға өз дарындарын ашық көрсетуге және кәсіп әлемінде анықталуына көмектеседі. Жеке дара білім беру маршрутын негізгі және орта білім беру жүйесінде қолдану оқушылардың жеке дара, өмірлік және кәсіптік өзіндік анықталуын педагогикалық қолдаудың бір нысаны болып табылады [8].

ЖБМ функцияларын іске асыруды қамтамасыз ететін шарттарды сипаттау.

Шарттардың бұл тобы тұлғалық-бағытталған оқыту принциптерін іске асыратын шарттармен тығыз байланысты:

1. Жоғарғы сынып оқушылары мен педагогтердің қажеттілікті зерделеу, оқыту мақсаттарын анықтау, оқушылардың ЖБМ іске асыруын қамтамасыз ету бойынша өмірлік іс-қимылдарды жобалау, біріккен іс-қимылдарының кеңістігін әзірлеу. Оған жататындар курстарды – кәсіптік бағдарлану бағыттарын, кәсіптік сындарды, әлеуметтік практикаларды, «өзіндік анықталу жолдары» қосымша білім беру, психолог пен тьютормен жекеленген және топтық консультациялар мен тренингтерді оқу жоспарына енгізу.

2. Жоғарғы сынып оқушыларының оқудағы қиындықтары мен өзіндік анықталуын коррекциялау жүйесін іске асыру. Бейін алды және бейіндік даярлық арқылы өтетін әрбір оқушыға оның жеке дамуының картасы жүргізіледі, білім алушылардың өздері портфолио жүргізеді, ол портфолио болып жатқан өзгерістерге талдау жүргізуге негіз болады. Сонымен қатар, ЖБМ-ға өзгерістер енгізілген жағдайда, ол өзгерістер енгізу себептерін анықтау бойынша әңгіме жүргізіледі және болашақ оқыту траекториясын бірігіп жобалауға негіз болады. Соның нәтижесінде өзіндік талдау, өзіндік бағалау, өзіндік жетілдіру бағыттары және әдістері бойынша оқушылардың іс-қимылдары жүзеге асырылады.

3. Білім берудің дәстүрлі және альтернативті нысандарын (іштей-сырттай оқыту, қашықтықтан оқыту, экстернат) құрамдастырып қолдану. Оқушыларға білім беру бағдарламаларын меңгеру жылдамдығы және оны дербес меңгеру мүмкіндіктері беріледі. Мұндай шешім жоғарғы сынып оқушыларының ата-аналарымен келісіледі, өтініш жазылады, соның негізінде мектеп бойынша бұйрық шығады, жекеленген білім беру бағдарламалары әзірленеді.

4. Жаңа бағалау жүйесін, бағалау технологиясын (бағалаудың рейтингтік жүйесін, портфолио технологиясын) енгізу, олар оқушылардың жеке мүмкіндіктерін ескеруге, өзіндік бақылау және өзіндік бағалау дағдыларын қалыптастыруға жағдай жасайды.

5. Жоғарғы сынып оқушыларының өздері мектептің білім беру бағдарламалары негізінде және өздерінің білім алу мүмкіндіктері, қабілеттері. Қажеттіліктері мен перспективалары негізінде жеке оқу жоспарларын және жеке оқу бағдарламаларын жасайды.

6. Жоғарғы сынып оқушыларының білім беру мақсаттарын, уақыттық және мазмұндық перспективаларын, өзгерістер енгізу құжаттарын дайындау (БЖМ-ды өзгерту) мүмкіндіктері бар.

Өмірлік және кәсіптік өзіндік анықталу жоспарында мақсаттардың бірізділігі ретінде жеке кәсіптік перспективаны жобалау міндеттерін білім алушылардың табысты шешу жолы анықталады. Жоғарғы сынып оқушылары таңдаған кәсіптер олардың жеке бейімділігіне және қабілеттеріне, таңдауына сәйкес болуы тиіс, бұл қасиеттер олардың жеке оқу жоспарларында көрсетіледі [24]. Кәсіпті таңдаудағы қызығушылық құрылымында жоғарғы сынып оқушыларының көпшілігінде ішкі мотивтер негізгі болып табылады, ол мотивтер кәсіптің мазмұнына, оны меңгеруге мақсатты даярлыққа байланысты болады. Қол жеткізу, өзіндік даму және өзіндік анықталу мотивтері мотивтер рейтингінде жетекші орындарды алады, сондықтан олар білім алушылардың оқу процессіндегі жеке мағынасын ашып көрсету деңгейін анықтайды. Мақсаттардың бірізділігі ретінде жеке кәсіптік перспективаларды жобалау міндеттерін табысты шешу қойылған мақсаттардың нақты өмірлік және білім беру жағдайларына сәйкестігін көрсетеді. Мектепті бітіретін кезеңде бітірушілердің көпшілігі болашақ кәсіптерін таңдауға дайын болады.

Жеке білім беру маршрутын әзірлеу негізінде оқушылардың өзіндік анықталуы жатады. Жеке білім беру маршрутын жобалау нәтижесі оқушының қойған мақсатына бағытталу сызығын (жолын) таңдау болып табылады.

Жеке білім беру маршрутын тұрғызуда А.В.Хуторский [27] бірнеше кезеңдерді белгілейді:

1. Оқушының жеке басының сапасының даму деңгейіне және оның көріну деңгейіне педагогтің *диагностикасы*. Бұл кезеңде оқу курстары тақырыптары бойынша сұрақтар конкурсы, тестілеу өтеді, әртүрлі тапсырмаларды таңдау жүргізіледі.

2. Әрбір оқушы, одан кейін педагог іргелі білім беру объектілерін *тіркейді*. Әрбір оқушы өзі меңгеруге тиіс тақырыпты (таңбалы, схема, сурет, тезис түрлерінде) таңдайды.

3. Оқушының өзі меңгеруге тиіс білім беру саласына немесе тақырыбына оның *жеке қарым-қатынасы жүйесін тұрғызу*. Әрбір оқушы өзінің жеке тақырыптық образын жасайды (ол оны идеал түрінде қалай көреді, біртіндеп ол идеал образға қажетті өзгерістер енгізіледі).

4. «Өзінің» және жалпы іргелі білім беру объектілеріне қатынасы бойынша *жеке дара білім беру іс-қимылын бағдарлау*. Оқушылар педагогтің көмегі арқасында өзінің білім алу жолын ұйымдастырушы: мақсатты тұжырымдау, тақырыпты таңдау, болжамды соңғы білім беру өнімдері және оларды көрсету нысандары, жұмыс жоспарын құру, іс-қимыл құралдарын

және әдістерін таңдап алу ролін атқарады, іс-қимылды бақылау және бағалау жүйесін құрады. Белгілі бір уақытқа жеке дара оқыту бағдарламасы (сабақтар, тақырыптар, бөлімдер, курстар) әзірленеді.

5. *Оқушылардың жеке дара білім беру бағдарламаларын мен жалпы білім беру бағдарламасын бір уақытта іске асыру бойынша іс-қимылдар.* Іс-қимылдың негізгі элементтеріне сәйкес әзірленген бағдарламаны іске асыру: мақсат – жоспар – іс-қимыл - рефлексия – алынған өнімдерді мақсаттармен салыстыру – өзіндік бағалау. Педагогтің ролі оқушының жеке іс-қимылының алгоритмін жасау, бағыттау, оны тиісті іс-қимыл әдістерімен қаруландыру, жұмыс құралдарын іздеу, жұмысты талдау критерийлерін анықтау, рецензиялау, оқушының іс-қимылын бағалау болып табылады.

6. *Оқушылардың жеке білім беру өнімдерін көрсетулері және оларды ұжымдық талқылау.* Бұл тақырып бойынша педагог идеал «өнімдерді»: түсініктер, заңдар, теориялар және т.б. көрсетеді. Оқушылар өз іс-қимылдары нәтижесінде элементтері алынған қоршаған ортадағы проблемаларды анықтау бойынша жұмыстар ұйымдастырылады.

7. *Рефлексивтік-бағалау кезеңі.* Іс-қимылдың жеке дара және жалпы білім беру өнімдерін анықтау (схема, материалдық объектілер түрінде), іс-қимылдың түрлерін және әдістерін белгілеу. Іс-қимылдың алынған нәтижелері баланың білім алу іс-қимылы мақсаттарымен салыстырылады. Әрбір оқушы өз іс-қимылын және алынған өнімді, жеке өзгерістер деңгейлерін бағалайды. Өз нәтижелері осы саладағы іргелі жетістіктермен, басқалардың жетістіктерімен салыстырылады. Өзіндік бағалаудан және бағалаудан кейін ұжымдық және жеке дара іс-қимылға өзгерістер енгізу және жоспарлау үшін тиісті шарттар жасалады.

Жеке білім беру маршрутын құрудың бұл моделін А.В. Хуторской жалпы білім беру мекемелер жүйесі үшін ұсынды, бірақ оны толықтай балалардың қосымша білім алу жүйесі үшін де қолдануға болады [27].

Оқушылардың жақсы түсінуі үшін кезеңдердің мазмұнын мынадай схема арқылы көрсетуге болады:



БЖМ-ды жобалау барысында негізгі зейін диагностикаға және өзіндік диагностикаға бөлінуі қажет. Жеке дара білім беру маршрутының диагностикалық қадағалау картасында мынадай параметрлер:

- Бағдарламаны меңгеру барысында игерілген оқушылардың білімдері, біліктері және дағдылары;
- Тұлғааралық қарым-қатынастың дамығандығы;
- Тұлғалық мінездемелер (педагогтің қарауы бойынша және т.б.) белгіленеді.

Диагностика барысында педагог жалпы белгілі психодиагностикалық тестілерді қолдануына болады: танымал мүмкіндіктері мен қабілеттерінің дамуының деңгейін зерттеу, есте сақтау мен ойлаудың дамуының деңгейі, ұжымның қалыптасу деңгейі, бірлестіктегі тұлғааралық қарым-қатынастың құрылымы, сонымен қатар оқушылардың мақсатты қоя білуі және оған қол жеткізуі, өзінің қалауын, мотивтерді, қажеттіліктерді, мүмкіндіктерді талдау, олардың теңгерімділігін ойлау, олардың жеке даралық үйлесіміне қол жеткізу білігін қалыптастыруға әсер етуші әдістерді зерттеу.

Өзіндік диагностика оқушыларға өз оқуларының нәтижелілігін сезінуге және нақты білім беру саласында өздерінің жетістіктерін бағалауға мүмкіндік береді. Сонымен, ұсынылған жеке дара білім беру маршрутын құру схемасын кез келген бағдарлама үшін құруға болады.

«Жеке дара білім беру маршруты» деген түсінікпен қатар «*жеке дара білім беру траекториясы*» деген түсінік те қолданылады (Г.А. Бордовский, С.А. Вдовина, Е.А. Климов, В.С. Мерлин, Н.Н. Суртаева, И.С. Якиманская және т.б.) [17]. Ол түсініктің мағынасы кең және бірнеше бағытта іске асырылады: мазмұнды (жеке дара білім беру маршрутын анықтайтын вариативтік оқу жоспарлары және білім беру бағдарламалары); іс-қимылдық (арнайы педагогикалық технологиялар); процессуалдық (ұйымдастыру аспектісі). Жеке дара білім беру траекториясы –білім беруде әрбір оқушының тұлғалық әлеуетін шығармашылық түрде іске асырудың дербес жолы, әрбір келесі кезеңнің мағынасы, маңызы, мақсаты мен олардың компоненттері өзіндік пайымдаудан өткен немесе педагогпен бірлесіп пайымдалған.

Жеке дара білім беру бағдарламасы – білім беруді жекелендіру механизмі, ол механизм білім алушының ниетін, оқыту нәтижесінің образын және оған қол жеткізудің әртүрлі қозғалу стратегиясының құралдарын бір жерге біріктіретін болады. Жеке дара білім беру бағдарламасы – жеке дара білім беру маршрутын іске асырудың технологиялық құралы болып табылады.

Айта кететін жайт, жеке дара білім беру траекториясының жеке дара білім беру маршруты (мазмұнды компонент) болуы тиіс, сонымен қатар оны іске асыратын әзірленген дайын тәсілі (білім беру процессін ұйымдастыру технологиясы) болуы тиіс [18]. Іске асырылған жеке дара білім беру маршруты жеке дара білім беру траекториясы болып табылады. Жеке дара білім беру траекториясы сонымен қатар жеке дара білім беру бағдарламасының міндетті түрде бар болуын талап етеді.

Сонымен, *жеке дара білім беру траекториясы* жеке дара білім беру маршрутының «мазмұнды компонент» бар болуын талап етеді, сонымен қатар оны іске асыру тәсілдерінің (білім беру процессін ұйымдастыру технологиялары) жасалуын талап етеді.

Жеке дара білім беру маршрутын таңдау үшін педагог оқушылардың қызығушылықтарын және немен айналысатындарын, мінездерінің ерекшеліктерін, оқушылардың танушылық қабілеттерін, олардың эмоционалдық жағдайларын және т.б. білуі қажет. Осы мақсатта психологиялық-педагогикалық диагностика жүргізу қажет болады. *Психологиялық-педагогикалық диагностика* – оқу-тәрбие процесстерін тиімділеу мақсатында оқушылардың жеке дара-психологиялық ерекшеліктерін және балалар ұжымының әлеуметтік-психологиялық мінездемесін зерделеуге бағытталған бағалау практикасы.

Психологиялық-педагогикалық диагностика балалардың тұлғасын зерделеудің әртүрлі әдістерін: *бақылау әдісін, қадағалау әдісін, әңгімелесуді, сауалнама жүргізуді және т.б.* қолдануды талап етеді.

Зерттеу әдістер жүйесінің ішінде *тестілеу* ерекше орын алатын көрсетеді, тестілеу алдын-ала стандартталған сұрақтар мен тапсырмалар бойынша жүргізіледі, тестіленушілердің жеке тұлғалық ерекшеліктерін анықтау үшін сұрақтар мен тапсырмалардың шкалалары тұрғызылады. Педагогикалық зерттеулерде әсіресе оқушылардың үлгерімдерін, адамдардың кәсіптік бейімділіктерін анықтау үшін тестілеу жүргізіледі, сонымен қатар психологтар жүргізген психодиагностикалық зерттеулердің нәтижелері пайданылады (жетістіктер тестілері, зияткерлік тестілер, креативтік тестілер, жеке тұлғалық тестілер және т.б.).

Педагогикалық зерттеулер әдістерінің ішінде әлеуметтік метрикалық әдістер кең қолданылады, олар ұжымдардағы көзден тыс тұлғааралық қарым-қатынастарды зерделеуге мүмкіндік береді.

Оқушылардың іс-қимыл өнімдерін зерделеу әдісі (жазбаша, графикалық, бақылау және шығармашылық жұмыстар) оқушылардың жеке дербестігі туралы, әр саладағы біліктер мен дағдылардың қол жетімді деңгейі туралы, олардың қызығушылықтары мен қабілеттері туралы ақпарат бере алады.

Педагогикалық құжаттарды зерделеу әдісі (сынып журналдары, жиналыстар мен отырыстардың хаттамалары, оқушылардың жеке тұлғалық істері және олардың медициналық карталары)зерттеушіге білім беру процессін ұйымдастырудың қалыптасқан реал практикасын сипаттайтын кейбір объективтік деректерді ұсынады.

Жеке дара білім беру маршрутын таңдау оқушылардың жас және жеке ерекшеліктеріне байланысты.

Жасөспірім жас

Жасөспірім жас (орта мектеп жасы) – балалық шақтан жастық шаққа ауыспалы жас аралығы болып табылады. Бұл жаста бүкіл организм тез жетіледі және өседі.

Жасөспірімнің қабылдауы төменгі сынып оқушыларымен салыстырғанда бағытты, жоспарлы және ұйымдасқан түрде болады. Жасөспірім жастағы оқушының зейінінің ерекшелігі – оның арнайы талғампаздығында: жасөспірімдерге қызықты сабақтар немесе қызықты істер тартымды болады, сондықтан олар бір материалға немесе құбылысқа зейіндерін терең бағыттай біледі. Ойлау қабілеті төменгі сынып оқушыларына қарағанда жүйелі, бірізділі болады және жаңа мінез – сыншылдық пайда болады. Жасөспірімнің өзінің ойы, пікірі болады, ол пікір таласқа немесе қарсы сөйлеуге жақын болады. Орта мектеп жасы – шығармашылық ойлауға ең қолайлы мезгіл болып саналады. Жасөспірім жаста тұлғаның адамгершілік және әлеуметтік қалыптасуы қарқынды жүреді [17]. Алайда, оқушының өз мінез-құлқындағы көрініс табатын дүниетанымдық, адамгершілік идеалдары, бағалаулық пікірлер жүйесі, моральдық принциптер әлі де орнықтылыққа ие болған жоқ, сондықтан жолдастарының айтқанына, өмірдегі қарама-қайшылықтарға және т.б. байланысты жылдам өзгерістерге ұшырайды.

Жасөспірімнің адамгершілік және әлеуметтік мінез-құлқында сезімдер ерекше орын алады, олар әдейі және күшті әсер қалдырады. Өзінің сезімдерін жасөспірімдер өте қарқынды, кейде аффективті түрде білдіреді. Жасөспірім жас тіпті апатты жас деп те айтылады, сондықтан жасөспірімдердің рухани әлеміне, олардың сезімдеріне өте үлкен ықыласпен қарау қажет.

Сонымен, жеке дара білім беру маршрутын таңдау және әзірлеу барысында балалар мен жасөспірімдердің жас ерекшеліктеріне аса көп көңіл бөлінуі тиіс.

Оқушылар үшін жеке дара білім беру маршрутын жобалау өзекті мәселе болып табылады. Дұрыс жасалған жеке дара білім беру маршруты – тек қана оқушының оқу іс-қимылына, шығармашылығын, қабілетін дамытуға ғана бағытталған емес, сонымен қатар оның қоғамдағы әлеуметтенуіне және өзіндік кәсіптік анықталуына бағытталады.

Жеке дара білім беру маршрутын жобалау педагогикалық ұжымнан көп күш пен уақытты талап етеді. Мынадай жұмыстар: диагностика жүргізу, жиналған материалдарды өңдеу және жүйелеу, жеке дара білім беру маршрутын жобалау процессі, жобаланған маршрут бойынша педагогтердің жұмысы, маршрутқа тиісті өзгертулер енгізу үшін жүйелі талдау жұмыстары

атқарылуы тиіс. Жеке дара білім беру маршруты бойынша тек осы жұмыстар реті сақталғанда ғана және басқа да шарттар орындалғанда ғана жұмыс жемісті болады деп күтуге болады [10].

Бүгінгі күні әрбір педагог оқу процессін жетілдірудің, оқушылардың қызығушылықтарын арттырудың және олардың үлгерімін жоғарылатудың тиімді жолдарын іздестіреді, жеке дара білім беру маршруттарын құру арқылы оқушылардың өзін-өзі іске асыруының оң динамикасын қамтамасыз ету үшін қажетті жағдайлар жасайды. Жеке дара білім беру маршруты оқыту мен тәрбиелеуді жекелендірудің және дифференциациялаудың құралы, жеке тұлғалық дамуы үшін, шығармашылық белсенділігін ынталандыру, мектептегі оқу кезінде өзінің шыңына қол жеткізу мақсатында білім беру процессінің барлық субъектілерінің конструктивті қарым-қатынасының нысаны ретінде қолданылады. Өзгерістер тек оқушыда ғана болып қоймайды, сонымен қатар мұғалімдердің оқушылармен қарым-қатынасы икемді, ұтқырлы, динамикалық түрде болуы талап етіледі, өзіндік дамуға деген сұраныс артады.

Жеке дара білім беру маршруты білім беру сұраныстарына, оқушының жеке дара қабілеттері мен мүмкіндіктеріне (бағдарламаны меңгеру дайындығының деңгейіне) байланысты.

Жеке дара білім беру маршруттары - жобалық және шығармашылық іс-қимылдарды ұйымдастыруда таптырмайтын әдістер, олардың барысында оқушыларға таңдау мүмкіндіктері беріледі. ЖБМ-ды жобалау - өмірлік қажеттілік, оның барысында балаларға өз қажеттіліктерін толық іске асыруға, қызығушылықтарын қанағаттандыруға мүмкіндік беріледі.

Жеке дара білім беру маршрутының құндылығы –оперативті реттелетін өзіндік бағалау, жеке шығармашылықты қалыптастыру, оны жетілдіруге белсенді ұмтылу негізінде әркімге шығармашылық жеке дербестікті қалыптастыруға, құндылықтар бағыттарын қалыптастыруға және дамытуға, өзінің көзқарастары мен сенімін қалыптастыруға мүмкіндік береді. ЖБМ-ды іске асыру барысында оқушы білім беру траекториясын өзгертуге, басқа бейінде ұйымдастырылған топқа ауысуға және өзінің ЖБМ-ын өзгертуге құқылы [24].

Жеке дара білім беру маршрутының аяқталуы барысында портфолиода қол жеткен жетістіктер белгіленеді (жеке тұлғалық жетістіктер портфелі).

Портфолио – адамның өзі жинаған жеке дара жетістіктері (грамматалар, дипломдар, суреттер, бейнематериалдар, презентациялар, жобалар және т.б.); оқушылардың жеке дара жетістіктерін белгілеу, жинақтау және бағалау.

Портфолио оқушының барлық бағыттағы жетістіктерін ескеруге мүмкіндік береді және оларды көрсетеді, әртүрлі: білім беру, шығармашылық, әлеуметтік, коммуникативтік іс-қимылдардағы аралық және қорытынды нәтижелерді белгілейді. Портфолио бағалаудың заманауи тиімді нысаны ғана емес, сонымен қатар ол мынадай маңызды мәселелерді: қызықтырудың жоғарғы деңгейін; белсенділік пен өзіндік дербестікті, рефлексивтікті және іс-қимылды бағалауды шешуге көмектеседі.

Жеке дара білім беру маршруты оқушының оқу және даму процессіндегі өзгеруін көрсетуі тиіс. Жеке дара білім беру маршрутының көмегі арқылы педагогикалық процеске дер кезінде өзгерістер енгізіледі.

2.2. Жеке дара білім беру маршруттарын жобалау кезеңдері

Жеке дара білім беру маршрутының моделі нақты бала үшін әзірленуі мүмкін, ал маршруттың өзі оқушыны айрықша педагогикалық қолдау көрсету болып табылады. Педагогикалық қолдау жеке дара білім беру маршрутын жобалауда білім алушыны және педагогті тең қатысу жүйесіне кіргізу аспектісіне, субъект-субъект қарым қатынасын орнатуға бағытталған. Педагогикалық қолдау – ол қарым-қатынас моделі, оның барысында оқушымен бірігіп, оның өз қызығушылықтарын, мақсаттарын, мүмкіндіктері мен кедергілерді жеңу жолдарын анықтау, тек оқуда ғана емес, сонымен қатар өзіндік тәрбие, қарым-қатынас, іс-қимыл барысында қалаған жетістіктеріне өзіндік жетуін ескеру болып табылады.

А.В. Хуторскойдің [27] айтуынша, оқушы жеке дара білім беру маршруты бойынша дамуына жағдай жасау үшін мынадай мүмкіндіктер қарастырылуы:

- оқытудың жеке дербес тиімді нысанын таңдалуы;
- оның жеке басының ерекшеліктерін ескеретін оқытудың тәсілдері қолданылуы;
- алынған нәтижелерді рефлексивтік түрде қабылдауы;
- өз іс-қимылын бағалау және өзгертуді іске асырылуы қажет.

Педагогтің білім алушылармен қарым-қатынасы тәлімгер, тьютор ретінде қалыптасуы тиіс (А.П. Чернявская, П.Г. Щедровицкий және т.б.), себебі баланың күш-жігерін ауыстырмай, оған тек жобалау барысында көмектесу дұрыс болады.

Жеке дара білім беру маршруттарын жобалау кезеңдері.

1. Мақсатты кезең.

а) дайындық (баланың жеке тұлғасын, оның жеке ерекшеліктерін зерделеу үшін әдістемелерді таңдап алу);

б) аналитикалық (диагностика барысында алынған нәтижелерді талдау);

в) әдістемелік (жеке дара карточкаларды, әдістемелік ұсынымдарды, әртүрлі деңгейлердегі тапсырмаларды, өзіндік жұмыстарды және т.б. әзірлеу);

2. Мотивациялық кезең, ол оқылатын тақырып, курс, пән, нақты тақырыпқа, жұмыс нысандарына қызығушылық аяларында және т.б. бағыттарда білімді анықтауға арналады.

3. Жобалау кезеңі, бұл кезеңде педагог тұлғаның жеке дара ерекшеліктерін ескере отырып, ұсынымдар дайындайды, тұлғаның дамуының жеке дара картасын, жеке дара алға жылжу картасын толтыруға көмектеседі және т.б. жұмыстарды атқарады.

4. Технологиялық кезең, бұл кезеңде педагог аудиториялық және

өзіндік жұмыстар ұйымдастырады, консультация өткізеді, өзгерістерге диагностика жүргізеді, ақпарат алады, нәтижелерді белгілейді және т.б. жұмыстар атқарады.

5. Нәтижелілік кезең, бұл кезеңде қорытындылар жасалады, нәтижелер салыстырылады.

Жеке дара білім беру маршруты – оқушының ой - мақсаттары, олардың барысында оқушы білім беру саласындағы өзінің алға жылжуын, педагогтермен өзара қарым-қатынасын, өзінің оқу іс-қимылында педагогикалық технологияларды іске асыруды ойластырады [18]. Сонымен, жеке дара білім беру маршруты бір жағынан педагог пен оқушының бірігіп жасаған шығармашылық өнімі болса, екінші жағынан білім алушының жеке дара жетістіктеріне қол жеткізу құралы болып табылады.

Оқушының дамуы бірнеше білім беру маршруттары арқылы жүзеге асырылуы мүмкін, ол маршруттар бір мезгілде немесе бірізділеп іске асырылуы мүмкін. Осыдан барып педагогтің негізгі міндеті анықталады – оқушыға мүмкіндіктер спектрі ұсынылады және оған таңдау барысында көмек көрсетіледі.

Жеке дара білім беру маршрутын таңдап алу мынадай *факторлар кешені*:

- қажетті білім беру нәтижесіне қол жеткізуде оқушының және ата-аналардың ерекшеліктері, қызығушылықтары және қажеттіліктері;
- педагогикалық ұжымның кәсіпкерлігі;
- оқушылардың білім алу қажеттіліктерін мектептің қанағаттандыра алу мүмкіндіктері;
- мектептің материалдық-техникалық базасының мүмкіндіктері арқылы жүзеге асырылады.

Жеке дара білім беру маршрутын әзірлеу тиімділігі бірнеше *мынадай шарттармен*:

- педагогикалық процесске қатысушылардың барлығы, әсіресе, білім алушылардың өздері өзін-өзі анықтау, білім беру мазмұнының нысанын, режимін, деңгейін дұрыс таңдауды тексерудің тәсілдерінің бірі ретінде жеке дара білім беру маршрутының қажеттілігі мен маңыздылығын түсінулерімен;
- өзінің жеке білім алу маршрутын жобалау процессіне білім алушылардың тұрақты қызығушылықтарын қалыптастыру бойынша мақсатты іс-қимылдар жүргізуімен;
- білім алушыларға психологиялық-педагогикалық қолдауды және жеке дара білім беру маршрутын әзірлеу процессін ақпараттық қолдауды жүргізіуімен;
- білім алушыларды жеке дара білім беру маршрутын әзірлеу жөніндегі жұмыстарға тартуымен (білім беруге тапсырма беруші ретінде және білім алу жолдарын таңдаушы субъект ретінде);
- жеке дара білім беру маршрутын өзгертудің негізі ретінде рефлексия ұйымдастыруымен анықталады.

Көрсетілген шарттарды іске асырудың құралдары ретінде арнайы ұйымдастырылған сабақтарды немесе өзі-өзі тану, жеке дара білім беру

маршрутын жасау әдістері және оны таңдау әдістері бойынша білім алушылар үшін консультацияларды айтуға болады. Осы сабақтардың (консультациялардың) барысында оқушылардың (олардың ата-аналарының және заңды өкілдерінің) назарына мынадай ақпараттарды тарату қажет:

- оқу жүктемесінің рұқсат етілген шекті нормалары;
- мектептің оқу жоспары;
- оқу пәндерін оқу ерекшеліктері;
- оқу жүктемесін есептеу варианттары;
- жеке дара білім беру маршруттарына өзгерістер енгізу ережелері мен мүмкіндіктері;
- жеке дара білім беру маршрутын ресімдеу ережелері.

Жеке дара білім беру маршрутын жобалаудың *логикалық құрылымы үш кезеңнен* тұрады: өзіндік анықталу, маршрутты тұрғызу және ресімдеу. Әрине, білім алушының жас ерекшелігіне байланысты оның белсенділігі және жеке дара білім беру маршрутын жобалау процессінің мазмұнды-ұйымдастыру компоненті өзгереді. Білім алушылар үшін жеке дара білім беру маршрутын жобалау субъектілерінің іс-қимылының мазмұнын қарастырайық.

*Өзіндік анықталу кезеңі*өзінің білім алу мақсатын (білім алу мақсатын жеке дара таңдау) анықтаудан, нәтижелерді болжау және қойылған мақсатты іске асыру жолдарын (нұсқаларын) таңдаудан тұрады. Бұл кезеңдегі педагогтің міндеттерінің бірі білім алушыны өзіндік тану ситуациясына енгізу (өз әлеуетін танып білу), өз қажеттіліктерін сыртқы талаптарға сәйкестігін (мысалы, бейінді оқыту талаптарын) түсіну, өзінің қызығушылығын ашып көрсете алатындай қызмет саласын анықтау болып табылады [18].

Бұл кезеңнің нәтижесі білім алушының білім беру процессіндегі өзіндік анықталуымен (кірістегі деңгейдің анықталуымен, жеке тұлғалық жетістіктер деңгейінің және қозғалыс векторының анықталуымен, оны талап деп қарастыруға болады) сипатталады.

Жеке дара білім беру маршрутын *тұрғызу кезеңі*мынадай қадамдардан:

- білім беру мазмұнын анықтау (оның ішінде қосымша білім беру бойынша), оқу пәндерін меңгеру деңгейі мен режимін анықтаудан;
- мақсатты іске асыру бойынша өзіндік іс-қимылдарды жоспарлаудан;
- алынға нәтижелерді (өзіндік нәтижелерді) бағалаудың критерийлерін және құралдарын жасаудан тұрады.

Бұл кезеңде педагогтің функциясы білім алушыларға мақсаттар мен міндеттерді нақтылау, оларды іске асыру құралдарын ұсыну арқылы көмек көрсету болып табылады. Бұл кезеңнің нәтижесі ретінде білім алушының ой-мақсаттарын іске асыру бойынша нақты қадамдар жасау бағдарламасын (жеке дара білім беру маршрутын) айтуға болады.

Жеке дара білім беру маршрутын *ресімдеу кезеңі* ой-мақсатты белгілі бір құжатта белгілеуді қажет етеді. Практика көрсеткендей, ондай құжаттардың қатарына жеке оқу жоспары, жеке білім беру бағдарламасы

жатады. Білім алушының жеке дара білім алу маршрутын іске асыру туралы ой-мақсатын нормативтік бекіту маңызды момент болып саналады, ол үшін оны мектеп директоры бекітуі тиіс және келісім-шартта барлық тараптардың (мектептің, отбасының, білім алушының) міндеттері белгіленуі тиіс, осыдан кейін жеке дара білім беру маршрутын іске асыру кезеңі басталады.

Жалпы білім берудің үшінші сатысында білім алушалардың қажеттіліктері, бейімділігі, қабілеттері және танымды қызығушылықтары ескеріліп, жалпы білім беру базасында бейінді оқыту ұйымдастырылады. Жеке дара оқу жоспары жоғарғы сынып оқушыларының өзіндік анықталуының негізі ретінде базистік оқу жоспарының негізінде жасалады. Үшінші сатының базистік оқу жоспары білім берудің барлық бейіндері үшін білім беру мазмұнының міндетті минимумын белгілейді. Мектептік компонент мектептерде вариативті бейінді оқыту, оқу процессін қашықтықтан оқыту және басқа да дәстүрлі емес нысандарды қолдануға, ол оқушыларға жеке дара білім беру бағдарламасын іске асыруға мүмкіндік туғызады.

Бейінді оқыту барысында жеке дара оқу жоспарын қолдану білім алушылардың, олардың отбасының, кәсіптік білім беру ұйымдарының түлектері таңдап алған жұмыс берушілердің білім беру қажеттіліктерін іске асыруға мүмкіндік береді [28].

Оқу жоспары білім берудің әрбір бейіні үшін пәндердің тізімдерін нақты бермейді. Әрбір оқушы шекті оқу жүктемесін көлемін ескере отырып, өзін қызықтыратын оқу пәндерінің (базалық, бейіндік, элективтік пәндердің) тізімін көрсетуге құқылы.

Жеке дара оқу жоспары бірнеше *функцияларды* атқарады:

біріншіден, білім алушының меңгеруі үшін олардың таңдап алған оқу пәндерінің (базалық, бейіндік, элективтік пәндердің) жинағын және оларды меңгеруге қажетті оқу сағаттарын белгілейді,

екіншіден, білім алушының бейінін анықтайды,

үшіншіден, білім алушының мектепті аяқтаған мезгілінде нақты білім беру нәтижесі белгіленеді,

төртіншіден, жоғарғы сынып оқушыларына өзін-өзі анықталуына мүмкіндік береді.

Жеке дара оқу жоспарын іске асыру жоғарғы сынып оқушысының өзіндік анықталуына бағытталады (1 қосымшаны қараңыз).

Жеке дара білім беру бағдарламасы (ЖББ) оқушының таңдауы және оның қызығушылықтары мен мүмкіндіктері мектептің педагогикалық ұжымы арқылы құрастырылады және онымен келісіледі.

ЖББ нормативтік, ақпараттық, мотивациялық, ұйымдастыру функцияларын және жетекші болып табылатын өзіндік анықталу функциясын атқарады (1 схема).

Исхема. Жеке дара білім беру бағдарламасының функциялары

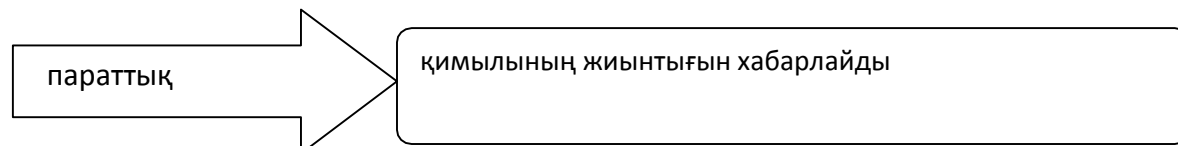
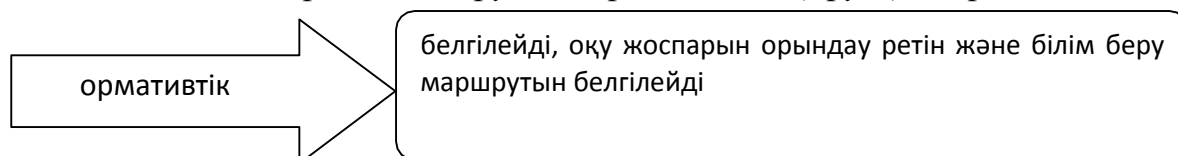

Сонымен, жеке дара оқу жоспары жоғарғы сынып оқушылары үшін

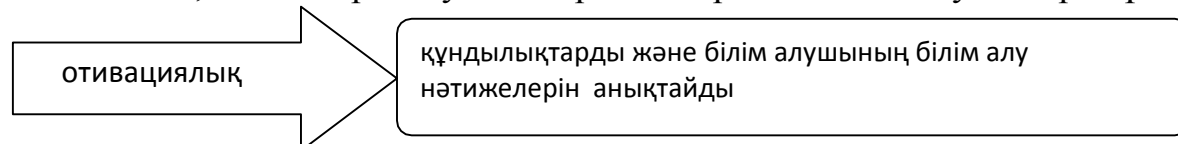

болжау функциясын атқарады – «Мен оқу үшін пәнді таңдаймын»; жеке дара

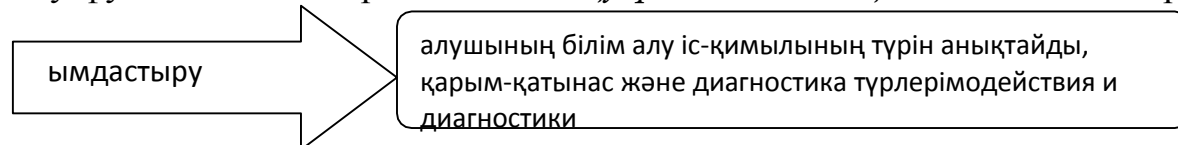

білім беру бағдарламасы жоғарғы сынып оқушысы үшін жобалау

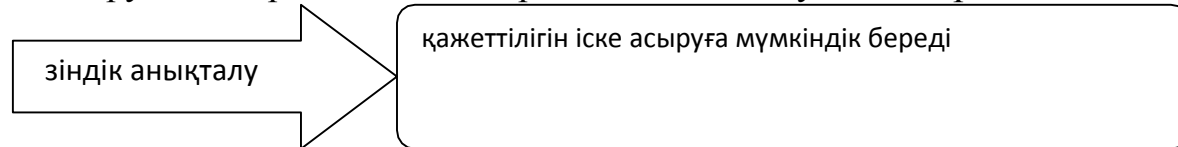

функциясын атқарады – «Мен білім беру іс-қимылының бағдарламасын жасаймын» және жеке дара білім беру маршруты білім беру іс-қимылын құрастырады – «Білім беру бағдарламасын қай бағытта, қай уақытта, қандай құралдармен іске асыруды мен анықтаймын».

2 схема. Жеке оқу жоспары, жеке оқу бағдарламасы және жеке дара білім беру маршруты араларындағы өзара қатынас

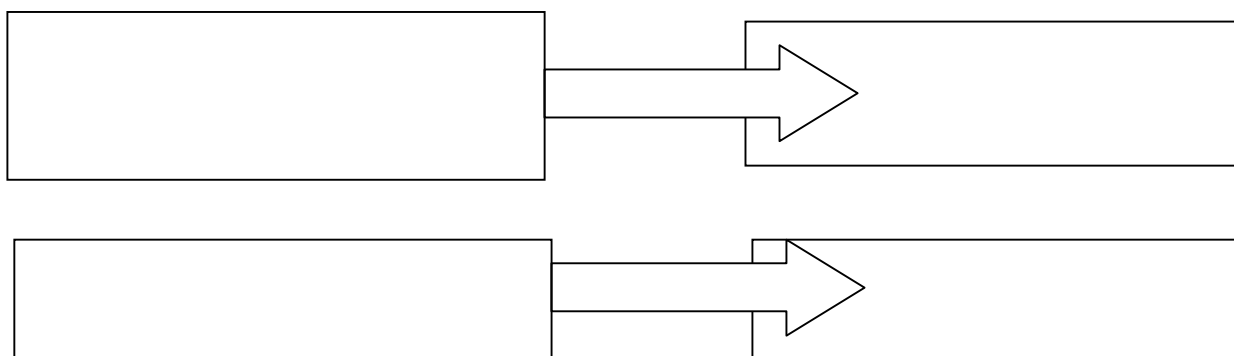

2.3. Жоғарғы мектепте білім алушылардың жеке жоспарларын, жеке дара білім беру маршруттарын практикалық іске асыру

Әдістемелік ұсынымдардың мақсаттары, міндеттері және негізгі идеясы және жоғарғы мектептегі білім алушылардың жеке жоспарларын практикалық іске асыру, жеке дара білім беру маршруттарын қалыптастыру:

1.1. Стратегиялық мақсат: мектептің жоғарғы сыныптарындағы МЖМБС талаптарын табысты іске асыруға бағытталған оқушылардың жеке дара білім алу іс-қимылының тұтас тиімді жүйесін әзірлеу.

1.2. Тактикалық мақсат: Мектептің жоғарғы сыныптарындағы білім алушылардың жеке дара жоспарларын іске асырудың, жеке дара білім алу маршруттарын қалыптастырудың әдістемесі мен практикасын әзірлеу және негіздемеу.

1.3. Тәрбиелік мақсат: саналы тұлғалық және кәсіптік өзіндік анықталуға, өзін-өзі дамытуға және өзін-өзі тәрбиелеуге бейім тұлғаларды тәрбиелеу.

1.4. Нақты мақсат: Білім алушылардың тұлғалық және кәсіптік перспективасын ескере отырып, жеке дара білім беру жоспарларын, бағдарламаларын және маршруттарын жобалау және іске асыру технологияларын және әдістерін әзірлеу.

1.5. Міндеттері:

1) Мынадай: жеке дара білім беру жоспары, жеке дара білім беру маршруты, жеке дара білім беру бағдарламасы, жеке дара білім беру іс-қимылы түсініктерін анықтау;

2) Жоғарғы мектепте жеке дара білім беру іс-қимылын ұйымдастыру тұжырымдамасын әзірлеу;

3) Оқушылардың өмірлік және кәсіптік жоспарларының қалыптасу деңгейлеріне, оқушылардың оқу іс-қимылдарының стиліне байланысты жеке дара білім беру іс-қимылының моделін әзірлеу және негіздемеу;

4) Жеке дара білім беру іс-қимылының моделіне байланысты жеке дара білім беру жоспарларының нұсқаларын әзірлеу;

5) Жеке дара білім беру жоспарлары мен бағдарламаларын жоспарлаудың жалпы технологиясын және жеке технологиясын әзірлеу;

6) Жеке дара білім беру жоспарлары, бағдарламалары, маршруттары бойынша жұмыстардың әдістемелерін әзірлеу;

7) Оқушылардың жеке дара білім алу іс-қимылдарын психологиялық-педагогикалық қамтамасыз ету жөніндегі педагогтер үшін әдістемелік ұсынымдарды құрастыру;

8) МЖМБС талаптарына ескере отырып, жеке дара білім беру іс-қимылдарын нормативтік-әдістемелік қамтамасыз ету;

9) Жеке дара оқу жоспарлары мен бағдарламалары бойынша жоғарғы сынып оқушыларын оқыту мақсатында педагогтер мен ата-аналардың өзара қарым-қатынасы бойынша тьюторлар үшін ұсынымдар әзірлеу;

10) Жоғарғы сынып оқушыларын жеке білім беру іс-қимылын қамтамасыз етуді ұйымдастыру бойынша педагогтермен әдістемелік жұмыстардың бағдарламасын әзірлеу.

2. Негізгі идеялар:

1) Білім алушылардың жеке дара қызығушылықтарын және қажеттіліктерін есепке алу.

2) Бейіналды даярлық, өмірлік және кәсіптік жоспарлар нәтижелерін ескере отырып, мектептің жоғарғы сынып оқушыларының даму перспективаларын анықтау.

3) Өзіндік білім алуда әртүрлі даму стимулдарын және қажеттіліктерді қолдану.

4) Білім алушылар мен олардың ата-аналарын жеке дара жоспарлар мен бағдарламаларды әзірлеу процессіне қатыстыру арқылы олардың субъектіліктерін дамыту.

5) Білім беру қызметіне ата-аналардың тапсырыстарын зерделеу және қалыптастыру, интернет ресурстарды қолдану, іштей-сыртай оқыту нысандары, қашықтықтан оқыту, отбасылық оқыту.

6) Білім беру процессінің қатысушыларының субъект-субъект түріндегі өзара қарым-қатынастары.

3. Ұсынымдардың маңыздылығын негіздемеу:

Ұсынылып отырған әдістемелік ұсынымдар өте өзекті, себебі білім беруді жаңғырту және оқушыларды болашақ кәсіптерін саналы түрде таңдай білулері бойынша мектептің алдына қойылған мақсаттар мен міндеттерді ең тиімді және пайдалы шешу жолдары әрбір оқушының іс-қимылдарын жеке дараландыру арқылы іске асырылады [18]. Алайда, мектептің жоғарғы сыныптарында оқушылардың жеке дара жоспарлары мен бағдарламаларын жобалау іс-қимылдарын әдістемелік қамтамасыз ету жеткіліксіз түрде жүргізіледі.

Күтілетін нәтижелер:

Жоғарғы сынып оқушылары үшін:

- Білім беру іс-қимылына оң позитивті мотивацияны қалыптастыру;
- Кәсіпті саналы таңдау;

- Жоғарғы сынып оқушыларының жеке дара қабілеттерін дамыту;
- Білім беру қызметіне қанағаттану;
- Болашақта өзіндік білім алу қажеттілігі.

Ата-аналар үшін:

- Жоғарғы сынып оқушыларын оқытуға білім беру тапсырысын саналы қалыптастыру;
- Баланың білім алуына субъектінің қызықтыру позициясын қалыптастыру.

Педагогикалық ұжым үшін:

- Жеке дара білім беру іс-қимылдарын ұйымдастыру үшін қолдануға болатын білім беру технологияларын меңгеру;
- Оқушымен және оның ата-анасымен жұмыс істеудің жалпы тәсілдерін әзірлеу;
- Педагогтің жеке тұлғасын шығармашылық дамыту және оның идеяларын іске асыру үшін мүмкіндіктерді кеңейту;
- Кәсіптік мотивацияны дамыту.

Өңірлік білім беру жүйесі үшін:

Нормативтік-құқықтық құжаттар пакеті:

- толық орта білімнің негізгі білім беру бағдарламасы, тьюторлар, психологтар, сынып жетекшілерінің лауазымдық ережелеріндегі өзгерістер, білім беру ұйымдарында жеке дара білім беру қызметін ұйымдастыру жөніндегі ережелер, жоғарғы сыныптарда сабақтан тыс іс-қимылдарды ұйымдастыру жөніндегі ережелер, пәннің (курстың) жұмыс бағдарламасы туралы ереже, жеке дара жұмыс жоспары туралы ереже, мектеп оқушыларына білім беру қызметін көрсету туралы әлеуметтік серіктестермен келісім-шарт үлгілері, білім алушылардың ата-аналарымен (заңды өкілдерімен) білім беру ұйымдарының өзара келісім-шарты;
- жоғарғы сыныптарда білім алушылардың жеке дара білім алу маршруттарын қалыптастыру және жеке жоспарларын практикалық іске асыру бойынша оқу-әдістемелік ұсынымдар;
- әдістемелік құжаттар, жеке дара білім беру жоспарларын, бағдарламаларын және жеке дара маршруттарды жобалау технологиялары мен әдістемелері.

Әрбір кезеңнің мезгілін, өнімдердің атауларының тізімін көрсете отырып, ұсынымдар жобасын іске асыру жоспары.

п/п	Міндеттердің аты	Іс-шаралардың атауы	Іске асыру мерзімі	Жобаның күтілетін қорытынды нәтижесі
1 КЕЗЕҢ. Ұйымдастыру-жобалық 2018ж.				
.	<u>Ұйымдастыру</u> (жобаны әзірлеу және іске асыру бойынша жоспар жасау, жұмыс тобын құру, 10-сыныптарда психологиялық-педагогикалық косилиум өткізу .	Жобаға қатысушылар арасында міндеттер мен функцияларды бөлісу. Есеп берудің нысандары мен мерзімдері.	2018ж. Қаңтар	Жоспар-жоба
.	<u>Кадрлық</u> (Мұғалімдер мен оқушыларды жобаны іске асыруға дайындау, жоғарғы оқу орындарында тьюторлардың оқуы	Жобаға қатысушыларды бағдарламамен таныстыру және педагогтер мен оқушылардың жобаны іске асыруға дайындығы	Қаңтар-ақпан 2018	
.	<u>Мазмұнды:</u> Әлеуметтік-экономикалық жағдайларды зерделеу. Оқушылардың жоспарларына диагностика және ата-аналардың тапсырысын анықтау. Диагностиканы талдау. ЖББ жасау бойынша оқушылармен, ата-аналарымен жұмыс жүргізу. Жеке дара білім беру бағдарламасын құру. Жеке дара білім беру бағдарламасын жіне жеке дара білім беру жоспарын орындау бойынша жұмыстарды ұйымдастыру. ЖББ-ға өзгерістер енгізу.	Тақырып бойынша әдебиетті оқу, тақырыпты бекіту және жобаны іске асыру, жобаның нормативтік-құқықтық құжаттарын әзірлеу	Ақпан-наурыз 2018	Жобаның нормативтік-құқықтық құжаттарының пакеті

	ЖББ бойынша оқытудың алғашқы жылының нәтижелерін анықтау.			
	Зерттеу проблемасын құру (мақсаттар мен міндеттер)	Әрбір білім беру процессіне қатысушылардың іс-қимылын қамтамасыз ету, қажет жағдайда тиісті көмек көрсету.	Мамыр 2018	Жоспар-жобаны түпкілікті бекіту
	Жоғарғы сынып оқушыларының жеке дара білім беру бағдарламаларының моделін құру	«(МЖМБС талаптары негізінде) жоғарғы сынып оқушыларының жеке дара білім алу маршруттарын қалыптастыру және жеке дара жоспарларын іске асыру әдістемесі және практикасы» тақырыбы бойынша дөңгелек үстел өткізу	Мамыр 2018	Модельді жасау
	Ақпараттық-техникалық (жобаға қатысушылардың барлығын қажетті ақпараттық және техникалық базамен қамтамасыз ету, жобаларды орындау үшін техникалық құралдарды таңдап алу)	Педагогикалық ұжымды даярлау: жұмыс тобының отырысы, «іскерлік ойын» семинары,	Қаңтар-ақпан 2018	Жобаға қатысушыларды ақпараттық-техникалық қамтамасыз ету
2 КЕЗЕҢ. Негізгі (жасампаз-түрлендіру, жобаны іске асыру) – 2018-19 жылдар				
	Мастер-класс, семинарлар ұйымдастыру, 10-сыныптарда психологиялық-педагогикалық консилиум, 10-сыныптағы мұғалімдердің кіші педкеңесі, Оқушылар мен ата-аналарды арасында сауалнама жүргізу	Жобаның мақсаттарын және міндеттерін іске асыру. Жобаны жетілдіру және оның мазмұнына қажетті өзгерістер енгізу.	Қаңтар 2018-желтоқсан 2019	Аралық нәтижелерді алу және оларды жобаның мақсаттары және міндеттерімен салыстыру.
	Жобаның мазмұнына қажетті өзгерістерді енгізу	Нормативтік-құқықтық базаны жетілдіру Әдістемелік	Қаңтар 2018-желтоқсан 2019	

		ұсынымдарды әзірлеу		
	Модельдермен таныстыру, оқушыларға тиімді білім беруді дамыту моделін таңдап алу	Семинар және «Жоғарғы сынып оқушыларының білім алуын дамыту модельдері» педкеңесі	2018	Үйлестіру жоспарын құру. Оқушылардың білім алуларын дамыту модельдерін анықтау
	Жеке дара білім беру бағдарламаларын, маршруттарын психологиялық-педагогикалық қамтамасыз ету моделін әзірлеу	Психологиялық-педагогикалық қызметтің отырысы	Қыркүйек 2018-19	ОПҚ моделі
	Өзіндік білім алуды және өзіндік тәрбиені ынталандыру	Жеке дара білім беру бағдарламаларын және маршруттарын орындау бойынша балалармен және олардың ата-аналарымен әңгімелесу		Жеке дара білім беру бағдарламалары мен маршруттарын орындау, оларға түзету енгізу
3 КЕЗЕҢ. Аналитикалық-жалпылау, қорытындылық - 2019 ж.				
	Жүргізілген жұмыстар туралы есептер әзірлеу	«жеке дара жоспарларды әзірлеу әдістемесі және іске асыру практикасы және мектептің жоғарғы сыныптарында білім алушылардың жеке дара білім алу маршруттарын қалыптастыру» жобасының қорытындылау және оның орындалуын талдау	Қаңтар 2019	Жобаның нәтижелерін мектеп сайтында орналастыру
	Ұсынымдар дайындау, семинарлар, мастер-кларстар өткізу			
	Қорытындылау, келесі оқу жылында жоғарғы сынып оқушыларын оқытуды ұйымдастыру бойынша жұмыс жоспарын талқылау	Әкімшілік кеңес өткізу	маусым 2019	Келесі жылға іс-қимылдар жоспары
	Оң және теріс жақтарын анықтап білу, келесі жылға перспективаларды анықтап белгілеу	«Жеке дара оқу жоспарлары мен білім беру маршруттары бойынша жұмыстардың қорытындысы»	Мамыр 2019	Проблемаларды шешуде балалар мен ата-аналардың белсенді позициясын

		дөңгелек үстелі		қалыптастыру
.	Ішкі және сыртқы сараптама, нәтижелерді енгізу,	Мектепте осы процесстің мазмұнын жобалаудың барлық қатысушыларымен ұжымдық талқылау және талдау, мектепте осы процессті ұйымдастыру, оны жетілдірудің жолдары мен әдістерін анықтау	қыркүйек 2019	Жобаның нәтижелерін ресімдеу
.	Инновациялық іс-қимылды зерттеу нәтижелерін енгізу	«Жеке дара жоспарларды әзірлеу әдістемесі және іске асыру практикасы және мектептің жоғарғы сыныптарында білім алушылардың жеке дара білім алу маршруттарын қалыптастыру» тақырыбы бойынша семинарлар өткізу	2019	«Жеке дара жоспарларды әзірлеу әдістемесі және іске асыру практикасы және мектептің жоғарғы сыныптарында білім алушылардың жеке дара білім алу маршруттарын қалыптастыру» тақырыбы бойынша семинарлар өткізу

Жоғарғы сынып оқушыларының жеке дара жоспарларды құру және жеке дара білім беру маршруттарын қалыптастыру мектепті бітірушілерге қажетті жоспарланған нәтижелерге қол жеткізуге мүмкіндік береді.

Жеке дара білім беру маршруты – бұл оқушылар мен педагогикалық ұжымның өзіндік іске асыруларына көмектесетін технология және ол білімді, әлеуметтік бағытталған, шығармашылыққа бейім, кәсіптік бағдарланған тұлғаны қалыптастыруға және дамытуға бағытталған.

11-сыныптағы білім алушылардың жеке дара білім алу маршруты Түсініктемелік жазба.

Білім алушының жеке дара білім алу бағдарламасы мыналардан:

- жоғарғы сыныптарда оқу мерзіміне арналған базалық пәндер, әртүрлі деңгейдегі элективтік курстар, бейінді курстар негізінде тұрғызылған жеке дара оқу жоспарынан;

- таңдау курстары негізінде тұрғызылған жеке дара білім беру маршрутынан;

- ата-аналар, оқушылар және мектеп арасында тұрады.

Әрбір жоғарғы сынып оқушыларына маршруттық парақ толтырылады, онда оқушының оқу нәтижелері және жетістіктері тіркеледі. Маршруттық парақтағы рейтингтің өзгеруіне байланысты әртүрлі пән бойынша құзырет деңгейінің өзгергенін байқауға болады.

Мақсат: білім алушының тұлғалық және кәсіптік өзіндік анықталуы үшін тиісті жағдайлар жасалуы қажет.

ЖБМ міндеттері:

- ұтқырлы ЖБМ қалыптастыру;
- пәндік бағыт бойынша базалық, бейіндік, элективтік курстардағы оқушылардың іс-қимылдарын үйлестіру;
- ЖБМ бойынша оқушылар үшін заманауи оқыту технологиясын қолдану және оларды сүйемелдеу;
- ЖБМ бойынша оқушылардың даярлық сапасын бағалау құралы ретінде, олардың жылжу процессін байқау үшін заманауи диагностикалық аспаптарды қолдану;
- Мұғалім мен оқушының біріккен іс-қимылдарын ұйымдастыруға қолдау көрсету қажет.

ЖБМ-ды іске асырудағы күтілетін нәтижелер:

- оқу пәндерін оқу жоспарында көрсетілген көлемде табысты меңгеру;
- кәсіптік өзіндік анықталу;
- ҰБТ табысты тапсыру;
- жоғарғы оқу орнына түсу;
- табысты әлеуметтену, балалармен және үлкен кісілермен ынтымақтастық дағдыларын дамыту болып табылады.

Сабақтан тыс пәндік іс-қимыл – ЖБМ бойынша алға жылжу шарттары:

- зияткерлік-шығармашылық марафонға қатысу (қазақ айы);
- әдебиет бойынша аудандық олимпиадаға қатысу (қараша);
- тарих бойынша қашықтықтан шығармашылық конкурсқа қатысу (желтоқсан);
- қоғамтану бойынша жобалық немесе зерттеу жұмысы жасалып ұсынылуы қажет (ақпан – наурыз)

ЖБМ бағалау мониторингі:

п/п	Нәтиже	Критерийлер	Аспап
	Жеке тұлғалық білім кеңістігін жобалаудағы қалыптасқан құзырет	ЖБМ болуы	Статистика
	Кәсіптік өзіндік анықталу саласындағы қалыптасқан құзырет	Құзыреттің қалыптасу деңгейінің артуы – мақсаттылық, таңдау, рефлексия.	Квалиметриялық шкалалар - Кәсіптік бағдарлануды анықтау тестілері - Бейіндік бағытқа өзіндік көзқарасты анықтайтын тест. Статистика
	Кәсіптану құзыретінің қалыптасуы	Кәсіп және оның еңбек нарқындағы сұранысы туралы 100% көзқарас	Диагностика
	Оқушының	Сыртқы	Психологиялық

	мотивациясының артуы	мотивациядан ішкі мотивацияға өту	әдістеме
	Үлгерім, білім сапасының позитивтік динамикасы	Оқудағы 100% үлгерім	Емтихандар, қортытынды аттестаттау
	Конкурстарға, олимпиадаларға қатысу	Шығармашылық, зерттеу жұмыстарын орындау	Статистика
	Конкурстар мен олимпиадалардағы жеңістер	Конкурстар мен олимпиадалардағы жүлделі орындар.	Статистика
	Социумдағы табыстылық	Әлеуметтік практикаларға қатысу.	Статистика

Мектеп директоры: _____

Ата-аналар: _____

Оқушы: _____

Жеке дара білім беру маршруты – нақты оқушыны оқытуға бағытталған білім беру бағдарламасы, ол оқушының жеке бастық қасиеттерін дамытуға бағытталады. Балалардың қосымша білім жүйесінде жеке дара білім беру маршрутын қолдану оқушылардың тұлғалық және кәсіптік өзіндік анықталуын педагогикалық қолдаудың нысандарының бірі болып табылады [11].

Жеке дара білім беру маршрутын таңдап алу мынадай факторлар кешеніне:

- қажетті білімге қол жеткізу үшін баланың өзінің және оның ата-аналарының ерекшеліктеріне, қызығушылықтарына және қажеттіліктеріне;
- дарынды баланың білімге деген қажеттілігін қанағаттандыру мүмкіндігіне;
- ресурстық мүмкіндіктерге байланысты.

Жеке дара білім беру маршрутын таңдау үш бағытта іске асырылады:

- 1) әрі қарай білім алу жолдарын ойлану (Кім боламын? Қалай боламын?).
- 2) пән бойынша функционалдық сауаттылықты арттыру.
- 3) таңдалған іс-қимыл саласында жетілу.

11 А сынып оқушысы Александра Ю. Жеке дара білім алу маршруты

Жеке дара білім беру маршрутын әзірлеудің өзектілігі

Осы жеке дара білім беру маршрутын тұрғызу негізінде қажетті білім нәтижесіне қол жеткізудегі оқушының және оның ата-анасының қызығушылықтары мен қажеттіліктері; оқушының өзіндік анықталуы, диагностика деректері жатады.

Диагностика бойынша Александрдың мынадай көрсеткіштері анықталды:

1. География пәнін оқуға ерекше қызығушылығы анықталды (оқылатын пәнге қызығушылық, осы салада көп білуге тырысу).

2. Белгілі бір білім нәтижесіне қол жеткізудегі білім алушының, оның ата-анасының ерекшеліктері, қызығушылықтары және қажеттіліктері.

3. Болашақ кәсіпті таңдауда оқушының өзіндік анықталуы.

Сабақтар клуб шеңберінде де, жеке жұмыс шеңберінде де жүргізіледі.

Жеке дара білім беру маршруты

1 оқу жылы

1. Тегі, аты: Александр Ю.

2. Жасы: 17 жыл

3. «Жас географ» клуб бірлестігіндегі оқу жылы: 1 жыл

4. Тұлғалық сапаларының мінездемесі: құмарлық, тұрақты, мақсатқа ұмтылғыш, географиямен шұғылданады, сөйлеуі сауатты, ойда сақтауы жақсы, аналитикалық ойлауға қабілетті, талдай, қорытындылай, салыстыра, қорытынды жасай біледі. Сурет салумен, оқумен айналысады. Компьютерді өте жақсы біледі, әртүрлі бағдарламалармен жұмыс істей біледі.

Мақсат: білім алушының өзін көрсете білуіне, әлеуметтенуін көрсете білуіне жағдайлар жасау, география бойынша әртүрлі деңгейдегі олимпиадаларда оның зияткерлік, шығармашылық қабілеттерін іске асырудың мүмкіндігін кеңейту болып табылады.

Міндеттер:

1) олимпиадалар мен ҰБТ-ға табысты дайындалуы үшін тиісті жағдайлар жасау;

2) горизонталь және вертикаль байыту принциптеріне негізделі отырып, мектептегі география курсының негізгі тараулары бойынша тереңдетіп оқыту және білімді кеңейту үшін көмек көрсету, алған білімдерді жүйелеу;

3) әртүрлі деңгейлердегі олимпиадаларда жақсы көрсеткіштерге қол жеткізуге көмектесу;

4) әрі қарай аналитикалық ойлауды, салыстыра білуді, жалпылауды, зерделенген материалдарды жүйелеуді, қорытынды жасай білуді дамытуға көмектесу;

5) Географияға байланысты кәсіптік таңдауға көмектесу;

6) өзіндік бақылау және өзіндік бағалау дағдыларын дамытуға қолғабыс тигізу.

Күтілетін нәтижелер:

1) мотивациялық салаға әсер ету алынған білімнің көпәспекттілі құндылықтарды сезінуге мүмкіндік береді;

2) тұлғалық дамудағы оң өзгерістер, бұл өзгерістер тек қана география бойынша ғана емес, сонымен қатар барлық оқу іс-қимылы түрлерінде байқалатын болады;

3) әртүрлі деңгейлердегі олимпиадалардағы жеңістер;

4) оқушының ішкі әлемінің байытылуы; ақпараттық қоғамда түлектер үшін қажетті бірнеше танушылық және шығармашылық қасиеттер:

- себеп-салдар байланысын анықтау;

- мәселелерді шешудің жана стандарттық емес тәсілдерін табу;

- сыни ойлау;

- ойдың зеректілігі;
- жаңаны ашуға, оны зерделеуге ұмтылу;
- әркелкі идеяларды импровизациялауға және түсінуге қызығушылық;

5) таңдап алынған пәнді ҰБТ түрінде өткізілетін мемлекеттік қорытынды аттестаттаудан табысты өту және келешекте жоғарғы оқу орындарына түсу үшін қажетті көлемде оқу;

б) таңдалған шешімнің дұрыстығын өзіндік бақылау, өзіндік бағалау, ол шешімнің дұрыстығына жауапкершілікті арттыру жұмыс барысында қалыптасады және дамиды.

Іске асыру мерзімі - 1 жыл (2018-2019 оқу жылы).

Ю.Александрдың жеке дара білім алу маршрутының мазмұны
«Жас географ» клубының авторлық білім беру бағдарламасының жеке
дара білім беру маршрутының оқу-тақырыптық жоспары

1 оқу жылы

№ п/п	Зерделетін тақырып	Сағат саны	Теориялық сағат саны	Практикалық сағат саны	Экскурсиялар (сағат)
1.	Кіріспе сабақ.	1	1		
2.	Жер Планетасы	7	3	4	
3.	Материктер және әлемнің бөліктері	8	4	4	
4.	Қазақстан әлем картасында	8	4	4	
5.	Әлемнің экономикалық – географиялық сипаттамасы. Әлемдегі елдер	8	4	4	
6.	Қарағанды облысының географиясы	4	2	1	1
7.	Экология әлемі	4	2	1	1
8.	Шығармашылық тренинг. Аса күрделі олимпиадалық есептерді шығару, проблемалық ситуацияларды, қызықты сұрақтарды, кроссвордтарды шешу	10		10	
9.	Олимпиаданың	20		20	

мектептегі, өңірдегі, республикалық кезеңдеріне, қашықтықтан олимпиадаға қатысу					
Барлығы	70	20	48	2	

Нәтижелерді шығару нысандары

1. Оқушылардың республикалық олимпиадасының мектептегі кезеңі;
2. Оқушылардың республикалық олимпиадасының өңірдегі кезеңі;
3. Республикалық «мен – энциклопедия» қашықтықтан қатысу олимпиадасы;
4. «Зияткерлік марафон» ашық қашықтықтан қатысу олимпиадасы;
5. Республикалық олимпиада «Білім беру. Даму. Шығармашылық»;
6. ҚарМУ-да география пәнінен өңіраралық олимпиада;
7. Республикалық географиялық диктант.

Жеке дара білім беру маршрутының схемасы
(Александр Ю.)

<i>1. МЕН КІММІН? МЕН ҚАНДАЙМЫН? (Менің өзім туралы көзқарасым)</i>	
Сынып	11
Туылған уақыты	17.06.1999
Любимое занятие в свободное время	Мәтін оқу
Менің сүйікті оқитын пәнім	География
Менің оқу жетістіктерім	Әртүрлі конкурстар мен олимпиадалардағы жеңістерім
Менің жеке тұлғалық жетістіктерім	Өзімді-өзім жетілдіру, әртүрлі дағдылар мен қабілеттерді дамыту
Менің қызығушылықтарым	Оқу процесі, сурет салу, музыка арқылы әлемді тану
Нені жақсы істей аламын	Сурет салу, ән салу
<i>2. МЕНІҢ МАҚСАТТАРЫМ ЖӘНЕ МІНДЕТТЕРІМ</i>	
<i>2.1. Менің перспективалық өмірлік мақсаттарым</i>	Географ/Картограф болғым келеді
А) Кім болғым келеді, қандай кәсіпті меңгегім келеді	
Б) Қандай болғым келеді (қоғам мүшесі, еңбеккер, азамат, отбасылық ретінде оқушы қандай сапасының болғанын қалайды)	Сенімді, білімді, жауапты болу
<i>2.2. Жақын аралық мақсаттар, міндеттер, дамытуы қажет:</i>	Өзімнің кәсіптік бейімділігін
А) Өзім туралы нені білгім келеді (өзін-өзі тану мәселелерін)	
Б) Оқытудағы міндеттер: -Қай пән арқылы өзімнің жетістіктерімді	География, математика, орыс тілі, қоғамтану салаларындағы өзінің

көретуге болады -Қандай қосымша білім салаларын зерделеу қажет -Қандай оқу білігі мен дағдыларды дамыту қажет	білімінарттыру қажет
В) Практикалық іс-қимылдағы міндеттер	Емтиханды табысты тапсыру
3. МЕНІҢ ЖОСПАРЛАРЫМ	
3.1. Жоғарғы сыныптардағы болжамалы білім (бейін) бағыттары	Географиялық
3.2. Мектепті бітіргеннен кейінгі кәсіптік білімнің жоспарланған деңгейі	Жоғарғы білім
3.3. Мені қызықытратын кәсіп	Географ/Картограф
3.4. Мектепті бітіргеннен кейінгі жорамалданған білім беру мекемесі	КарМУ
4. МЕНІҢ ІС-ҚИМЫЛЫМНЫҢ БАҒДАРЛАМАСЫ	
4.1. өз мүмкіндіктерім мен қабілеттерімді өзіндік танып білу: А) Неден (қандай салада өзімді сынаймын)	Жаңа шығармашылық түрлерінде
Б) Кіммен, қай жерде консультация өткіземін	Мұғалімдермен және ата-аналармен
В) Кеңес алу үшін кімге жүгінемін	Мұғалімдерге және ата-аналарға
4.2. Оқу А) Қай пәнді оқуға көп зейін қою қажет	Географияны, математиканы, орыс тілін, қоғамтануды
Б) Қай пәндерді тереңдеткен деңгейде оқу қажет	Географияны, математиканы, орыс тілін, қоғамтануды
В) Қай элективтік курстарға бару қажет	Географияға, математикаға, орыс тіліне, қоғамтануға
4.3. Қосымша білім беру А) Мектепте қандай қосымша сабақтарға қатысамын	"Жас географ" клубына, факультативтік және элективтік курстарға
Б) Қандай қосымша әдебиеттерді оқимын	Оқу құралдарын және интернет-сайттарды
В) Қандай жобаларға қатысамын	Олимпиадаларға, желілік жобаларға
Г) Қандай олимпиадаларға және конкурстарға қатысатын боламын	Оқушылардың республикалық олимпиадасына
4.4. Қоғамдық іс-қимылдарға қатысу А) Сыныпта қандай істерді ұйымдастырамын	Сыныптағы өзіндік басқару
Б) Мектепте қандай істерді ұйымдастырамын	Сыныптардың мәселелерін бірігіп шешу
В) Мектепте және сыныпта қандай істерге қатысамын	Шығармашылық іс-қимылдарға
4.5. Менің өмірлік жоспарларымды іске асыру үшін қандай қажетті қасиеттерімді дамытамын: А) Сыныптағы сабақтарда	Мұғалімнен шыққан ақпаратты мұқият тыңдау және бойға сіңіру қажет
Б) Сабақтан тыс уақытта	Өзіндік білім алумен айналысу қажет
В) Отбасыда	Үлкендердің тәжірибесін зерделеу

	қажет
Г) Оқушылармен сөйлескенде	Оқытудың басқа тәсілдері мен әдістерін зерделеу қажет
4.6. Кім маған немен көмектеседі А) Мұғалімдер	Түсініксіздер мен жаңаларды түсіндіру
Б) Ата-аналар	Өз тәжірибесімен бөлісу
В) Сынып жетекшісі	Қажетті бағытқа бағыттау
Г) Мамандар	Тереңдетілген білімдер

Александрдың география туралы ойлары

Жас кезімнен бастап, маған атластар мен карталарда қарау ұнайтын, мен өзімнің маршруттымды өзім қалап, сол маршруттармен өзімді саяхатшы ретінде сезінетінмін. Географиямен мен алғаш рет бастауыш мектепте қоршаған орта туралы сабақтарда таныстым. Мен берілген материалдарды құлшына орындайтынмын, белсенділік көрсететінмін, сабақтарда әртүрлі хабарламалар және баяндамалар жасайтынмын. Географияны жеке мектеп пәні ретінде алғаш рет мен 6-сыныпта оқи бастадым. Бәрінен де маған атластармен жұмыс істеу, картаны мұқият зерделеу және әрине, практикалық жұмыстар орындау ұнайтын. Алған өте жақсы бағалар менің бұл пәнді одан әрі оқуға жетелейтін. Жыл сайын география пәні бойыншамен әртүрлі олимпиадаларға қатысатын болдым, сондағы жоғарғы көрсеткіштер менің дұрыс жолда екеніме көзімді жеткізетін. Қазір мен 11-сыныпта оқимын, өзімнің бұдан әрі қай бағытта оқуымды жалғастыратыным туралы менде ешқандай күдік жоқ.

2.4. Педагогтің жеке дара білім беру маршруты

Оқушының білім жолындағы жеке бағыты педагогпен бірлескен шығармашылығының нәтижесі және баланың жеке тұлға ретіндегі жетістіктерін қалыптастыру құралы болып табылады. Мұнда жобалау субъектісі мұғалім болып табылады. Осындай дефинициялардың мысалдары оқушының қызығушылығын туғызатын пәнді таңдау және дамуға ықпал ету, оқудың белгілі бір кезеңіндегі оқушының іс-әрекеттерінің құрылымдық бағдарламасы, білім беру бағытын жүргізудің негізгі құралы болып есептелетін жеке оқу жоспары және т.б. сияқты болып табылады. Сондай-ақ, оқушылардың оқу мотивациясын дамыту мұғалімнен тек қана көп уақыт бөлуді емес, ең алдымен, шығармашылық ізденіс пен педагогикалық шеберлікті талап етеді. Мұғалімнің кәсіби даму технологиясының бірі - бұл қазіргі заманғы мұғалімнің кәсіби және шығармашыл тұлға болып қалыптасудағы, жоғары деңгейдегі құзыреттілік жолындағы жеке бағыты. Бұдан шығатыны, біз бұл жұмыста педагогтың білім жолындағы бағытына тоқталуды орынды деп санаймыз.

«Педагогтің жеке дара білім беру маршруты дегеніміз не?»

Жеке дара білім беру маршруты – бұл жұмыстың белгілі бір белгіленген кезеңінде педагогтің іс-қимылының құрылымдалған бағдарламасы; бұл педагогтің білім беру саласындағы ресімделген және реттелген педагогикалық технологиялар және педагогикалық іс-қимылды іске асыруға дайындығы арқылы алға жылжу ой-жоспары болып табылады.

Жеке дара білім беру маршруты – бұл жеке тұлғалық басқалардан ерекше белгілерімен сипатталатын алға жылжу жолы, ол жол әдістемелік алып жүру арқылы педагогтің жеке кәсіптік дамуының бағдарламасын жасауды және іске асыруды қамтамасыз ететін дифференциалданған мақсатты жобаланған білім беру бағдарламасы болып табылады [19].

Жеке дара білім беру маршруты құру нысаны ретінде педагогтің шеберлігін арттырудың негізі мыналар:

- білім беру саласындағы болып жатқан өзгерістер;
- білім беру процессіне қатысушылардың сұраныстары мен қажеттіліктері болыптабылады.

Жеке дара білім беру маршруттарының негізін қалаушы момент ретінде бір жағынан, педагогтің мотивациялық сферасы, ал екінші жағынан кәсіпкер ретінде жеке дара білім беру қажеттілігі жатады. Сонымен, педагог өзінің кәсіптік дамуының субъектісі болып табылады.

Жеке дара білім беру маршрутының *мазмұнды жағын* тек нақты маман үшін ғана өзекті емес, сонымен қатар кәсіптік білім беруді дамыту басымдықтарын анықтайтын білім беру саласындағы педагогикалық қауымдастыққа, өңірлерге де өзекті мәселе болып табылатын кәсіптік мәселелерді шешу құрайды.

Ұйымдастыру контекстінде жеке дара білім беру маршруты үш бір-бірімен байланысты мынадай: кәсіптік өзіндік білім алу, кәсіптік қауымдастықтағы педагогтің іс-қимылы, білім берудегі педагогтің әдістемелік жұмыстарға қатысуы жазықтықтарында іске асырылады.

- Педагогтің *өзіндік білім алуы* заманауи ғылыми және әдістемелік жұмыстарды, инновациялық тәжірибелерді, оның ішінде өңірлік тәжірибелерді, біліктілікті көтеру курстарынан өтуді зерделеуден тұрады.

- *Педагогтің кәсіптік қауымдастықтағы іс-қимылы* білім беру ұйымының деңгейінде немесе өңірлік деңгейде кәсіптік қауымдастыққа жетекшілік етуден немесе оның жұмысына қатысудан (әдістемелік бірлестіктер, шығармашылық, жұмыс және проблемалық топтардағы) тұрады.

- Білім беру ұйымы деңгейінде *әдістемелі жұмыстарға қатысу* корпоративтік оқуды көздейді. Ол білім беру ұйымының барлық мүшелері немесе педагогтердің бір адреслік тобы қатысатын әдістемелік жұмыстардың дәстүрлі және интерактивтік нысандарында өткізуді көздейді.

Сонымен қатар, өзіндік білім берудің әдістемелік тақырыбын әзірлеу шеңберінде педагогтің жеке дара әдістемелік жұмысы ұйымдастырылады.

Жеке дара білім беру маршрутын таңдау мынадай кешенді *факторлар*:

✓ қажетті білім беру нәтижесіне қол жеткізуде педагогтің өзінің, оқушылардың және ата-аналардың ерекшеліктері, қызығушылықтары және қажеттіліктері;

✓ педагогикалық ұжымның кәсіпкерлігі;

✓ оқушылардың білім алу қажеттіліктерін мекеменің қанағаттандыра алу мүмкіндіктері;

✓ мекеменің материалдық-техникалық базасының мүмкіндіктері арқылы анықталады.

✓ Жеке дара білім беру маршрутын әзірлеу тиімділігі бірнеше *мынадай шарттармен* анықталады :

✓ педагогикалық процеске қатысушылардың барлығы өзін-өзі анықтау, білім беру мазмұнының, нысанын, режимін, деңгейін дұрыс таңдауды тексерудің тәсілдерінің бірі ретінде жеке дара білім беру маршрутының қажеттілігі мен маңыздылығын түсінулері қажет;

✓ өзінің жеке білім алу маршрутын жобалау процессіне педагогтердің тұрақты қызығушылықтарын қалыптастыру бойынша мақсатты іс-қимылдар жүргізу;

✓ білім алушыларға психологиялық-педагогикалық қолдауды және жеке дара білім беру маршрутын әзірлеу процессін ақпараттық қолдауды жүргізу;

✓ педагогтерді жеке дара білім беру маршрутын әзірлеу жөніндегі жұмыстарға тарту (білім беруге тапсырма беруші ретінде және білім алу жолдарын таңдаушы субъект ретінде);

✓ жеке дара білім беру маршрутын өзгертудің негізі ретінде рефлексия ұйымдастыру.

Педагог ЖБМ-ы әзірлеудің алгоритмі мыналарды:

1-ші кезең. Кәсіптік шеберліктің диагностикасы, педагогтің өзіндік анықталуы және өзіндік диагностиканы,

2-ші кезең. Алынған нәтижелер бойынша ЖБМ құру, былайша айтқанда, жеке дара білім беру маршрутын жобалауды,

3-ші кезең. Жеке дара білім беру маршрутын іске асыруды,

4-ші кезең. ЖБМ тиімділігін рефлексік талдауды, нақты айтқанда, өзінің кәсіптік құзыреттілігін арттыру бойынша педагогтің іс-қимылының тиімділігін бағалау және өзіндік бағалауды қамтиды.

1-ші кезең. Диагностика және өзіндік диагностиканың алдында педагогтің кәсіптік қызығушылығы және кәсіптік қиындықтарын, оның кәсіптік іс-қимылының түрі анықталуы тиіс.

2-ші кезең. Алынған нәтижелер бойынша ЖБМ тұрғызу.

Осы кезеңде кәсіптік даму мәселелерін іске асыру бойынша нақты қадамдарды әзірлеу және оларды жеке дара білім беру маршруттарының картасында белгілеу қажет.

Кәсіптік қызығушылықтарды дамыту және кәсіптік қиындықтарды жеңу мәселелерін шешу жолдарын анықтауды, кәсіптік даму контекстінде педагогтің іс-қимылының мазмұнын анықтауды, мақсатты іске асыру бойынша өз іс-қимылдарын жоспарлауды, *күтілетін нәтижелерді*

анықтауды, өз жетістіктерін жеке дара білім беру маршруты картасында белгілеу қажет.

Нәтижелерге қол жеткізу шарттарын:

- 1) біліктілікті арттыру курсы;
- 2) семинарлар мен ашық іс-шараларға қатысуды;
- 3) педагог-шеберлердің жұмыс тәжірибесін зерделеуді;
- 4) интернет-ресурстарды талдауды;
- 5) білім беру ұйымдары, облыстық әдістемелік бірлестіктер деңгейінде әдіскерлердің консультацияларын;
- 6) Экспериментті инновациялық іс-қимылға, проблемалық, жұмыс, шығармашылық топтарға қатысуды;
- 7) тәлімгерлікті;
- 8) психологиялық тренингтерге және т.б. қатысуды анықтау қажет.

Әрбір оқу жылына қадамдық жоспарлау арқылы аттестаттау кезеңдерінің аралығында жеке дара білім беру маршрутын құру әсіресе тиімді болып табылады.

3-ші кезең. Жеке дара білім беру маршрутын іске асыру құрылған жоспар бойынша педагогикалық мынадай іс-қимылдарды:

- 1) әрбір оқу жылы аралық нәтижелерді міндетті талдау, жалпылау, және жүйелеу;
- 2) есеп беру, оның деректерін білім беру ұйымының педагогикалық қауымдастығына беру және сонда талқылау;
- 3) білім беру ұйымының деңгейінде, өңір деңгейлерінде педагогикалық нәтижелерді трансляциялау туралы алқалық шешім қабылдау;
- 4) қажет болған жағдайда педагог кәсіптік рефлексия негізінде жеке дара білім беру маршрутының картасына өзгерістер енгізуін атқару болып табылады.

4-ші кезең. Өзінің кәсіптік құзыреттілігін арттыру бойынша педагогтің іс-қимылының тиімділігін бағалау және өзіндік бағалау.

Бағалау үшін сарапшылар: әріптес-педагогтер, білім беру ұйымдарының басшылары, әлеуметтік серіктестер, ата-аналар тартылады. Педагогтің өз іс-қимылын өзіндік талдауы маңызды болып саналады.

Педагогтің кәсіптік дамуының жеке дара маршрутының құрылымы
Титулдық парақ

Білім беру ұйымының аты

ИОМП

Педагогтің аты-жөні:

Қала, аудан

ЖБМ авторы туралы ақпараттық жазба

Аты-жөні.

Лауазымы:

Білімі:

Аттестаттаудан өткен мерзімі:

Біліктілік категориясы:

Біліктілігін көтеру курсынан өткен мерзімі

Педагогикалық стаж:

Түсіндірмелік жазба (ситуацияны талдау, проблеманы анықтау)

- Мектептің әдістемелік тақырыбы
- Жұмыс тақырыбы
- Өзіндік білім алудың жеке тақырыбы
- Мақсат
- Міндеттер
- Өзіндік білім алу нысаны
- Жорымал нәтиже (мұғалім үшін, білім алушы үшін)
- Проблеманы шешу жұмысының мерзімі
- Атқарылған жұмыстың есебінің нысаны

Тақырыпты таңдағанда оның өзектілігін және маңыздылығын, оның ғылыми-теориялық және практикалық маңыздылығын, бұл тақырыптың әдебиетте қаралу деңгейін, таңдап алынған тақырыптың мектептің бірыңғай әдістемелік тақырыбына және әдістемелік бірлестіктің тақырыбына сәйкестігін ескеру қажет.

Маршрутты іске асыру мерзімі бір жылдан бес жылға дейін болуы мүмкін, ол анықталған қиындықтарға, білім беру ұйымындағы нақты ситуацияға және жергілікті мәселелерге (мысалы, аттестаттауға дайындық немесе нақты білім беру жолын іске асыруға) байланысты.

Педагогтің өзіндік білім алу нысаны

Педагогтің өзі анықтаған жеке даралық нысан. Әдістемелік бірлестік, семинар, практикумдар, біліктілік көтеру курсы сияқты топтық нысан.

ЖБМ матрицасы

Жұмыс бағыты	Тақырып бойынша жұмыс процессіндегі іс-қимылдар, іс-шаралар	Мерзімдері	Өз жұмысының нәтижесін көрсететін нысан	Қайда, қашан, кім тыңдайды	Атқарылған жұмыстың нәтижелер. Орындаудың белгілері.
--------------	---	------------	---	----------------------------	--

Жеке дара білім беру маршруттарында іс-қимылдың мынадай бағыттары көрсетіледі:

- Кәсіптік (оқу пәні)
- психологиялық-педагогикалық (оқушылар мен ата-аналарға бағытталған)
 - әдістемелік (педагогикалық технологиялар, нысандар, оқыту әдістері мен тәсілдері)
 - ақпараттық-компьютерлік технологиялар
 - денсаулық

Әрбір бағыт неден тұрады?

Кәсіптік:

- ✓ Жаңа стандарттарды зерделеу, олардың ерекшеліктерін анықтау.
- ✓ Жаңа ЖБМ-ды және оқулықтарды зерделеу, олардың ерекшеліктері мен талаптарын анықтау.
- ✓ МЖМБС талаптарына сәйкес өз пәндері бойынша жұмыс бағдарламаларын әзірлеу.
- ✓ Пәндік баспалар және интернет арқылы жаңа педагогикалық технологиялармен танысу.
- ✓ Курстарда жоспарлы біліктілікті арттыру.
- ✓ Жоспарлы аттестаттау.
- ✓ Кәсіптік жарияланымдар.
- ✓ Кәсіптік шеберлік конкурсына қатысу.

Психологиялық-педагогикалық:

- ✓ Әдістемелік, педагогикалық және психологиялық әдебиеттерді зерделеу және жүйелеу.
- ✓ Педагогикалық біліктілікті арттыру, оқытудың инновациялық технологияларына байланысты өз жұмысының мазмұнын қайта қарау.

Әдістемелік:

- ✓ Кәсіптік іс-қимылды өзіндік талдаудан уақтылы өткізіп тұру.
- ✓ Өзінің сабақты жүргізудің жақсы нысандарына, сабақ барысындағы жаңа тәсілдерге, сабақтан тыс іс-шаралар сценарийіне сүйене отырып, ОӘК әзірлеу.
- ✓ Сабақты өзіндік талдау құрылымын жетілдіру.
- ✓ Білім алушылардың білімін бағалаудың жаңа нысандарын оқу процессіне енгізу.
- ✓ Әртүрлі деңгейлердегі ашық сабақтар арқылы жұмыс тәжірибесін көрсету.
- ✓ Олимпиадаларға, конкурстарға, вебинарларға қатысу.
- ✓ Семинарларға қатысу. Әдістемелік бірлестіктерде, педкеңестерде, конференцияларда әріптестер алдында сөз сөйлей білу.
- ✓ Өз тәжірибесін жалпылау және тарату.

Ақпараттық-компьютерлік технологиялар:

- ✓ АКТ-ды зерделеу және оларды оқу процессіне енгізу.
- ✓ Компьютерде жұмыс істей білу дағдыларын жетілдіру.
- ✓ Өз сайтың жасау, оны толықтыру.
- ✓ Өз әріптестерімен контакт орнату үшін электрондық пошта әзірлеу.

- ✓ Жаңа компьютерлік бағдарламаларды және ОТҚ меңгеру.
- ✓ Оқытушы, сынып жетекшісі ретінде жұмыс туралы мультимедиялық презентация әзірлеу.

Денсаулық сақтау технологиялары

- ✓ Білім беру процессіне денсаулық сақтау технологияларын енгізу.
- ✓ Әрбір бағыт бойынша көрсеткіштерді, іс-қимыл түрлерін және орындау мерзімдерін анықтау.

Нәтиже ретінде педагогикалық өнімдер: Оқу сабақтарының сериясы. Жұмыс бағдарламалары. Жарияланымдар. Әдістемелік өнімдер (буклет, листовкалар, брошюралар, ОӘК). Портфолио. Шығармашылық есеп. Мастер-класс. Оқытушының сайты. Баяндама. Шығармашылық шеберхана. Педагогикалық жоба. Семинар өткізу. Инновациялық іс-қимылдың нәтижелері туралы есеп. Конкурстар, олимпиадалар, жарыстар және т.б. нәтижелері. Анықталған проблема бойынша жұмыс істеу тәжірибесін презентациялау.

Күтілетін ЖБМ нәтижелері:

- білім беру ұйымдарының педагогтерінің кәсіптік құзыреттіліктерін арттыру;
- білім беру ұйымдары педагогтерінің іс-қимылдарының сапалық көрсеткіштерінің оң өзгеруі, іс-қимыл нәтижелері бойынша педагогтердің жауапкершіліктері деңгейлерін арттыру;
- оқыту мазмұнын жетілдіру: оқыту мен тәрбиелеудің заманауи нысандарын, әдістерін, білім алушылардың қабілеттерін дамытуға оң әсер ететін, олардың білім деңгейлерін арттыратын инновациялық технологияларды енгізу;
- әзірленген және жарияланған әдістемелік құралдар, мақалалар, бағдарламалар, сценарийлер және т.б.,
- дидактикалық материалдарды, тестілерді, көрнекі құралдарды әзірлеу;
- ашық сабақтарды әзірлеу және өткізу;
- семинарлар, конференциялар, мастер-классты өткізу және оларға қатысу;
- Зерттелетін проблема бойынша тәжірибені жалпылау.

Кестені жасау мысалы

Жұмыс бағыты	Тақырып бойынша жұмыс процессінде атқарылған іс-қимылдар мен іс-шаралар	Мерзімдері	Өз жұмысыңыздың нәтижелерін көрсету нысаны	Қайда, қашан, кім тыңдайды	Істелген жұмыстың нәтижелері . Орындалғаны туралы белгі.

Кәсіптік	1. Жаңа білім беру стандарттары н зерделеу. 2. МЖМБС-на сәйкес пәндер бойынша жұмыс бағдарламаларын жасау.	Жыл бойы қыркүйек	Тәжірибе алмасу Жұмыс бағдарламалары	ӘБ отырысы ӘБ жетекшісі, завуч, метод директорының бекітуі	Өткізілген сабақтардың сапасын арттыру
----------	---	--------------------------	---	---	--

Ағымдағы жылғы ЖБМ-ды іске асыру нәтижелерін көрсететін бағаналарда белгіленеді:

- нақты педагогикалық өнім ретінде іс-қимылдардың әрбір бағыты бойынша педагогтің жетістіктері (мереке сценарийі, педагогика диагностикасының пакеті, әдістемелік ұсынымдар, консультациялар, мақалалар, сабақ әзірлемелері және т.б.);

- қол жеткізілген нәтижелерге субъективтік көзқарас (өзіндік талдау, шығармашылық есеп, өзіндік презентация сияқты іс-қимылдың әрбір бағыттары бойынша жетістіктер мен қол жеткен нәтижелерге рефлексия);

- алынған жетістіктердің презентациясының нысандары, оның ішінде орны мен уақыты көрсетілген жоспарланған презентациялар.

Мүмкін болатын тәуекелдер:

- ✓ үздіксіз кәсіптік білім беру үшін педагогтердің ішкі мотивациясының жоқтығы;

- ✓ кәсіптік және әдістемелік құзыреттілікті арттыру және білім беру процессін жетілдіру бойынша көптеген педагогтердің өзіндік бағалауды жоғарылатуы;

- ✓ білім беру сапасын арттыруға ұмтылатын педагогтердің толыққанды қызықтыру жүйесінің жоқтығы.

Жоғарыда аталған тәуекелдерді азайту үшін педагогтердің кәсіптік сапаларын жетілдіру барысында мекеме әкімшілігі әдістемелік мониторинг барысында алынған ақпаратқа сүйенуіне болады.

Диагностика барысында көптеген проблемалар анықталады және педагогтің жеке дара білім алу маршруты қалыптасады. Мониторингтік зерттеулер педагогтердің жеке дара сұраныстарын іске асыруға негізделген әдістемелік ілеспені қолданады.

Әрбір оқу жылының соңында педагогикалық іс-қимылға талдау жасалады, оның барысында алынған нәтижелер мен мақсат, міндеттер салыстырылады, соның негізінде келесі жылғы педагогтің жеке дара білім алу маршрутына тиісті өзгерістер енгізіледі.

Оқытушы Никулина Раиса Ивановнаның жеке дара білім алу маршруты

Астана, 2018 ж.

ЖБМ авторы туралы ақпараттық анықтама

Оқытушының

аты-жөні: _____

Білімі: _____

Педагогикалық

стажы: _____

Аттестаттаудан

өту мерзімі: _____

Біліктілік

категориясы: _____

Кейінгі 3 жылдағы біліктілікті

арттыру курстары: _____

Білім беру ұйымының әдістемелік

тақырыбы _____

Өзіндік білім алу

тақырыбы: _____

Мақсат: өзінің кәсіптік деңгейін жүйелі арттыру.

Жеке дара білім алу маршрутының картасы

Іске асыру мерзімі: 2018-2019 оқу жылы

Жұмыс кезеңі: даярлық

Кезеңнің мақсаты: _____

Кезеңнің міндеті: _____

Іс-шаралар деңгейлері	Нәтижелерді көрсету нысандары	Педагогикалық өнімдер нәтижелер ретінде	Құжаттың шығыстық деректері (отырыстардың хаттамалары, фотоесеп, Интернет-ресурсқа сілтеме жасау және т.б.)
Кәсіптік (сабақ беру пәні)			
Психологиялық-педагогикалық (оқушылар мен ата-аналарға бағытталған)			
Әдістемелік (педагогикалық технологиялар, нысандар, оқытудың әдістері мен тәсілдері)			
Ақпараттық-компьютерлік технологиялар			
Денсаулық сақтау технологиялары			

Жинақталған материалдар негізінде оқу жылының аяғында педагогикалық іс-қимылдарды талдау жүргізіледі, алынған нәтижелердің

қойылған мақсаттар мен міндеттерге сәйкестігі анықталады, соның арқасында келесі оқу жылының жеке дара білім алу маршрутына тиісті өзгерістер енгізіледі.

Педагогтің жеке дара білім алу маршрутының «жол картларын» жасау бойынша әдістемелік ұсынымдар.

«Жол картасы» – жобаны іске асыру шеңберінде шешімдер қабылдайтые жобаға қатысушылардың өзара табысты қарым-қатынасына және оларды табысты бағыттауға арналған жол көрсетуші. «Жол картасы» белгіленген бастапқы және соңғы межелерді (мақсат/нәтижелер) біле отырып, жүру жолының тиімді маршрутын таңдап алуға мүмкіндік береді.

«Жол картасы» әзірлеуде қатаң құрылымдалған «Мақсат – диагностика – жоспарлау – іске асыру - жетілдіру» тәсілін қолдану қажет, оны қолдану қабылданған шешімдерді орындауды жоспарлаудың және бақылаудың тиімділігін түбегейлі арттыруға мүмкіндік береді «Жол картасы» жоғарғы – көрудің стратегиялық деңгейі болып табылады, ол нақты жобаның мақсатына қол жеткізу бойынша нақты қадамдар түрінде операциялық деңгейге дейін ашылып/тетіктеліп көрсетілуі мүмкін [8].

«Жол картасы» ситуацияны талдау арқылы нақты іс-шаралар жоспарын немесе іс-қимылдар жоспарын әзірлеуге мүмкіндік туғызады. Жобаның мөлдір мониторинг және бақылау жүйесі оның қозғалысын және берілген маршрутқа өз мерзімінде қайта түсуін қамтамасыз етеді.

«Жол картасын» әзірлеу барысында іс-қимылдың мынадай негізгі кезеңдері қаланады, олардың көпшілігі мынадай:

- іс-шараларды жоспарлау;
- тәуекелдерді бағалау;
- ресурстардың қажеттілігін бағалау;
- іс-шараларды ұйымдастыру;
- адам ресурстарын тарту;
- алдыға міндеттерді қою;
- жауаптыларды тағайындау;
- іс-шараларды орындау барысын бақылау;
- іс-қимылдардың және іс-шаралардың орындалуы туралы есеп беру;
- алынған деректер негізінде нәтижелерді талдау іс-шараларының өзінде көрініс табады.

Педагогтің жеке дара білім алу маршрутының «жол картасын» тұрғызу

Педагогтің жеке дара білім алу маршрутының «жол картасы» мақсатты бағытталған жобаланатын дифференциалданған білім беру бағдарламасы болып табылады, ол педагогке таңдау субъектісінің позициясын, өзінің кәсіптік дамуын ғылыми-әдістемелік алып жүруін атқару барысында кәсіптік құзыреттіліктің дамуының жеке дара бағдарламасын әзірлеуді және оны іске асыруды қамтамасыз етеді.

Педагогтің жеке дара білім алу маршрутының «жол картасы»нақты педагогтің кәсіптік қажеттілігін мүмкіндігінше толық қамтуы тиіс. Педагогтің жеке дара білім алу маршрутының «жол картасын» жобалаудың алгоритмі мыналардан:

- педагогтің кәсіптік қиыншылығының диагностикасынан;
- алынған деректер негізінде жеке дара білім алу маршрутын әзірлеуден;
- маршрутты іске асырудан;
- жеке дара білім алу маршрутының тиімділігін рефлекстік талдаудан тұрады.

Педагогтің жеке дара білім алу маршрутының «жол картасында» педагогтердің кәсіптік құзыреттіліктерін дамыту бойынша мынадай іс-қимылдардың негізгі бағыттарын:

1. үздіксіз кәсіптік білім беру жүйесіндегі біліктіліктерді көтеруді;
2. педагогтің кәсіптік қауымдастықтағы іс-қимылын;
3. әдістемелік жұмысқа педагогтің қатысуын;
4. педагогтің өзіндік білім алуын көрсету қажет.

Іс-қимылдың осы бағыттарына сәйкес педагогтің кәсіптік құзыреттілігінің дамуы бойынша мазмұнды, нысандарды және әдістерді анықтау қажет [19].

Үздіксіз кәсіптік білім беру жүйесінде біліктілікті көтеру біліктілікті көтеру курстарында оқу арқылы жүзеге асырылады.

Кәсіптік қауымдастықтағы педагогтің іс-қимылы әдістемелік бірлестіктерді басқару немесе олардың жұмыстарына, шығармашылық эксперименталды топтардың, ассоциациялардың және т.б. жұмыстарына, сонымен қатар өңірлік кәсіптік қағамдастықтардың жұмыстарына қатысу арқылы жүргізіледі.

Әдістемелік жұмысқа қатысу кәсіптік құзыреттіліктің дамуының дәстүрлі нысандары (семинарлар, лекторялар, әдістемелік кеңестер, «дөңгелек үстелдер», педагогикалық шеберханалар және т.б.) арқылы да, сонымен қатар оқытудың активті әдістерін (жобалау семинарлары, кәсіптік мәселелерді шешу, іскерлік және рольдік ойындар, дебаттар, дискуссиялар, видеобейнелерді талдау, тренингтер және т.б.) қолданып кәсіптік құзыреттілікті дамыту технологиялары арқылы да іске асырылуы мүмкін.

Педагогтің өзіндік білім алуы ғылыми және әдістемелік әдебиеттермен жұмыс істеу, сабақтарға өзара қатысу, инновациялық білім беру технологияларын өзіндік меңгеру, зерттеу жұмыстарын жүргізу, жобаларды әзірлеу және т.б. арқылы іске асырылады.

Жеке дара білім алу маршрутымен қозғалу әрбір жарты жылдықта карта бойынша (1 кесте) белгіленеді, онда іс-қимылдың әрбір бағытын іске асыру бойынша нақты не жасалғандығы көрсетіледі.

Педагогтің жеке дара білім алу маршрутының картасы

1 кесте

Іс-қимыл бағыты	Іс-қимыл мазмұны		Нәтиже педагогикалық өнім ретінде	Субъективтік жетістіктер (нәтижелерге көзқарас)	Жетістіктерді презентациялау нысандары
	I жарты жылдық	II жарты жылдық			
Үздіксіз кәсіптік білім беру жүйесіндегі біліктіліктерді арттыру					
Педагогикалық қауымдастықтағы педагогтің іс-қимылы					
Әдістемелік жұмыстарға педагогтің қатысуы					
Педагогтің өзіндік білім алуы					

«Жол картасын» іске асыруды бақылауды педагог жұмыс істейтін бағытқа жетекшілік ететін әдіскер атқарады.

Педагогтің жеке дара білім беру маршрутының «жол картасын» іске асырудың тиімділігі педагогтің жеке портфолиосының «жетістіктер» бөлімі үшін негіз болады, сонымен қатар педагог жұмыс істейтін білім беру ұйымының портфолиосында көрініс табады.

Күтілетін нәтижелер

- білім беру ұйымдарының педагогтерінің кәсіптік құзыретіліктерін арттыру;
- білім беру ұйымдарының педагогикалық қызметкерлерінің іс-қимылдарының сапалық көрсеткіштерінің оң өзгерістері, іс-қимыл нәтижелері бойынша педагогтердің жауапкершіліктері деңгейлерін көтеру;
- үздіксіз білім алуға педагогтердің саналы қажеттіліктері;
- Оқытудың мазмұнын жетілдіру: оқыту мен тәрбиелеудің заманауи нысандарын, әдістерін, білім алушының қабілеттерін дамытуға, олардың білім деңгейін көтеруге оң әсер ететін инновациялық технологияларды енгізу.

Қазіргі жағдайда кәсіптік өзіндік білім алу саласында педагогтің құзыреттілігі кәсіптік қызығушылықтар саласын анықтау; кәсіптік іс-қимылдағы проблемалар мен қиындықтарды анықтау және оларды шешу әдістерін анықтау, өзінің ЖБМ-н жобалау білігіне негізделеді. Өзінің ЖБМ-н жобалау және іске асыру педагог үшін «инновациямен өмір сүру» ситуациясы сияқты болып табылады және білім алушылардың ЖБМ-н жобалаудың өзекті кәсіптік міндетін шешу дайындығына оң әсер етеді.

3. Кәсіби өзін-өзі анықтау процесінде оқушының жеке бағытын жобалау бойынша әдістемелік ұсыныстар.

3.1. Білім алушының кәсіптік өзіндік анықталуы негіз болып табылатын оның жеке дара білім беру маршруты.

Бүгінгі күні бүкіл әлемде кәсіптік іс-қимыл өте жылдам өзгерістерге ұшырауда. Өскелең ұрпаққа тек қана ғылыми білім ғана керек емес, сонымен қатар жамыған жеке дара өзіндік сана, өзіндік таңдай білуді, өзінің мақсаттарын және оларға қол жеткізу әдістерін басқалардың қажеттіліктерімен және қызығушылықтарымен келісуді, өзіндік күш пен әлеуетті көрсете білуді қажет ететін жағдайларда бағдарлану жиі-жиі қиындыққа әкеліп тіреп отыр. Мұндай жағдайларда адамның жеке дара тәжірибесінің, оның жеке көзқарасының, кәсіптік өзіндік анықталу процессінде оның бастапқы ситуацияны түсінуінің, жалпы адами құндылықтармен танысуының ролі артады.

Қазіргі жағдайда кәсіптік өзіндік анықталу проблемасы шешудің ерекше қиындығы, бір жағынан, экономикалық, әлеуметтік және психологиялық проблемалардың жиынтығына байланысты болса, екінші жағынан, тұлғаның мектептегі оқу барысында ғана емес, сонымен қатар өмірбойы кәсіптік және дербес таңдаудағы даярлығының жеткіліксіздігінен туындайды.

Психологтардың, социологтардың, педагогтердің зерттеулері кейінгі кездерде жастардың аса нақты бағытталмаған кәсіптік жоспарлары мен мектептің әлеуметтік институт ретінде жастарға болашақ кәсіптік таңдау барысында қажетті көмек көрсете алмайтындығымен байланысты, сонымен қатар оқушылардың кәсіпті таңдауы туралы принциптер, көзқарастардың, тиімді негіздері, ережелері мен проблемаларын шешу шарттары және кәсіптік іс-қимылда жетістікке жету бойынша білімдерінде, өзіндік анықталудың аса қажеттілігінен туындап отырған қарама-қайшылықтар ұршығып кетті. Бұл қарама – қайшылықтар оқушылардың кәсіптік таңдауға даярлықтарының педагогикалық шарттарын олардың өмірлік тәжірибелері және елдегі мәдени-тарихи және экономикалық ситуацияға байланысты анықтаудың қажет екенін көрсетті [17].

Педагогтің кәсіптік жауапкершілігі, оның міндеті оқушылардың болашақ кәсіптік еңбек субъектісі ретінде дамуын басқару болып табылады. Болашақ іс-қимылға адамды даярлаудың қиын және жан-жақты процессінде болашақ кәсіпті дұрыс таңдау маңызды орын алады. Жоғарғы сынып оқушыларының кәсіптік өзіндік анықталуына педагогикалық жетекшілік жүргізу үшін оған табысты дайындалудың педагогикалық шарттарын анықтау қажет [10].

Тұлғаның кәсіптік өзіндік анықталуы әртүрлі позициядан түсіндіріледі: жеке маңызды мақсаттар және оларға қол жеткізудің ара-қатынасына негіздеп өз өмір жолын жобалау (К.А.Абульханова-Милавская, Н.Ф.Гейжан); «Мен нақты әлеуметтік жағдайда түсінетін, күйзелетін және ниет ететін,

кәсіптік іс-қимылды жүргізетін индивид концепциясымын» (С.Н.Чистякова, А.Л.Журкина). Кейінгі кездерде кәсіптік өзіндік анықталудың мәнін анықтаудың әртүрлі тәсілдерін біріктіру басымдылығы байқалады, олар таңдау ситуациясын адамның өз жұмысының, нақты жағдайдағы бүкіл өмірлік іс-қимылының мағынасын дербес және саналы анықтау процессімен байланыстырады (Е.А.Климов, К.М.Левитан, К.К.Платонов, Н.С.Пряжников, В.Д.Семенов) [12].

Соңғы жылдары ғылыми әдебиетте кәсіптік өзіндік анықталу жеке тұлғалық және өмірлік анықталу бірге ажыратылмай қарастырылады, себебі бұл екеуінің негізінде өзіндік даму принципі жатыр. Тұлғалық өзіндік даму психологиялық құбылыс ретінде жоғарғы жасөспірім жасы мен ерте жастар жасы арасында пайда болады, бұл жаста балалық тәуелділіктен ересек өзінділікке өту байқалады (Л.И.Божович, И.С.Кон және т.б.).

Белгілі психолог және философ Э.Шпрангердің айтуы бойынша, ерте жастар жасында мынадай өзгерістер: балалық тәуелділіктен босауға ұмтылу, «Мен» деген сөздің ашылуы, рефлексияның дамуы, өзінің жеке тұлғасын сезіну, өмірлік жоспар құру және өз өмірін саналы тұрғызуға ұмтылу, жан-жақты іс-қимылдарға практикалық араласу байқалады.

Психологтар мен педагогтер әділ атап өткендей, жоғары мектеп жасындағы ерекше жаңа көрініс оның келешекке бағытталуы, тұлғалық және кәсіби болашақтың қалыптасуы болып табылады. Дәл осы кезеңде пайда қажеттілігін ұғынуға өзіндік "Мен" деген өзіндік санаға, әлемдегі өз орнын сезінуге, жасөспірімнің жеке тұлғалық өзіндік анықталуына қажеттілік пайда болады.

Н.Ф.Гейжан, Э.Ф.Зеер, Н.С.Пряжников, В.Д.Семенов және басқалар оқушылардың кәсіптік өзіндік анықталуына табысты дайындықтың міндетті шарты ретінде осы дайындықты іске асыратын педагогтердің жеке көзқарасын, педагог-психологтердің көмегін; оқу орнының педагогикалық ұжымының құндылық-бағыттарының бірлігін; оқушылардың кәсіптік таңдауларына көмек көрсетуге дайын екендіктерін айтуға болады. Бұл ойды В.Д.Семенов былай деп дәл жеткізді: «кәдімгі мектептің қатардағы педагогтері философиялық проблемаларды шешуге міндетті түрде мәжбүр болады, әсіресе, өз өмірінің мағынасының проблемалары және бірге жұмыс істейтін адамдардың әрқайсысының проблемасын шешуге мәжбүр» [10].

Ситуацияны талдау қабілеті және шешім қабылдау қабілеті адамда біртіндеп қалыптасады.Кез келген кезеңде индивидтің таңдау бойынша қабылдаған шешімі оның бұрынғы өмірінде қалыптасқан дағдыларына, білімдеріне, тұлғаның ерекшеліктеріне, оның бұрынғы өмірде кездескен нақты әсерлерге байланысты болады. Демек, табысты таңдау үшін арнайы біліктер: ситуациядағы негізгі және қосалқы жағдайларды бөліп ала білу білігі, проблеманы көру білігі, шешімдердің әртүрлі нұсқаларын көре білу білігі, шешім қабылдау шегін көре білу білігі, белгілі бір критерийлер бойынша тұлғаны әсіресе қанағаттандыратын нұсқаны бөліп ала білу білігі, қабылданған шешімнің плюстары мен минусстарын сезіну білігі, перспективаға байланысты қорытынды жасау білігі қажет. Олар ақпараттарды

өндеу бойынша іс-қимылды модельдеу барысында қалыптасады. Таңдау ситуациясын шешім қабылдау рәсімі ретінде қарастыратын зерттеушілер оның ішкі және сыртқы жақтарын бөліп талдайды.

Дидактикалық модельдерді іздеу және кәсіпті таңдау мәдениетін тәрбиелеу мазмұны тұрғысынан қарағанда Швецияның тәжірибесі құнды болып көрінеді, көптеген мамандар радикалды деп көрсеткен, 1981 жылы кәсіптік өзіндік анықталудың дербес бағдарламасы жарық көрді. Кәсіптік өзіндік анықталуды басқарудың Швед моделі 7 тармақтан тұрады.

1. Индивидті белгілі бір бағытқа итермелемей және одан өзінің жеке ойын қалыптастыруға мүмкіндік беретін белгілі-бір ақпаратты жасырмай бүкіл зейінді сол индивидке бағыттау.

2. Оқушылардың жеке дербес дамуына, дербестігіне және кемелденуіне ықпал ету.

3. Ақпарат көздеріне сыни қарауды қалыптастыру және дамыту. Мысалы, болжамдар мен тестілердің сенімсіздігін оқушылардың түсінуі маңызды, еңбек нарқындағы конъюнктура туралы үзілді-кесілді өтініштерге сыни қарауды қалыптастыру.

4. Оқушыларға әлеуметтік қатынастар, жұмыс орындары, әртүрлі қызметтердің рольдері, еңбек ақыдағы, кәсіптік статустағы, жоғарғы қызметтегі және төмен қызметтегі адамдардың қарым-қатынасындағы айырмашылықтар туралы дәл ақпараттар беру.

5. Еркін таңдауды шектемеу, консультанттар кәсіптік таңдауға, мысалы әлеуметтік жағдайына немесе жынысына және т.б. байланысты шек қоюға қарсы тұрулары қажет.

6. Индивидтің өзі жасаған таңдауы қоғамдағы өзгерістер факторы болып табылатындығын мойындау, оның өзі жұмыс күші нарқына әсер ететін процессті ынталандырады.

7. «Оқу кәсіптік бағдарлану» мен саяси сананың дамуының арасында тығыз байланыс бар екенін ескеру қажет.

Жапон мектептерінде кәсіптік өзіндік анықталуға дайындықтың ерекше жүйесі орын алған. Профессор Сигэкадзу Фукуяма[26]кәсіптік бағытталу құбылысын зерттейді, ол өзіндік талдау, кәсіптерді талдау, кәсіптік сынамаларды, жұмысқа орналасуды және кәсіпті өзіндік таңдау ғылымына жасалған таңдаудың салдарын қамтиды. Оның ойынша кәсіптік бағдар білім беру саласына және экономика саласына қатысты құбылыстар саласын қамтиды. Білім беру фазасы индивидтің мектепте оқу барысында кәсіпті саналы таңдау қабілетін тәрбиелеу үшін қажетті процесстерді қамтиды, жұмысқа орналасу және еңбек іс-қимылы процессіндегі тәлімгерлік – білімді, білікті және дағдыларды қалыптастыруды, сонымен қатар жұмысқа қанағаттануды қамтиды.

Кәсіптің саналы таңдалғанын бағалау үшін Фукуяма арнайы тест құрастырды, ол бойынша индекстердің көмегімен талдау әдісін ұсынды. Былайша айтқанда, кәсіпті таңдаудың нәтижесін сандық бағалау әдісін ойлап тапты. Жапон жүйесі бойынша кәсіптік өзіндік анықталу процессінде индивидтің кәсіпті таңдау қабілеті қалыптасады және оның нәтижелері

тікелей тексеріледі. Жапон жүйесі үшін практикалық тәжірибе және балаларды шынайы еңбек іс-қимылдарына тарту арқылы ол тәжірибені қалыптастыру басымдыққа ие болады.

Кәсіптік өзіндік анықталуды мәдениет контекстінде адамның уақыт (болашақты құрастыру, кәсіпті таңдау) және кеңістікте (адам өзі туралы, әлем туралы көзқарасы: мағыналық жүйені табу) бірге жеке тұлғалық анықталудың бір бөлігі деп қарастыруға болады [25].

Мектептік білім беру жүйесінде жеке дара білім беру маршруттарын қолдану оқушылардың жеке тұлғалық, өмірлік және кәсіптік өзіндік анықталуды педагогикалық қолдау нысандарының бірі болып табылады.

Оқушыларды жеке дара кәсіптік-білім маршруттарын таңдауға даярлау үшін оларды кәсіптік жоспар жасау алгоритмімен таныстыру қажет. Кәсіпті таңдауға даярлықтың негізгі құрамаларын қалыптастыру бойынша ұсынымдар жасау, кәсіптік жоспарлар тұрғызу барысында оқушылардың жасайтын қателіктері туралы айту қажет. 9 сыныптан, 11 сыныптан кейін білім алуды әрі қарай жалғастыру жолдарын көрсету қажет (2 қосымшаны қараңыз).

Кәсіпті оқушылардың саналы таңдауына дайындық – қазіргі кездегі мектептердің маңызды әлеуметтік-педагогикалық міндеті болып табылады. Бейіналды және бейіндік оқытуға көшу оқушылар мен ата-аналарға болашақ білім беру маршруттарын олардың қабілеттері мен мүмкіндіктерін ескере отырып, анықтауға көмек көрсету бойынша арнайы жұмыстарды жүргізуді өзекті етіп отыр [17].

Тоғызыншы сыныптың соңында түлек нақты таңдауды жасауы тиіс. Таңдаудың екі түрлі әдісі бар. Бірінші тәсіл - "сынамалар және қателіктер". Бұл жағдайда оқушы оқу бейіні мен оқу орнын көзін жұмып отырып таңдайды. Екінші тәсіл – оқушы 5-9 сыныптардағы технология сабақтарында алған технологиялық білімдері мен біліктерін меңгеріп, өзін-өзі зерделеп, кәсіптер әлемімен таныса отырып, өз таңдауын саналы және дербес түрде жасайды.

Негізгі мектептің бітіруші сыныптарының оқушылары жоғарғы сыныптардағы оқыту бейінін таңдауда жиі-жиі қиындықтарды бастарынан өткізеді. Айтқандай, олар таңдауды кездейсоқ факторлар әсерімен (мысалы, компания үшін, үлкендердің кеңесімен немесе достардың кеңесімен) жасайды. Осылай жасай отырып, жасөспірімдер әрі қарай оқу бейінін таңдау үшін әртүрлі кәсіптер туралы жеткілікті ақпараттары бар деп санайды.

Психологиялық-педагогикалық зерттеулердің нәтижелері көрсеткендей, жасөспірімдер өзінің болашағын дербес, саналы тұрғызуға дайын емес. Оның себебі әрбір қызметтің түрлерінің нақты ерекшеліктері туралы білімнің жетіспеушілігі, бұл мәселеге деген қызығушылық деңгейінің төмендігі, өз тілектерінде өздерінің шынайы қабілеттері мен мүмкіндіктерін толық ескермеулерінде [12].

Жоғарғы сынып оқушысына ең маңызды, ең қиын мәселе кәсіпті таңдау болып табылады. Жастық шақта әрбір жас адамның жеке дара бейнесі анық көріне бастайды, оның жеке бастық қасиеттері айқындалады, оның

тұлғалық бейнесін көрсететін барлық қасиеттер жинақталып белгілі бола бастайды.

Жоғарғы сынып оқушылары бір-бірінен тек қана темпераментік мінездерімен ғана емес, сонымен қатар өздерінің қабілеттері, қажеттіліктері және қызығушылықтары, әртүрлі деңгейдегі саналығымен ерекшеленеді. Жеке дара ерекшеліктер өмір жолдарын таңдауда да көрініс табады. Жастық шақ – бұл дүниетанымның, құндылық бағытталудың қалыптасатын шағы.

Бұл жаста балалық шақтан үлкендер өміріне өтуге аяқ басу орын алады, соған байланысты жауапкершілік, дербестік деңгейлері, қоғам өміріне белсене араласу және өз өмірінде белсенділік көрсету, әртүрлі проблемаларды конструктивтік шешу, кәсіптік қалыптасу орын алады. Эриксон бойынша жастық шақ жасы сәйкестену процессі айналасында тұрғызылады, ол процесс әлеуметтік, жеке дара–тұлғалық таңдаудан, идентификациядан, кәсіптік қалыптасудан тұрады.

Кәсіптік өзіндік анықталу балалық шақтан басталады және жастық шақта аяқталады. Оқу іс-қимылында өзіндік анықталу және практикалық мотивтер үлкен роль атқарады, ал жастардың жас өзгерістеріне қарамайткәсіпті таңдаудың өзгермей қалуы маңызды. Кәсіпті таңдау және оны меңгеру кәсіптік өзіндік анықталудан басталады [25]. Бұл кезеңде оқушылар психологиялық және психофизиологиялық ресурстарды ескере отырып, болашақ іс-қимыл саласын өзі үшін таңдау міндетін толық қалыптастырулары тиіс. Бұл уақытта оқушылардың нақты кәсіптерге көзқарастары қалыптасады, таңдалған кәсіпке байланысты оқу пәндері де таңдап алынады (4 қосымшаны қараңыз).

Кәсіп біртіндеп өмірдегі жетістікке қол жеткізудің құралы ретінде, қоғамда өз орнын табу құралы ретінде, тұлғаны өзіндік іске асырудың құралы ретінде қарастырыла бастайды. Өзіндік анықталу проблемасы оқушының өзі үшін де, қоғам үшін де өзекті бола бастайды. Барабар кәсіптік өзіндік анықталу –кәсіптік іс-қимылдағы табыстың негізгі жетістігі болып табылады.

Болашақ маманның кәсіптік тұрақталу процессінде нақты үш кезеңді атап көрсетуге болады:

1. Кәсіптік оқу орнына оқуға түсу кезеңі (мектептегі кәсіптік бағдар, жоғарғы сынып оқушыларының нақты кәсіпті саналы таңдап алуы, кәсіптік оқыту).

2. Кәсіптік оқу орнында оқу кезеңі (тиісті теориялық білімдерді, практикалық біліктер мен дағдыларды меңгеру, таңдаудың дұрыс екендігін алдын-ала сынап көру, кәсіптік қабілеттерді дамыту).

3. Еңбек іс-қимылын бастау (өндірістік практикадан өту кезеңінде кәсіптік бейімделу, мектепте, колледжде, жоғарғы оқу орнында алынған біліктер мен дағдыларды бекіту және дамыту, жұмыс тәжірибелерін қалыптастыру, таңдалған кәсіпті түпкілікті таңдап алу [12]).

Аталған әрбір кезеңдегі міндеттерді шешу бойынша жұмыстар кәсіптік тәрбиелену процессінің мәнін құрайды.

Оқушылардың жеке дара ерекшеліктерін зерделеуге, кәсіптер әлемімен, еңбек нарқы мен білім беру қызметінің талаптарымен, кәсіпті таңдау ережесімен таныстыруға, мансапты өзіндік презентациялауға және жоспарлауға бағытталған «Кәсіптік өзіндік анықталу» курсының бағдарламасын ұсынамыз.

Бағдарламаның мақсаттары:

- 1) оқушылардың болашақ кәсіпті дұрыс таңдау үшін қажетті білімдер мен дағдыларды меңгеруі;
- 2) өзінің кәсіптік жолын жоспарлауы;
- 3) өзінің жеке дара-психологиялық ерекшеліктері және денсаулық жағдайын болашақ кәсіптің талаптарымен үйлестіру қабілеттерін қалыптастыруы;
- 4) жеке дара дамуға оң әсер етуі.

Міндеттер:

1. Өзі туралы, кәсіптік еңбек әлемі туралы білімдерді қамтитын олардың іс-қимылын арнайы ұйымдастыру арқасында оқушылардың кәсіптік өзіндік анықталу процессін өзекті ету.

2. Оқушылардың кәсіптер әлеміне, еңбек нарқына, соның арқасында жетістіктер портфелін жасауға, кәсіптік тұрақтанудың маршрутын таңдауға өзіндік көзқарасын қалыптастыруына көмек көрсету.

3. Кәсіптік дұрыс таңдауға бағыттау мақсатында оқушылардың жеке өзіндік таным процессін белсенді ету және дамыту.

4. Заманауи әлеуметтік-экономикалық жағдайларда оқушылардың кәсіптік бейімделу қабілеттерін дамыту.

5. Социуммен табысты өзара қарым-қатынасқа әсер ететін дағдылар мен сапаларды қалыптастыру.

Курсты оқыту процессі барысында оқытудың әртүрлі әдістері мен сабақтарды ұйымдастырудың әртүрлі нысандарын ұйымдастыру: “дөңгелек үстел”, жекеленген және топтық әңгімелер, семинарлар, кәсіпті сипаттау, диспуттар, кәсіптік кроссвордтарды шешу, рольдік ойындар, шығармашылық этюдтер, нақты ситуациялар әдістері қолданылады.

Курсты зерделеу оқушылардың сабақтарды дайындауға және өткізуге белсенді араласуларын, сабақтар мен үй жұмыстарын өзіндік жұмыс үшін әртүрлі жаттығулармен қанықтыруды талап етеді.

Қалыптасатын білімдер мен біліктердің жуықталған тізімі:

Оқушылардың білуі тиіс:

Кәсіптік өзіндік анықталудың мағынасы, кәсіптік жоспар жасауға қойылатын талаптар; кәсіпті таңдау ережелері; кәсіп және кәсіптік іс-қимыл туралы түсініктер; қызығушылық, кәсіптік еңбектің мотивтері және құндылықтары, сонымен қатар кәсіпті таңдауға байланысты тұлғаның психофизиологиялық және психологиялық ресурстары туралы түсініктер; темперамент туралы түсінік, тұлғаның қатынасына, эмоционалдық-жігер саласына, интеллектуалды қабілеттеріне, қарым-қатынас орнату стиліне, адамның шығармашылық әлеуетіне, мансабына байланысты түсініктер.

Оқушылардың жасай білулері тиіс:

Өзінің жеке дара психологиялық және физиологиялық ерекшеліктерін нақты кәсіптің талаптарымен салыстыра қарау; жеке кәсіптік жоспарын жасау және оған жылдам өзгерістер енгізу; оқу және еңбек іс-қимылдарында өзіндік жетілу әдістерін қолдану; профессиограмманы, кәсіптік іс-қимыл кәсіптер туралы ақпараттарды талдау, сонымен қатар нарық жағдайында шарушылық жүргізудің нысандары мен әдістері туралы; кәсіптік білім алу жолдары туралы ақпараттарды білулері тиіс.

Оқушыны қалыптастыруға бағытталған және өзінің перспективаларын іске асыру үшін қол жетімді құралдармен жабдықтау арқылы белсенділікті арттыру әдістемелеріне көп көңіл бөлінуі қажет. Бұған жататындар: кәсіптік бағдарлау ойындары, ойындық жаттығулар, дискуссиялар, белсенділікті арттыратын және құндылық-мағыналық сауалнамалар.

Оқушылардың жеке тұлғалық ерекшеліктеріне, қызығушылықтарына, қабілеттеріне, тұлғалық бағыттануларына диагностика.

Бұл жұмысқа мынадай әдістемелер қолданылуы мүмкін:

- тұлғаның бағытталуын зерделеу (Кейси әдістемесі).

- Қызығушылық картасы.

- Дж.Голландтың тұлғаның әлеуметтік бағытталуын зерделеу әдістемесі.

- “Кәсіпті таңдау мотивтері” әдістемесі.

- “Бағытталу” сауалнамасы (қалаймын, жасай аламын, қажет).

- Оқушылардың зияткерлік ерекшеліктерін зерттеу.

Бұл әдістемелердің артықшылықтары диагностикалық ақпараттан басқа олардың белсенділікті арттыратын әлеуеті бар.

Әрбір сабақ теоретикалық және практикалық бөлімдерден тұрады, теоретикалық бөлімде оқушылар психология және кәсіптану негіздерімен танысады, практикалық бөлімде конфликтсіз қарым-қатынас орнатудың практикалық дағдылары қалыптасады және т.б.

Егер сабақтарды мұндай схемамен жүргізбесе, онда олар қызық емес, іш пыстыратын, шаршататын қалыпта өтетін болады. Теоретикалық сұрақтарды бейнелейтін практикалық әдістерді таңдап алу маңызды, олар теория қарағанда көп орын алулары тиіс.

Сабақтарды өткізу үшін мынадай нысандар мен әдістерді: әңгімелерді, диагностикалық әдістемелерді, шығармашылық тапсырмаларды, экскурсияларды қолдану қажет. Әдістемені таңдау барысында әртүрлілік принципін ұстану аса маңызды. Одан басқа, оқушылар өз нәтижелерін ата-аналарымен талқылауға мүмкіндіктері болатын әдістемелерді таңдау қажет.

Кәсіптік жолдарды жоспарлау

1. Заманауи еңбек нарқы және оның талаптары.

Кәсіптер нарқы деген түсінік. Кәсіптік іс-қимылдағы дербестік және жауапкершілік. Кәсіпкерлік және өзіндік жетілдіру. Біздің өңірдегі кәсіптік білім алу мүмкіншіліктері.

2. Кәсіпті таңдау мотивтері мен негізгі шарттары.

Кәсіпті таңдау мотивтері туралы түсінік. “Қалаймын – жасай аламын – қажет” – дұрыс таңдаудың қажетті шарттары.

3. Кәсіптік бастаманың перспективалары.

Өзіндік презентация жасау дағдылары. Резюмеңі қалай дұрыс құру керек. Әңгімелесуге қажетті мінез-құлықтар ережелері. Жұмысқа қабылдану алдындағы интервью (рольдік ойын).

4. Кәсіптік болашақ бейнесін (образын) тұрғызу.

Мансапты жоспарлау. Жақын және алыс мақсаттардың тізбектері. Мақсаттарға жетудің жолдары және құралдары. Мақсаттарға жетудің ішкі және сыртқы шарттары.

5. Болашақ мансапқа дайындалу.

Тұлғаның психологиялық портреті. “10 жылдан кейінгі кездесі” рольдік ойыны.

6. “Парақтарды аударар отырып” атты қорытынды сабағы.

Кәсіпті таңдау және өзінің кәсіптік жолын жоспарлау барысында шешім қабылдау үшін қажетті оқушылар меңгерген білімдер мен біліктерді жалпылау.

Қазіргі кезде қоғамның орта мектепке әлеуметтік тапсырысы белсенді, жоғарғы мәдениетті және білімді адамдарды даярлау ғана емес, сонымен қатар қоғамның кәсіптік анықталған мүшесін даярлау болып табылады. Мұндай тәсіл оқушылардың жеке дара білім-кәсіптік маршрутының бағдарламасын жасауды, еңбек нарқының қажеттілігіне сәйкес олардың кәсіптік бағытталуын және өзіндік анықталуын талап етеді.

Жалпы білім беру ұйымдарының міндеттері оқушыларға құндылық бағытталуының басымдықтарын анықтауға және реттеуге, сонымен қатар, олардың өзіндік анықталуына көмек көрсету болып табылады. Оқушылардың құндылық бағытталуы кәсіптік бағытталумен және өзіндік анықталумен өзара байланысты болуы қажет.

Кез-келген тұлға өзінің қызығушылықтарына және мақсаттарына сәйкес құндылықтарды меңгеруге тырысады. А. Д. Сазонов [22] адамның кәсіптік іс-қимылдарының құндылықтарын былай анықтайды:

- әлеуметтік ортада өзіндік бекітілуі;
- ұжымдағы беделі;
- еңбектің шығармашылық тұрпаты;
- материалдық және утилитарлық құндылықтар;
- лауазым және өсу перспективасы;
- достар арасындағы табыстылық;
- өзіндік жетілу және өзіндік даму;
- білімдерді, біліктерді және қабілеттерді практикалық қолдану.

Оқушылардың кәсіптік таңдауына кәсіптік өзіндік анықталу саласындағы зерттеушілер ұсынған мынадай бірнеше:

- білімдердің, біліктердің және дағдылардың бар болуы, белгілі бір жағдайда тұлғаның мінезіне байланысты жауап беру қабілеттері мен қасиеттерінің бар болуы;

- еңбек және кәсіптер (мамандықтар) нарқында бағдарлана білу білігі;

- тұлғаның қажеттіліктерін, қызығушылықтарын және бейімділіктерін ескеру;

- қоғамдық-пайдалы жұмыстың маңызын сезінуфакторлары әсер етеді.

Демек, кәсіптік іс-қимылдың белгілі бір түрінде қажеттілік деп тұлғаның белгілі бір әлеуметтік классқа, қоғамның әлеуметтік тобына бағытталуын айтуға болады.

Қазіргі кездегі білім беруде адамның жеке қасиеттерінің жиынтығымен қоса оның кәсіптік жарамдылығын ескере отырып, кәсіпті таңдауға айрықша көңіл бөлінеді, бұл қасиеттер кәсіптік іс-қимылдың нақты түрін табысты меңгеруге және оны орындауға оң әсер етеді. Атап айтқанда, кәсіптік жарамдылық кәсіптің талаптарын айқындаушы кәсіптік дайындылықты сипаттайтын кәсіптік маңызды сапалардың даму деңгейін көрсетеді. Е.А. Климов [17] болашақ кәсіптік іс-қимылды таңдаудағы жеке дербес шешім қабылдау үшін қажетті «жағдайларды»:

- денсаулық жағдайын;
- баланың кәсіптік іс-қимылы туралы ата-ананың жоспарларын;
- кәсіпті немесе мамандықты таңдаудағы құрдастарының жоспарларын (мәжбүрлеген пікірі);
- оқушының бейімділігі, қажеттілігі және қызығушылығын;
- кәсіптер және мамандықтар әлемдерін, білім беру ұйымдары туралы ақпараттануын;
- мектеп шамасының деңгейін (еңбекті марапаттау, қоғамдық мойындау);
- оқушының жеке дербес кәсіптік жоспарлары (еңбек іс-қимылының мақсаты, оның ниеті);
- мамандықтарға қоғамның сұранысын негіздеді.

Былайша айтқанда, оқушылардың кәсіптік бағдарлануы зерделеу мен талдаудың технологияларын қамтиды:

- тұқым қуалаушылықты, өмір жағдайларын, материалдық қамтамасыз етуді, білім беруді, былайшы айтқанда, отбасының әлеуметтік статусын детерминациялайтын тұлғалық ерекшеліктер;
- мінез-құлық, темперамент;
- зияткерлік қабілеттер;
- «Мен» образы;
- қызығушылықтар, өмір құндылықтары;
- дамудың ерте кезеңінде бөгеттермен соқтығысқанда қажеттілікті қанағаттандыру деңгейі;
- кәсіптік альтернативалар (күтілетін нәтижелермен салыстыру);
- артықшылығы бар кәсіптік орта, қоршаған орта (5 қосымшаға қараңыз).

Кәсіптік өзіндік анықталу еңбек тәрбиесінің негізі болып табылады және оны іске асырудың шаралар кешенін:

- өзін-өзі тану проблемасын, өзінің ерекшеліктері, қызығушылықтары, кәсіптік бейімділігі, мотивациялық-құндылықтар артықшылықтарын, оқушылардың әлеуметтік жас ұлғаюын кәсіптік қолдау бойынша оқушыларды психологиялық-педагогикалық, медико – физиологиялық сүйемелдеуді;

- білім беру қызметі және еңбек нарықтары, кәсіптер мен мамандықтар (экономиканың әртүрлі салаларындағы кадрлардың қажеттілігін қоса отырып), жұмыс орындарын іздеушілерге, білім беру кеңістігінің барлық субъектілеріне қойылатын талаптар туралы оқушыларды кәсіптік ақпараттандыруды;

- білім беру жүйесінің барлық деңгейлерінде кәсіптік бағдар жұмысының тиімді тетіктерін дайындауды қамтиды.

Оқушылардың кәсіптік өзіндік анықталуын қалыптастыру *мынадай принциптер* негізінде іске асырылуы тиіс:

- сабақтастық және жүйелілік;

- жекелендіру және дифференциациялау, былайша айтқанда, оқушыларға жекелендіру және дифференциациялау тәсілдерін қолдану олардың қызығушылықтарын, әлеуметтік статусын, жастарын, құндылық бағытталуларын, өмірлік жоспарларын, үлгерімдерін және денсаулық жағдайларын ескеру мақсатында жүргізіледі;

- тиімділеу, бейінді оқытудың әртүрлі ұйымдастыру (бұқаралық, топтық, жеке дара және практикалық) нысандарын оқушылармен ғана емес, сонымен қатар, ата-аналармен келісіп жасауды ескереді;

- өнімділік, ол білім беруді нақты нәтижеге, оқушының еңбек және оқу іс-қимылдары кезінде өндірілген өнімге (есеп, жоба) мақсатты бағыттауды қамтамасыз етеді;

- өзара байланыс, ол білім беруге барлық субъектілердің: педагогтердің, психологтардың, жұмыспен қамту орталықтарының, бұқаралық ақпарат құралдарының, жастар ұйымдарының, отбасылардың, жалпы білім беру және кәсіптік білім беру ұйымдарының, еңбек нарқының қатысуларын қажет етеді;

- еңбек нарқында қажетті, өзінің жеке дара және әлеуметтік дамуын өзіндік анықтаған, кәсіптік еңбекке даяр және бүкіл өмірі бойы білім алуға даяр кадрларды даярлау мақсатында өңірдің, облыстың, мемлекеттің әлеуметтік-экономикалық даму қажеттіліктерін ескеру.

Оқу пәндерінің педагогтері оқушыларды кәсіптер туралы ақпараттар беру, әрбір кәсіпке қажетті білім мен білік көлемдерін анықтау мақсатында интернет-технологияларды қолдана отырып, өзіндік дайындалу әдісімен пәндерді мақсатты зерделеу немесе білім көлемін ұлғайту мақсатында жеке дара сабақтар өткізулері қажет [11].

Оқушылардың қызығушылықтарын, бейімділіктерін, ынтасын және кәсіптік бағдарын анықтау және қалыптастыру төрт кезеңді іске асыру көмегімен мүмкін болады. Ол мынадай: бағытталу, жеке даралық, өнімділік және нақтылау кезеңдері. Әр кезеңнің өз мақсаттары бар, бірақ жинақталып олар бірін-бірі толықтырады. .

Бірінші кезең еңбекке, танымдық іс-қимылға оң қатынасын дамытуға әсер етеді.

Екінші – оқушыларды кәсіптер әлемімен таныстыру, олардың өз қызығушылықтарын, қабілеттерін, болашақ кәсіпке бағытталудың әлеуметтік құндылықтарын түсінуі.

Үшінші кәсіпалды біліктерді, еңбекке орналасуда дербес таңдауды немесе білім алуды жалғастыруды қалыптастыруға бағытталған, бұл оқушылардың кәсіптік қалыптасу процессінің доминанты болып табылады.

Төртінші кезең оқушының өз қызығушылықтарын, бейімділігі мен қабілеттерін ескере отырып, вариативтік оқыту арқылы әлеуметтік-кәсіптік таңдауды түзетуде оқушыларға психологиялық-педагогикалық демеу көрсетуге; кәсіптік аса қажетті қасиеттерді қалыптастыруға және дамытуға; білім беру және кәсіптік жоспарларын түзетуге бағытталған.

Әрбір кезең оқушылардың кәсіптік өзіндік анықталуын қалыптастыру жүйесін құрайтын құралдармен, нысандармен және әдістермен іске асырылады.

Үздіксіз білім беру және жетілдіруге қызығушылық, кәсіптер әлемінде өзіндік бағытталу және оқушылардың мансаптық өсу векторын тұрғызу білім беру кеңістігіндегі барлық субъектілердің іс-қимылын тиімді ұйымдастыру арқылы іске асырылады [25].

Оқушылардың таңдаған кәсіптік іс-қимылдардың ерекшеліктерімен, мансапты құрудың саналуан жеке дара маршруттары спектрінің кеңеюімен, олардың жеке дара және кәсіптік ұтқырлықтарымен, оқушылардың өмір бойы үздіксіз білім алуға бағытталуымен анықталатын олардың саналы әлеуметтік позициясы кәсіптік өзіндік анықталуды қалыптастырудың тиімді құрастырылған жүйесінің нәтижесі болып табылады.

Бір айта кететін жай, болашақ кәсіптерін таңдау барысында оқушылар еңбекке орналасу мүмкіндігін әр уақытта ескере бермейді. Сондықтан түлектердің кәсіптік бағдарлануы және еңбек нарқының талаптары бір-біріне сәйкес келе бермейді. Тіпті, экономиканың дамуы үшін жұмыс кәсіптері мен мамандықтарының маңызы белгілі болса да, олар оқушылар тарапынан қолдау таппайды.

Мысалы, болашақ кәсіпті таңдаудағы маңызды факторларды бағалау барысында 9-шы және 11-ші сынып оқушыларының 70%-дан артығы болашақ жұмыстарының өз қызығушылықтарына және қабілеттеріне сәйкес болуын қалайтыны анықталды. Кәсіптік қажеттілігін оқушылардың тек 25,8% көрсетті, бірақ олар көбінесе прагматикалық мотивтерді – мансапқа қол жеткізу мүмкіндігін (31%), беделі мен еңбек ақысының көп болу мүмкіндігін (42,2%) ұстанады. Соның нәтижесінде кәсіптің статустық сипаттамасы оқушылар үшін кәсіпті таңдауда аса маңызды және елеулі фактор болып саналады, әсіресе, жоғарғы білім алуға бағытталған оқушылар үшін аса маңызды. Қазіргі жастар үшін жұмыс істеу жағдайы да маңызды болып табылады (14,5%).

Жоғарғы сынып оқушыларының кәсіптік өзіндік анықталуын қалыптастыру моделі «мектеп-колледж-жоо» білім беру кеңістігіндегі өзара қарым-қатынасты анықтайды, ол қарым-қатынас мынадай факторларға негізделеді [12].

Бірінші. Оқушылардың даярлық деңгейі және олардың нақты мамандық алуға бағытталуы.

Екінші. Кәсіптік білімге дейінгі сапаны арттыру.

Үшінші. Жеке тұлғалық–бағытталған тәсіл идеясын іске асыру, ол үшін оқушылардың дербестігін және алға ұмтылуларын, өмірге қажетті білімдерді қалыптастыруды, практикалық дағдыларды қолдау қажет.

Мақсатты ақпараттық-таныстыру жұмыстары шеңберінде оқушылар өңірдің еңбек нарқында түлектер қажет болып табылатын бағыттар бойынша білім алуды жалғастыру мүмкіндіктері туралы ақпараттар алады. Оқушылардың тұрақты өзіндік анықталуы, олардың қызығишылықтарын арттыру үшін сабақтардың әртүрлі нысандары қолданылады: дәрістер, рольге кіру, өнеркәсіп орнына экскурсия ұйымдастыру, бұлардың барлығы көрнекі түрде көрсетіледі және оқушылардың қатысуларына мүмкіндіктер тудырады, соның негізінде оқушылар кәсіптік іс-қимылдардың (кәсіптік сынамалардың) шарттарын және мазмұнын өз көздерімен көруге мүмкіндік жасалады. Соның нәтижесінде оқушылардың нақты кәсіпті меңгеру және өз өңірінде таңдап алған мамандық бойынша кәсіпорындарда жұмысқа тұру мақсатында оқытудың жобалық траекториясын оқушылардың таңдауға дайындығын арттырады.

Мұндай оқыту траекториясын таңдауға оқушылардың дайындық критерийлері мынадай болуы мүмкін:

- кәсіптік білім беру ұйымдарында оқуға құндылық бағытталуды қалыптастырудың алғы шарты ретінде мектептегі оқытуға саналы түрде қарау;

- «мектеп-колледж-жоо» траекториясы бойынша мектептен кейінгі білім алуды жалғастыру контекстінде кәсіптік білімге құндылық бағытталуды қалыптастыру»;

- әрі қарай кәсіптік оқу барысында жеке дара–тұлғалық өмірлік мақсаттарды іске асыру.

Төртінші. Оқу процессінің үздіксіздігін қамтамасыз ету мақсатында оны ұйымдастырудың көп нысандылығын, оның ішінде оқушылардың колледждермен, жоғарғы оқу орындарымен және өндіріспен өзара қарым-қатынасы процессінде іске асыру.

3.2. ЖБМ жағдайында оқушылардың кәсіптік өзіндік анықталуын қалыптастыру моделі

Жеке дара білім-кәсіптік маршруты жағдайында оқушылардың кәсіптік өзіндік анықталуын қалыптастыру моделі желідегі әрбір субъектінің оқытудағы бірыңғай мақсатқа қол жеткізу іс-қимылдарының бағыты арқылы анықтау үшін мынадай *компоненттерді* қамтиды: (1 сурет):

1. *Мақсатты* желідегі субъектілердің жеке дара қызығишылықтарын, оқушылардың бейімділіктері мен қабілеттерін, олардың саналы таңдаған жеке дара оқыту траекторияларын ескере отырып, білім беру кеңістігінде бірігіп іс-қимыл жасауға біртіндеп бағыттайды және мақсаттар мен нақты міндеттерді қамтиды.

2. *Ақпараттық-мотивациялық психологиялық-педагогикалық* сүйемелдеуді қамти отырып, білім беру кеңістігінің барлық субъектілерінің кәсіптік бағытталу іс-қимылы арқылы оқушылардың кәсіптік өзіндік анықталуына бағытталған. Мақсатты бағытталған ақпараттық-таныстыру жұмысы шеңберінде оқушылар өңірдің еңбек нарығында сұранысқа ие бағыттар бойынша кәсіптік білім беру ұйымдарында білім алуды жалғастыру мүмкіндіктері туралы ақпараттар алады.



↓

Нәтижелілік компонент	
Кәсіптік деңгей: болашақ іс-қимыл (білі алу) туралы жеткілікті көзқарас қалыптасты; квазикәсіптік іс-қимылдағы алғашқы біліктер қалыптасты	Әлеуметтік деңгей: көпдеңгейлі даярлық жағдайында келесі кәсіптік оқытуға тұрақты ниет қалыптасты, ол оқу-танымдық, оқу-кәсіптік және жеке дара мотивтерді қамтиды

1 сурет–ЖБМ жағдайында оқушылардың кәсіптік өзіндік анықталуын қалыптастырудың құрылымдық-функционалдық моделі

Бейінді дайындықтың негізгі принциптері деп жеке тұлғалық және әлеуметтік қажеттіліктерді ескере отырып, оқушыларды оқыту процессінің бірлігін; мектеп – кәсіптік білім беру ұйымы – жұмыс беруші жүйесіндегі білім берудің сабақтастығын; жеке дара білім беру – оқытудың кәсіптік маршруттарын құру процессіндегі оқушылардың саналығы және белсенділігін; элективтік курстардың оқушылардың жеке қажеттіліктеріне сәйкестігін айтуға болады.

3. *Әдіснамалық* алғашқы теоретикалық ережелерді қамтиды, соның негізінде бейіндік дайындық процессінде жоғарғы сынып оқушыларының кәсіптік өзіндік анықталуын қалыптастыру процессі жобаланды, ол әдіснамалық тәсілдер мен принциптер жүйесін, сонымен қатар дидактикалық зерттеулерді қамтиды. Әдіснамалық тәсілдер жоғарғы сынып оқушыларының кәсіптік өзіндік анықталуын қалыптастырудың негізгі идеясын ашып көрсетеді және ол теоретикалық-әдіснамалық және практикалық-бағытталу тәсілдерінің өзара байланысын анықтайды.

4. *Мазмұндылық* бейінді оқытудың мағыналық мәнін көрсетеді, ол оқушыларды психологиялық-педагогикалық сүйемелдеу негізінде мектеп бағдарламасының базалық компоненті мен қосымша білімнің вариативтік құрамасы арасындағы интеграцияны көрсетеді. Вариативтік бөлім таңдау бойынша практикалық-бағытталған элективтік курстармен толықтырылады. Мұндай курстарды зерделеу барысында оқушыларды жекешелендіріп және әлеуметтендіріп оқыту іске асырылады, таңдалған салада нақты іс-қимыл түрлерінің кәсіпалды дағдылар мен біліктерін қалыптастыру арқасында кәсіпті саналы және жауапкершілікпен таңдауға дайындық жүргізіледі. Бұның барлығы оқытудың жеке дара маршрутын құруға, еңбек нарқында сұранысқа ие мамандықтарды имиджділеуге, жалпы оқушылардың әрі қарай оқуларын жалғастыруларына оң ықпал етеді. Ақпараттық-мотивациялық компонент оқушылардың қызығушылықтары мен бейімділіктерін анықтауды қамтамасыз етеді, ал мазмұндылық нақты саладағы кәсіптік іс-қимылдың практикалық тәжірибесін қалыптастыруды қамтамасыз етеді.

5. *Ұйымдастыру-іс-қимылдық* оқушылардың кәсіптік өзіндік анықталуын қамтамасыз етеді, оқу әдістерінің, нысандарының және құралдарының кешенін қамтиды және мынадай: ұйымдастыру, қалыптастыру және ресурстық функцияларды іске асырады. Ұйымдастыру функциясы қойылған мақсатқа сәйкес оқыту әдістерін, нысандарын және құралдарын анықтайтын бейіндік дайындау процессін жобалау болып табылады. Қалыптастыру функциясы жоғарғы сынып оқушыларының таңдаған кәсіпті

меңгеруге тұрақты тілектің пайда болуы үшін педагогикалық шарттарды жасайтын, олардың табыстылық және әлеуметтік маңызы туралы көзқарастарына сәйкес мотивациялық әлеуетті дамытуға бағытталған. Бұл модельді іске асыру мынадай педагогикалық шарттарды: бірыңғай «мектеп – кәсіптік білім беру ұйымы – жұмыс беруші» білім беру кеңістігі жағдайында оқытуды ұйымдастыруды; вариативтік бөлімді (таңдау бойынша курстар) қамтитын оқу-өндірістік тапсырмалар кешенін оқыту процессін кіргізуді; кәсіптік ақпаратты, кәсіптік консультация беруді және эвристикалық іс-қимылдарды қамтитын психологиялық-педагогикалық сүйемелдеуді орындағанда табысты болады. Ресурстық функция әрбір оқушының білім беру ұйымының және өңірдегі өндіріс орындарының материалдық-техникалық базасымен танысуға мүмкіндік береді. Оқушылардың тұрақты өзіндік анықталуы мүддесінде олардың қызығушылықтарын арттыру үшін сабақтардың әртүрлі нысандары қолданылады: дәрістер, рольге кіру, жобалар, өндіріс орындарына экскурсия жасау, бұлардың барлығы көрнекі көрсетіледі және олардың барлығына оқушылардың тікелей қатысуы көзделеді, соның арқасында оқушылар кәсіптік іс-қимылдардың жағдайлары және мазмұнымен жақсы танысады.

6. *Бағалаушы* бейінді оқыту процессі барысында оқушылардың тұрақты кәсіптік өзіндік анықталуы компоненттерінің қалыптасуының критерийлері мен белгіленген деңгейін құрайды. Бұл компоненттің функциялары: диагностика, бағалау және талдау болып табылады, олар оқушылардың болашақ кәсіптік іс-қимылға дайындығын қалыптастыру процессі туралы ақпараттарды жинақтауға және зерделеуге көмектеседі. Дайындық нәтижелерін бағалау үш топқа бөлінген критерийлер бойынша іске асырылады:

– мотивациялық-тұтынушылық, ол нәтижеге қол жеткізуге ұмтылуды, кәсіптік білімдер мен біліктерді алуға бағытталуды, кәсіпті таңдауға қызығушылықтардың пайда болуын, рефлексияның пайда болуын және өз қабілеттерін өзіндік бағалауды сипаттайды;

– ақпараттық, ол өндірістердің заманауи түрлері, әртүрлі кәсіптерді меңгеру нысандары мен жағдайлары, кәсіптердің құндылықтары мен маңыздылықтарын, соның ішінде еңбек нарқындағы қалыптасқан ситуациялар жағдайы, кәсіптік түсініктерді қолдана білу туралы білімдердің болуын анықтайды;

– іс-қимылдық-практикалық, ол әртүрлі саладағы мамандардың іс-қимылының түрлері туралы, стандарттық емес мәселелерді шешу білігі, оның ішінде ақпараттық технологияларды қолдана отырып, қолданыстағы ережелер мен нормаларды сақтай отырып, еңбек құралдарын қолдана отырып, оқушылардың білімдерінің деңгейін анықтауға мүмкіндік береді.

7. *Нәтижелілік*, ол оқушылардың кәсіптік өзіндік анықталуын қалыптастырудың тиімділігін тексеруге бағытталған. Оқытудың нәтижелері кәсіптік және әлеуметтік қалыптасуы тұрғысынан қарастырылады және нақты оқушының, сонымен қатар барлық топтың белгілі бір іс-қимыл саласында базалық құзыретке қол жеткізу деңгейін анықтайды. Бұл жерде практикалық

бағытталған кәсіптік сынамалар ұйымдастыру мен өткізу аса маңызды болып табылады, олар нақты еңбекке барлық ережелер мен нормаларды сақтай отырып, оқушының жеке тұлғалық қабілеттерін анықтауға мүмкіндік береді.

Кәсіптік сынама кәсіптік іс-қимылдың нақты түрінің элементтерін модельдейді және өзінің көзқарасы және күтуі тұрғысынан оның артықшылықтары мен кемшіліктерін анықтауға мүмкіндік береді. Бұның барлығы оқушыға таңдалатын кәсіпке жеке тұлғалық дайындығының деңгейін анықтауға мүмкіндік туғызады және болашақ мамандықты таңдау бойынша саналы шешім қабылдауға оң әсер етеді.

Модель шеңберінде жоғарғы сынып оқушыларының кәсіптік өзіндік анықталуын қалыптастыру жүйелі түрде мынадай бірнеше:

- оқушылардың әлеуметтік қоршаған ортаға және болашақ мамандыққа бейімделуі;

- өзіндік анықталудың өзектенуі – жүйелі өзіндік танымға, рефлексияға және кәсіптік дамуға саналы қажеттілікті қалыптастыру;

- өзіндік анықталуды дамыту және күшейту – еңбек операцияларын меңгеруге ұмтылуды, топта жұмыс істеу қабілеттерін, оқушылардың қабілеттерін бағалауды және өзіндік бағалауды қалыптастыру.

ЖБМ жағдайында жоғарғы сынып оқушыларын кәсіптік өзіндік анықталу моделін іске асырудың тиімділігі көп жағдайда мынадай факторлармен анықталады:

- оқытудың инновациялық білім беру технологиялары бойынша педагогтердің біліктілігін арттыру;

- практикалық-бағытталған курстар мазмұнын әзірлеу;

- оқушылардың кәсіптік өзіндік анықталуды қалыптастыру деңгейін тұрақты бақылау кезеңдерінде іске асады.

Практикалық-бағытталған курстарды іске асыру бейінді таңдауға оқушылардың дайындығын қалыптастырады, оқушыларды оқытудың жеке дара траекториясын тұрғызу мүмкіндігі олардың өзіндік анықталуына ықпал етеді. Олар кәсіптік өзіндік анықталуды қалыптастыру жүйесінде өзіндік іске асырылу құралы болып табылады, мектептегі оқытуды кәсіптік білім беру ұйымдарындағы және өндірістердегі оқытумен байланыстыруға мүмкіндік береді, бұның өзі оқушыларды практикалық қана емес, сонымен қатар кәсіптік бағдарлану мәселелерін шешуге ынталандырады [12].

Практикалық-бағытталған курстарды қолданып оқытуды ұйымдастыру оқытушының оқушыларды белсенділікке шақыруына, оқытудың әртүрлі тәсілдерін қолдана отырып, алдын ала қойылған оқу мақсаттарына бағыттауға, оқушылардың педагогтер қойған мәселелерді шешу бойынша іс-қимылдар жасауына негізделген. Практикалық-бағытталған курстардың басым бағыттары білімдерді беру (білімдіерді трансформациялау) емес, кәсіптерге бағытталған оқушылардың дағдылары мен біліктерін қалыптастыру болып табылады, ол тұлғалық қажеттіліктері мен ниеттеріне сәйкес әрбір оқушының оқытудың жеке дара траекториясын тұрғызуына мүмкіндік береді. Практикалық-бағытталған курстар әртүрлі, бірақ кәсіптік

іс-қимылдың нақты түрлерін меңгеруге бағытталған, олар өндірістік оқыту барысында әлеуметтік және кәсіптік ұтқырлықтың дамуына оң әсер етеді. Мұндай курстар бейіндік пәндер бойынша білімдерді жүйелейді және тереңдетеді [12].

Практикалық-бағытталған курстардың мақсаты оқушыларды оқытуды жекелендіру және әлеуметтендіру, таңдалған іс-қимыл саласында нақты іс-қимыл жүргізудің алғашқы кәсіптік дағдылары мен біліктерін қалыптастыру арқылы кәсіпті саналы жауапкершілікпен таңдауға дайындау, әрбір оқушыны білім беру ұйымдарының, өндіріс орындарының материалдық-техникалық базасымен таныстыруға мүмкіндік беру болып табылады.

Практикалық– бағытталған курстар оқушыларға өңірдің (облыстың) әлеуметтік-экономикалық дамуының түйінді проблемаларын; кәсіптің ерекшеліктерін зерделеуге; кәсіптік сынамалар жасауға; ұйымдастыру және өзіндік іс-қимылдардың дағдылары мен біліктерін жетілдіруге; іс-қимылдың кәсіптік түрлерінің әлемін тануға көмектеседі. Практикалық-бағытталған курстар жоғарғы сынып оқушыларына кәсіптік өзіндік анықталуда көмек көрсетуге итермелейді, меңгерілген кәсіптік білімдер, біліктер мен дағдылардың іргелі негізін қалайтын жалпы білім беретін пәндермен жалпы білім беретін пәндермен пәнаралық байланысты іске асырады, жоғарғы сынып оқушыларын кәсіптік іс-қимылға бейімдейді, жеке тұлғалық қажеттіліктерді іске асырады. Практикалық–бағытталған курстар қосымша білім берумен толықтырылады, оқушылардың кәсіптік бағыттағы пәндерді терең оқуларын, зерттеу біліктерін дамытуды қамтамасыз етеді.

Оқушылардың кәсіптік өзіндік анықталуын қалыптастырудың жетекші технологиясы болып жобалық технология және портфолио технологиясы таңдап алынды. Жыл сайын оқу процессін ұйымдастыру нысандары, оқушылардың оқытудың элективтік курстарын таңдау барысында іс-қимылдарын белсенді ету үшін уақтылы өзгерістер енгізу мақсатында курстардың мазмұны мен бейінділігі талданады. Оқушының жоғарғы сыныпта оқу барысында портфельдің 5-6 практикалық-бағытталған курстарын меңгеруге мүмкіндіктері бар. Олар кәсіптің (мамандықтың) негізін зерделеуге, өндіріс құрал-жабдықтарымен, еңбек құралдарымен, аспаптарымен танысуға, өмірлік және кәсіптік жоспарларды өзгертуге, кәсіптік өзіндік анықталу перспективасына, әрі қарай мамандануды (таңдау курстары) саналы жоспарлауға бағытталған. Нақты кәсіптік саладағы практикалық тәжірибені жинақтауға бағытталған курстардың тиімділігінің критерийі оқушыларды нақты кәсіптік іс-қимылға, кәсіпті меңгеруге дайындау болып табылады.

Практикалық-бағытталған курстарды ұйымдастырудың мен жүргізудің тиімділігінің нәтижесі кәсіптік сынамалар болып табылады.

Жоғарғы сынып оқушыларының кім болғысы келеді?

Жоғарғы сынып оқушыларының 50%-дан астамы болашақ кәсіпті таңдауын өзінің нақты мүмкіндіктері және еңбек нарқы қажеттіліктерімен байланыстырмайды; респонденттердің 46%-ы кәсіпті таңдауда үлкендердің (ата-аналардың, туыскандардың, таныстардың) көмегіне сүйенеді; 67%-ының

кәсіпті таңдаудың ғылыми негіздері туралы түсініктері жоқ, оның ішінде кәсіптің «ізденушіге» қоятын талаптары туралы ақпараттары жоқ, кәсіпті таңдауда өз мүмкіндіктерін талдау біліктері қалыптаспаған; 44%-ы өзінің қызығушылық еңбек саласында оқу мүмкіндіктері туралы хабарлармен қамтамасыз етілмеген. Олардың көпшілігінің жеке дара білім алу сұраныстары жоқ, білім алуды жалғастыру бағыттарын саналы таңдауға жеке қажеттіліктері қалыптаспаған және жаңа экономикалық, әлеуметтік мәдени жағдайларда өзін-өзі іске асыру және кәсіптік өзіндік сәйкестендіруге дайындықтарының жоқ екендігі байқалды. Бұл проблеманы шешу мектептер мен кәсіптік білім беру ұйымдарының өзара қарым-қатынасы барысында кәсіптік сынама-ларды ұйымдастыру және жүргізу арқылы шешілуі мүмкін.

Кәсіптік сынама дегеніміз не?

Кәсіптік сынама-лар барлық ережелер мен нормаларды сақтай отырып, нақты еңбекке өзінің жеке дара қабілеттерін ашып көрсетуге және қолдануға бағытталған. Кәсіптік сынама-лар таңдалған іс-қимыл түріне толықтай батуға, оның артықшылықтары мен кемшіліктерін анықтауға мүмкіндік береді. Кәсіптік сынама-лар орындалған кәсіптік іс-қимылды бағалау, өзіндік бағалау, нақты еңбек түрінің жалпы-еңбектік, жалпы-өндірістік арнайы білімдерін, біліктерін және дағдыларды қалыптастыру бойынша саналы шешім қабылдауға оң әсер етеді. Мысалы, жоғарғы оқу орнының оқытушысы заманауи оқыту әдістерін қолдана отырып, іске асыратын шығармашылық жобалар, технологиялық операциялар және т.б. көрсету. Кәсіптік сынама-дағы жобалық оқыту мақсатты және еңбек түрін таңдау шарттарын жасайды.

Кәсіптік сынама білім алушылардың кәсіпті таңдауына дайындығын қалыптастырудың жүйе құрастырушы факторы ретінде танылады, ол қалыптасқан жағдайда талдау қабілеттерін, зерттеу, психологиялық-педагогикалық және ақпараттық көмек сұрауды қалыптастыруға мүмкіндік береді.

Кәсіптік сынама-лар негізін профессор С.Фукуяма (Жапония) идеясы [26] құрайды, соған байланысты кәсіптік сынама кәсіптік бағытталу және өзіндік анықталу саласында аса маңызды кезең болып саналады, себебі оны орындау процессінде білім алушы өз таңдау алуға дайындалып жүрген немесе таңдаған кәсіптік іс-қимыл бойынша тәжірибе жинайды, соған байланысты осы іс-қимылдың сипатының өз қабілеттеріне және біліктеріне сәйкестігін анықтайды.

Кәсіптік сынама барысында білім алушылар мынадай кәсіптер: «адам - табиғат», «адам - техника», «адам - адам», «адам – белгілі жүйе», «адам – көрнекі образ» түрлеріне байланысты іс-қимылға араласады.

Кәсіптік сынама-лар екі кезеңде өткізіледі.

- Бірінші — дайындық кезеңі, онда оқытатын және диагностикалық бөлімдер анықталады.
- Екінші — практикалық кезең, ол үш: технологиялық, ситуациялық және функционалдық бағыт бойынша тапсырмаларды қамтиды.

Дайындық кезеңнің оқытатын бөлімі осы кәсіптік іс-қимылдың саласына кіретін кәсіптер туралы негізгі ақпараттарды алуға бағытталған.

Диагностикалық бөлім тұлғаның кәсіптік маңызды сапаларды анықтауға бағытталған.

Білім алушылардың дайындық кезеңі барысында айтылатын теоретикалық мәліметтер аспаптарды, материалдарды, құрал-жабдықтарды, құжаттарды, плакаттарды, жұмыс әдістерін көрнекі көрсету арқылы инструктаж ретінде беріледі. Оқушылар белгілі-бір кәсіпті меңгеруге өажетті психофизиологиялық және интеллектуалдық сапалар туралы ақпаратты алады. Белгілі-бір жұмыстың технологиясымен, еңбек қауіпсіздігі ережелерімен, санитариямен және гигиенамен танысады.

Практикалық кезең үш деңгейлі қиындықтардың сынамаларын қамтиды. Бірінші деңгейдегі сынама нақты іс-қимыл саласында практикалық тәжірибелері жоқ немесе орындаушы жұмысына ептілігі бар оқушыларға ұсынылады. Екінші деңгейдегі сынамалар нақты кәсіптік іс-қимыл саласына қызығушылықтары бар, жасампаздық жұмысқа бейімділігі бар оқушыларға ұсынылады. Үшінші деңгейдегі сынамаларды тұрақты кәсіптік қызығушылықтары бар, шынайы шығармашылық еңбекке бағытталған оқушылар орындайды.

Кәсіптік сынамалар мазмұны іс-қимылдың оқушылардың интеллектуалды дамуын даму деңгейіне сәйкес орындаушылық, жасампаздық және шығармашылық компоненттері бар болуын талап етеді. Кәсіптік сынамадағы орындаушылық компонент мектеп оқушыларында нақты берілген алгоритм бойынша іс-қимылдармен, мысалы, нұсқаулыққа, жоспарлы тапсырмаға және т.б. сәйкес практикалық жұмысты орындауға байланысты практикалық біліктердің, қалыптасуын пайымдайды.

Кәсіптік сынаманың жасампаз компоненті білім алушылардың құрастыруға деген, зерттеу жұмыстарын жүргізуге, мысалы, сызуларды, эскиздерді, технологиялық карталарды, материалдарды, детальдарды таңдауға, сонымен қатар белгілі-бір құрылымды жаңғыртуға қабілеттерін дамытуды көздейді.

Кәсіптік сынаманың шығармашылық компонентіне жұмыстың басындағы, аралық және соңғы мақсаттарына, жоспарлауға, әдебиет көздерін іздеуге, проблема бойынша арнайы әдебиетті және басқа ақпараттарды зерделеуге, мүлдем жаңа заттарды құрылымдауға, дәстүрлі емес ауылшаруашылық өнімдерін өндіруге, қойылған тапсырмаларды шешудің жаңа әдістерін қолдануға байланысты білім алушылардың іс-қимылының мазмұнын жатқызуға болады.

Кәсіптік сынаманы ұйымдастыру және жүргізуге білім алушылардың ата-аналарын жұмылдыру тиімді болады, себебі олардың ойын, ниеттерін ескеру, конструктивті ұсыныстарын білу қажет.

Сонымен, кәсіптік сынамалар білім алушылардың кәсіптік өзіндік анықталуын қалыптастыратын тиімдітәсіл болып табылады. Сонымен қатар, кәсіптік білім беру ұйымдарының базасында кәсіптік сынамаларды ұйымдастыру және өткізу білім алушылардың жұмыс кәсіптерін меңгеруге жұмылдыру проблемасын шешуге көмектеседі. Оның өзі қазіргі кездегі еңбек нарығындағы сұраныстар мен білім беру қызметінің ұсыныстары арасындағы

дисбалансты реттеу үшін тиісті жағдай жасайды. Кәсіптік сынама-лар шеңберінде практикалық іс-қимыл арқылы білім алушыларда саналы кәсіптік таңдау және өзін болашақ кәсіпте табысты іске асыру бойынша қабілеттері қалыптасады [12].

Мектептегі оқу процессіне практикалық-бағытталған курстарды енгізу оқушылардың қажеттіліктерін, кәсіптер мен мамандықтарды таңдау туралы саналы шешім қабылдау үшін еңбек іс-қимылына бейімделуді, социумда және кәсіптік білім беру ұйымдарында оқытуды қамтамасыз етеді. Қосымша білім беру ретінде колледж және жоғарғы оқу орындарының оқытушылары жүргізетін тұрақты қолданыстағы интерактивті режимдегі курстар және семинарларды айтуға болады.

2 кесте – оқушылардың кәсіптік өзіндік анықталуының қалыптасуын бағалау критерийлері мен көрсеткіштері

Критерийлер	Көрсеткіштер	Анықтау әдістері
1	2	3
Мотивациялық-тұтынушылық	Білім алуды жалғастыру бағыты үшін таңдау мотивтерін қалыптасуы Таңдау ситуациясына оң (оптимистік) көзқарас Әрі қарай білім алу бағытын таңдау туралы шешім қабылдау процессін жүргізудегі оқушылардың белсенді позициясы Білім беру-кәсіптік маршруттарды құрастыру және іске асыруда оқушылардың қоғамдық маңызды құндылықтарды жетекшілікке ала білу қабілеттері	Тестілеу, байқау, Е.А. Климова сауалнамасы (нақты кәсіпте байқалатын бейімділікті анықтау үшін қолданылады), К. Замфир (еңбек іс-қимылына деген мотивация), А.Е. Голомшток (танымдық қызығушылықтар), И.Л.Соломин(кәсіптік бағдарлану)
ақпараттық	Білім алуды жалғастыру бағыттарын таңдау спектрі туралы ақпараттарға ие болу Нақты іс-қимылға қызығушылықтың бар болуы Кәсіптік бағдарланудың маңызды ақпарат көздерімен жұмыс істеу білігі Кәсіптік өзіндік анықталу үшін өз қабілеттерін, сапаларын, бейімділіктерін білу Кәсіптік таңдауға әсер ететін факторларды көрсететін өмірлік мысалдарға оқушылардың көңіл бөлу дайындықтары және олардың шектеуліктері Біс-қимылдық лім беру және кәсіптік жолдарды таңдауға әсер ететін сыртқы және ішкі факторларды тани білу білігі, сонымен қатар, негізгі шектеуіштер және оларды теңестіру тәсілдері Әрі қарай оқу мен еңбек іс-қимылдарының	Практикалық-бағытталған кәсіптік сынамалардың теоретикалық кезеңін бағалау, курстар, факультатив бойынша бағалар, сауалнамалар, әңгімелер

	таңдалған бағыттарының адамға қоятын талаптары туралы хабарлану	
Іс-қимылдық-практикалық	Мақсат қоя білу және оған қол жеткізу іс-қимылының бағдарламасын әзірлеу білігі Мүмкін шектеуіштерді ескере отырып, білім алуды жалғастырудың барнұсқаларын талдау білігі Таңдалған еғбек саласында тәжірибе жинақтауға бағытталған өнімді, практикалық іс-қимылға табысты қосыла бәлу қабілеті Кәсіптік бағдарланудың айтарлықтай проблемалары контекстінде кәсіптік-өндірістік және әлеуметтік-мәдени орталардың өзара қарым-қатынасының бар тәжірибесін қолдана білу қабілеті	Практикалық-бағытталған кәсіптік сынамалардың практикалық кезеңін бағалау, практикалық және зертханалық сабақтарды, факультативтерді, әңгімелерді бағалау, бақылау, сауалнама жүргізу

Жоғарғы сынып оқушыларының кәсіптік өзіндік анықталуын қалыптастырудың тиімділігі: төменгі, орта және жоғарғы деңгейлері бойынша жоғарыда келтірілген критерийлер мен көрсеткіштерге сәйкес бағаланады. Төменгі деңгей терең емес біліммен сипатталады, орта деңгей – іс-қимылдың типтік түрлерін іске асыруда жеткілікті білімдер, біліктер және дағдылармен, жоғарғы деңгей – типтік емес өмірлік және өндірістік ситуацияларда проблемаларды шешу үшін білімдер, біліктер және дағдылардың бар болуымен сипатталады.

Мысалы, төменгі деңгейдегі іс-қимылдық-практикалық критерий: болашақ кәсіп туралы саяз біліммен және көзқараспен; зерттеулерді жүргізу және практикалық тапсырмаларды орындау барысында дайын шаблонды біліктерді көрсетумен; өз іс-қимылын өзіндік талдау және өзіндік бағалау жүргізу білігінің жоқтығымен сипатталады. Орта деңгейде: таңдалған саладағы мамандардың іс-қимылының түрлері туралы жеткілікті білімдердің болуымен; ақпараттық технологияларды қолдана отырып, стандартты емес мәселелерді шешу білігінің бар болуымен; әуестіктің бар болуымен сипатталады. Жоғарғы деңгей: әртүрлі саладағы мамандардың іс-қимылдарының түрлері туралы оқушылардың жоғарғы дәрежедегі білімдерінің бар болуымен; шығармашылық әлеуетін қолдана отырып, стандартты емес мәселелерді шешу білігімен; ерекше ойлау қабілетімен; өз іс-қимылының нәтижелерін бағалай білу қабілетімен сипатталады [12].

Жеке дара білім беру маршрутын жобалау – кәсіптік жобалауды әзірлеу процесі, ол мыналарды:

- алғашқы ситуацияны бағалауды (адамның ішкі мүмкіндіктері мен қажеттілігін, сыртқы ұсыныстар мен талаптарды);
- қалаулы кәсіптік болашақ (кәсіптік мақсаттар) образын анықтау;
- қалаулы кәсіптік болашаққа қол жеткізу үшін ресурстар мен шектелерді талдауды;
- анықталған ресурстар мен шектеулерді ескере отырып, қойылған мақсатқа қол жеткізу үшін нақты қадамдарды жасауды қамтиды..

Кәсіптік өзіндік анықталуды қалыптастыру кезеңдері

Ақпараттық жұмыстар

1. Кәсіптік ұйымдардың түрлері және деңгейлерімен жалпы танысу
2. Білім беру ұйымдары мен өндіріс орындарын аралауды ұйымдастыру
3. Шығармашылық конкурстарды ұйымдастыру және жүргізу
4. Оқушылардың еңбек нарқын зерделеуі

Пропедевтикалық кезең (8 сыныптың соңы)

1. Қаланың «білім беру картасының» презентациясы
2. Білім алушылардың кәсіптік бағытталуының диагностикасы
3. Ата-аналардың («кірістегі») ойларын ескере отырып, оқушылардың білім алу сұраныстарын зерделеу

Негізгі кезең (9 сыныптағы оқу барысында)

1. Оқушылардың оқыту бейінін анықтау мақсатындағы педагогикалық диагностика және болашақ кәсіптік білім алу жолдарын анықтау.
2. Өзіндік таным процессін ұйымдастыру, кәсіптік траекторияны таңдау «сынамаларын» алуды ұйымдастыру.
3. Оқушылардың мүмкін болатын шектеулерді (қиындықтар, проблемалар), траекторияларды таңдау еркіндігін талдау.
4. Кәсіптік конкурстарға қатысу.
5. Бейіндітімді таңдауды анықтау бойынша оқушыларға консультация беру.
6. Ақпараттық-әдістемелік базаны қалыптастыру.

Қорытынды кезең (9 сыныптың соңы)

1. Кәсіптік траекторияны өзіндік және саналы таңдауға оқушылардың дайындық деңгейінің диагностикасы
2. Ата-аналардың (шығыстағы) ойын ескере отырып, оқушылардың білім алу сұраныстарын зерделеу.
3. Кәсіптік білім беру маршрутын жоспарлау.

Білімдік-кәсіптік маршрутты жоспарлау

1. Кәсіптік болашақ образды тұрғызу:

- кәсіптік қызығушылықтар мен бейімділіктерді зерделеу;
- кәсіпті таңдау мотивін анықтау;
- таңдалған кәсіпке өзінің эмоционалдық қатынасын анықтау;
- зейіннің, жадының және ойлаудың ерекшеліктерін кәсіптің талабымен салыстыру;
- өз тұлғасының темперамент түрі мен мінездемелік сипатын анықтау;
- өзінің қабілеттерін анықтау;
- білімдер, біліктер және дағдылар деңгейін анықтау;
- кәсіптің адам денсаулығына қоятын талаптарын өзіндік сезіммен салыстыру;
- таңдалған кәсіп бойынша еңбек іс-қимылын атқарушы өзіне ұсыну;

- еңбек іс-қимылын орындау процессінде басқа адамдардың саған қатынасын ұсыну.

2. Мақсаттарды құру бойынша іс-қимылдар (жоспарлау білігі):

- алыс кәсіптік мақсат (арман);
- жақын кәсіптік мақсаттар (алыс мақсатқа қол жеткізудің кезеңдері және жолдары);
- өзің туралы білім (алыс және әсіресе жақын мақсаттарға қол жеткізу үшін өзіңнің қабілеттерің мен мүмкіндіктеріңді білу);
- мақсаттарға (әсіресе, жақын) қол жеткізуге дайындықтар жолдарын және өзіңді жетілдіру жұмыстарының әдістерін анықтау;
- алық мақсатқа жақындау әдістері ретінде мансаптың қосалқы нұсқаларын жоспарлау.

3. Қойылған мақсаттарға қол жеткізу бойынша іс-қимылдар шешім қабылдау білігі):

- шешімдердің әр нұсқасы бойынша ақпарат жинау;
- әрбір баламадағы табыстылықтың мүмкінділігін зерттеу;
- әрбір баламаның адам мақсаттары мен құндылықтар арасындағы байланыс;
- нақты іс-қимыл жоспарын әзірлеу және проблеманы шешудің нақты нұсқасын оң әсер ететін және қарсы әсер ететін факторларды анықтау.

4. Әрі қарай даму және өзіндік даму үшін мақсаттарды өзгерту іс-қимылдары (кәсіпке шынайы дайындалу): жаңа мүмкіндіктер және жаңа даму үшін іс-қимылдар жоспарының тұжырымдамасы.

5. Мансапты жоспарлаудың болжамды нәтижелері:

- сен болашақта айналысатын мамандықтардың, кәсіптік іс-қимылдардың ерекшеліктері;
- ай сайынғы болжамды материалдық пайда;
- болжамды кәсіптік жетістіктер;
- болжамды жұмыс күні;
- орындалатын кәсіптік іс-қимылға қанағаттану.

Жеке дара білім беру маршруты білім алушының жеке дара оқу жоспарын және жеке дара білім беру бағдарламасын іске асыру бойынша нақты іс-қимылдар бағдарламасы болып табылады. Жеке дара оқу жоспары болжау функциясын атқарады, ал жеке дара білім беру бағдарламасы жобалау функциясын орындайды.

Оқушылар үшін жеке дара карталар толтырылады, олардың мақсаты жоғарғы сынып оқушыларының жеке бастық ерекшеліктерін зерделеу, бейімделу кезеңінде психологиялық көмек көрсету және білім беру және эмоционалдық-тұлғалық ортада проблемаларды анықтау үшін бейінді және базалық деңгейлерде оқу пәндерін зерделеудің дұрыс таңдалуына бағыттау, дер кезінде коррекциялық жұмыс атқару болып табылады. Ол үшін төмендегі 3 кестеде көрсетілген әдістер қолданылады.

3 кесте. Жоғарғы сынып оқушыларының жеке бастық ерекшеліктерін зерделеу әдістемесі

№ п/п	Атауы	Автор	Мақсат	Мерзімі
1.	Оқушылар ұжымының педагогикалық социометриясы	Г. А. Карпова	Эмоционалдық байланыстарды, былайша айтқанда, топ (сынып) мүшелерінің өзара ұнатулары	Екі жылда бір рет
2.	«Дифференциалдық-диагностикалық сауалнама(ДДС)	Е. А. Климова	Профессор Е.А.Климованың кәсіптер түрлері жіктеуіші бойынша кәсіптік таңдау	Екі жылда бір рет
3.	«Қызығушылық картасы»	А. Е. Голомшток	Оқу іс-қимылына қызығушылық деңгейін анықтау (мектеп пәндеріне); сонымен қатар бейінді деңгейде зерделеу үшін тандалған пәндермен дәл келуін анықтау	Екі жылда бір рет
4.	Айзенк тесті – тұлғаның темпераментін анықтау	Г. Айзенк	Тұлғаның темпераментін анықтау және ол темпераменттің классикалық түрлерге: холерик, флегматик, меланхолик жатуы	Екі жылда бір рет
5.	Интеллект құрылым тестісі	Р. Амтхауэр	Жоғарғы сынып оқушыларының интеллектісінің деңгейі мен құрылымының диагностикасы	Екі жылда бір рет
6.	Оқу мотивациясы деңгейінің әдістемесі	Г. А. Карпова	Оқу іс-қимылындағы оқушылардың саналы мотивациясын анықтау	Екі жылда екі рет
7.	Тұлғаның бағыттылығын анықтау (бағытталу сауалнамасы)	Б. Басс	Тұлғаның бағыттылығын анықтау	Екі жылда бір рет
8.	«Құндылық бағдарлану» тестісі	М. Рокич	Жоғарғы сынып оқушыларының құндылық бағдарлануын зерделеу	Екі жылда бір рет
9.	Балалық қауіптенуді көпөлшемді бағалау (БҚКБ)	Е. Е. Ромицына	Әлеуметтік маңызды және жеке даралық маңызды ситуацияларда қауіптену деңгейін зерделеу	Екі жылда бір рет – бейімделу кезеңінде
10.	Диагностика әдістемесі және әлеуметтік-психологиялық бейімділу (ӘПБ)	К. Роджер, Р. Даймонд	Мәтіндік бейімделу деңгейінің, жоғарғы сынып оқушыларының өзі және басқалар туралы көзқарастарының ерекшеліктерінің диагностикасы	Екі жылда бір рет – бейімделу кезеңінде
11.	Кәсіптік бағытталу деңгейін анықтау әдістемесі	Зеер Э. Ф. Ерте жаста кәсіптік өзіндік анықталудың психологиясы	Білім алушылардың кәсіптік бағыттағы өзіндік бағалау әдістемесі	Екі жылда бір рет

		[23, 199 бет].		
12.	Кәсіптік дайындықты анықтау үшін сауалнама	Л. Н. Кабардова	Белгілі –бір кәсіптік саладағы білім алушылардың табысты дайындығы	Екі жылда бір рет функциясына

Мысал: жоғарғы сынып оқушыларын жаратылыстану-математикалық дайындалу процессінде ЖБМ функцияларын іске асыру
 Іске асыру шарттары мынадай:

– *ЖБМ-ды іске асыруды қолдау* (іс-қимылдың диагностикалық, дамытушы спектріне негізделген). Бұл шарт педагогтердің білім беру процессін ұйымдастыруға оны жекелендіруге, оның ішінде ЖБМ бойынша оқытуға, жоғарғы сынып оқушыларының жеке бастық қабілеттерін өзектілеу, білім алушылардың белсенділігін, дербестіктігін, өзін-өзі еркін көрсете алуына бағытталған өзгерістер енгізуді іске асыру ниетіне мен мүмкіндіктеріне көзделеді;

– *Оқушының тұлғалық өзіндік танымына бағытталған психологиялық бағдарламалардың, элективтік курстардың спектрін кеңейту* (оқушы кәсіптердің, мамандықтардың, оған дайындайтын жоғарғы оқу орындарының және колледждердің кең «палитрасымен» таныстырылады). Жұмыстың бұл бағытының негізгі міндеті – ақпараттық-ағарту, дамытушы, оқушылардың психологиялық мәдениетін дамытуға бағытталған қажеттілікке байланысты түзету, өзінің «Мен» деген образын тереңдету бойынша, кәсіптік өзіндік анықталуға бағытталған жұмыстар жүргізу болып табылады;

– *Оқушы өзін әртүрлі іс-қимыл түрінде өзін сынап көре алатын ерекше жағдай жасау* (бейінді сынағандарды, әлеуметтік практиканы) ұйымдастыру және өткізу. Әлеуметтік практика – оқу-әлеуметтік іс-қимыл түрі, онда адам әлеуметтік тәжірибе алады. Әлеуметтік практика барысында жоғарғы сынып оқушылары болжаулы болашақ кәсіптермен, еңбек жағдайымен, нақты кәсіп қызметкерлеріне қойылатын талап деңгейімен, осы іс-қимыл үшін қажетті біліктермен танысады. Оқушылар әлеуметтік тәжірибе алатын орынды және нысанды өздері ұсынуы, ол жұмысты атқаруы, ол жұмысқа сабақтың барысында және сабақтан тыс уақытта дайындалуы, практика жетекшілерінен, мамандардан консультация алулары мүмкін. Әлеуметтік практика оқушылардың өздерінің немесе ұжымның іс-қимылын әлеуметтік практика барысында жоспарлаудан (жобалаудан) басталады және ол *әлеуметтік практика паспорты* ретінде беріледі. Практика нәтижесінде қорғалатын міндетті өнім *әлеуметтік практика папкасы* болып табылады, оның мақсаты топтың әлеуметтік практикадан өту барысындағы жұмыстың жүрісі туралы презентация болып саналады;

– *портфолио технологиясын іске асыру*. Оның дәстүрлі бақылау-бағалау құралдарынан айырмасы оқушылардың жан-жақты іс-қимылдарының: элективтік курстардан өту, әлеуметтік практикаға,

олимпиадаларға және т.б. фактілерді көрсететін объективтік деректерден тұрады. Бұл фактілер портфолиоға салынғандеректердің объективтіліктерін арттырады, сонымен қатар мұғалімнің оқушыға деген стереотиптік қатынасының немесе субъективтік қатынасының әсерін төмендетеді. Портфолиомен жұмыстың маңызды нәтижелері *рефлексияны* және өз мүмкіндіктері мен жетістіктерін *өзіндік бағалауды*, өзінің жеке дара өсуін қалыптастыру болып табылады;

– *негізгі орта және жалпы орта деңгейлерінде әмбебап оқу іс-қимылдарын әзірлеу және іске асыру.*

Өмірлік жолды жобалау мәселелері мыналармен анықталады:

- 1) жеке тұлғалық және кәсіптік өзіндік анықталу қажеттігінің өзектілігі мен объективтілігі және өмірлік жоспарлар құру;
- 2) мүмкін таңдаулар өрісіне бағларлану;
- 3) «рольдік эксперименттер» немесе мүмкін тұлғалық және кәсіптік дамудың әртүрлі модельдерінде «өмір сүру» ;
- 4) мүмкін альтернативалар кеңістігінде жеке тұлғалық таңдау негізінде өзіндік анықталуды іске асыру;
- 5) нақты мақсаттарды, практикада таңдауды іске асыру жолдары мен әдістерін анықтау болып табылады.

Алдыңғы жастық даму деңгейіндегі *Уақыт перспективасында өмірлік жоспарларды тұрғызуда өзіндік реттеу және мақсатты іс-қимылдар жүйесінің қалыптасуы.*

ЖОЖ функцияларын іске асыру арқылы жоғарғы сынып оқушыларының жаратылыстану-математика бойынша даярлығының [11] қосымша жағдайлары мыналар болып табылады:

1. Бейінді оқытудағы және кәсіптік білім берудің сабақтастықты ұйымдастыру жаратылыстану-ғылыми циклдің пәндерін зерделеу, жобалау-зерттеу практикасын ұйымдастыру, оқушының сыртқы білім беру ортасымен өзара қарым-қатынасы, интеграцияланған курсты іске асыру барысында оқушылардың іс-қимылдарының мазмұнын интеграциялау болып табылады.

«Бейінді пәндерді, элективтік курстарды, кәсіптік сынамаларды және әлеуметтік практикаларды таңдауда оқушылардың артық көрулерін анықтау және талдау. Бұл жұмыс 8-ші сыныптан бастап, бейіналды дайындықтың алдында басталады. Әрбір білім алушының пәндік қызығушылықтары және қабілеттері диагностикадан өтеді. Одан кейін осы зерттеу карталары «бірінің үстіне бірі» қойылады. Қызығушылықтары мен білім алу қабілеттері сәйкес оқушылар топтары анықталады. Оқушылардың осы контингенті қажетті және өздері қалайтын пәндерді оқуға ынталы. Қызығушылықтары нақты емес оқушылардың тұлғалық бағытталуы, кәсіп түрлеріне бейімділіктері ескеріледі. Осындай талдаудан кейін әрбір оқушымен, олардың ата-аналарымен жеке дара әңгімелесу өткізіледі, білім алу деңгейлері және білім алу бағыттары бойынша ниеттері анықталады. Соның нәтижесінде оқытудың бірнеше бағыттары бойынша 8-ші сыныптан бастап ағындық жүйе байынша топтар құрылады.

2. Әрі қарай кәсіптік жолды таңдау стратегиясын оқыту

жаратылыстану-математика циклінің пәндері бойынша жеке дара оқу жоспарын, білім беру бағдарламаларын іске асырумен анықталады. Бұл шарт оқушылардың жаратылыстану білімдері және болашақ кәсіптік жолды саналы таңдауы арқылы субъективтік тәжірибелерінің және өзіндік дамуға жеке бастық дайындығының дамуына бағытталған».

3. ЖОЖ бойынша оқыту барысында жоғарғы сынып оқушысы ағындық жүйе бойынша оқиды, өзіне қажетті білім алу мазмұнын өзі үшін анықтайды (бейінді пәндер, элективтік курстар, әлеуметтік практикалыр және топтық оқу жобаларының тізімі), ол мазмұнға кәсіптік жаратылыстану-математикалық білім беру мазмұнының элементі кіреді, осы кәсіптік іс-қимыл түріне сәйкес әдістер мен тәсілдер кең қолданылады. Сабақтардың арнайы кестесі жалпы білім беру пәндері мен әлеуметтік тәжірибені қалыптастыруға бағытталған кәсіптік білім берудің әртүрлі нысандарының кезектеліп отыруы қамтамасыз етіледі. Оқытудың педагогикалық технологиялары және құралдары арқылы жеке дара білім беру траекториялары жалпы орта, сонымен қатар кәсіптік білім берудің дамытушы ресурстарын қамтиды».

Жеке дара оқу жоспарлары негізінде білім беру процессін ұйымдастыру өмірлік және кәсіптік өзіндік анықталу қабілеттерін қалыптастыру бойынша жұмыстармен сүйемелденуі тиіс.

Әрбір жоғарғы сынып оқушысының өмірлік өзіндік анықталуының барлық компонентінің сәйкес болуына, олардың өзара қарым-қатынасының байқалуына, үйлесімдіктерінің артуына ұмтылу қажет.

Оның барысында өмірлік және кәсіптік өзіндік анықталудың қалыптасуының бірнеше деңгейін бөлуге болады:

1 *деңгей* – төмен: өмілік өзіндік анықталу толық емес, оның компоненттері толық қалыптаспаған немесе көпшілік жағдайда адекватты емес элементтермен толықтырылған, тіпті бірінші және екінші жағдайлар бір уақытта орын алады, адамның белсенділігі жақын мақсаттарға қол жеткізу әдістерін іздестіруге және ситуациялық қажеттіліктерді қанағаттандыруға бағытталған.

2 *деңгей* – тұлғалық жаңа өзгерістер белгілерімен сипатталады, олар кәсіптік-еңбек таңдауында, кәсіптік іс-қимыл мағынасын іздестіру және кәсіптік мәдениет әлеміндегі мінез-құлықты реттеуге арналған өзінің шектеулі мүмкіндіктеріне рефлексиялауды және кәсіптік іс-қимыл саласын таңдауда субъектілерді бағдарлауды келіседі.

3 *деңгей* – әзірленген критерийлерге және социумда қоғамдық қатынас саласындағы белгілі бір әлеуметтік топқа жатудың қолданыстағы нормаларына сәйкес өзін анықтау. Өмірлік жолды таңдау қоғамдық тұтынысты, борыш сезімді қанағаттандыруға және өзінің әлеуметтік статусын көтеруге барабар

4 *деңгей* – жоғарғы сынып оқушыларын өмір жолының жеке дара құндылықтарын жобалауға бағыттауды, өзінің жеке табыстылығына қол жеткізуді, жеке дара рефлексия негізінде дербес өмірінің мәдениетін мақсатты меңгеруге бағытталған, өзінің қызығушылықтарын ортаның

бағындыруына белсенді қарсы тұруға бағытталған өзінің «Мен» образын құрылымдауды және бекітуді көздейді.

5 деңгей – өмірлік өзіндік анықталу «тиімді тұтастық» белгілеріне болады. Бұл ең жоғарғы деңгей, мұнда өмірлік өзіндік анықталудың барлық базалық компоненттері жүйелік иерархияға бағынады, онда құндылық-бағытталу компоненті жетекші роль атқарады, ал өзіндік анықталу жалпы жоғарғы сынып оқушыларын жалпы мәдени құндылықтарға, өмірлік таңдаудың адамгершілік мағынасын бағыттайды, адамгершілік тұрғыда ақталған өмірлік жолды жобалауды анықтайды.

Бұл деңгейде өзіндік анықталу өзіне ерікті және саналы қабылдаған этикалық және адамгершілік шектеулер арқылы, өз іс-қимылының салдарын көре білу қабілетінде және жауапкершілікті сезінуде, өмір сүру мағынасын іздеуде көрініс табады.

Кәсіптік өзіндік анықталудың құрамалары 4-кестеде берілген.

4 кесте - кәсіптік өзіндік анықталуды қалыптастыру құралдары

Кәсіптік өзіндік анықталудың құрамалары	Қайда қалыптасады
–мектептен кейін кәсіптік білім алудың қажеттілігін сезіну	Негізгі мектептің бейіналды даярлығы шеңберінде (элективтік курстар, кәсіптік сынақтар)
–әлеуметтік-экономикалық ситуацияда, еңбек нарығында, жұмысқа орналасуда бағдарлану	Қалалық еңбекпен қамту орталығына экскурсия, кәсіптерді анықтаушытың интернет-бағдарламасымен жұмыс істеу
– кәсіптік мақсаттың (арманның) болуы, оның басқа өмірлік мақсаттармен салыстырылуы	Қосымша білім беру бағдарламасы «өзіндік анықталудың қиын жолы», «Портфолио» технологиясы
–кәсіптік мақсатқа қол жеткізу жолдарының кезеңдері	«Мен және менің мансабым» элективтік курсы
–кәсіптерде, оқу орындарында, жұмыс орындарында бағдарлану	Мансапты жоспарлау бойынша кәсіптік диагностикалық іс-шаралар, сабақтар және тренинг түрінде кәсіптік бағдар қызметінің кешені, кәсіптер бойынша жол көрсеткіш
–қойылған мақсаттарды іске асыруға қарсы болатын өзінің жеке бастық сапасы туралы көзқарас	«Тұлғаның өзіндік жетілуі» оқу жоспарының мектептік компонентінің өтпелі курсы»
– өзінің кемшіліктерін жеңу тәсілдері туралы көзқарас	«Тұлғаның өзіндік жетілуі» оқу жоспарының мектептік компонентінің өтпелі курсы»
– қойылған мақсаттарға қол жеткізуге көмектесетін жеке бастық қасиеттер туралы көзқарас	«Тұлғаның өзіндік жетілуі» оқу жоспарының мектептік компонентінің өтпелі курсы», дамудың жеке дара картасы, тьюторлық сүйемелдеу
– мақсатқа жету жолындағы сыртқы кедергілер туралы көзқарас	«Тұлғаның өзіндік жетілуі» оқу жоспарының мектептік компонентінің өтпелі курсы», әлеуметтік практикалар

– сыртқы кедергілерді жеңу жолдары туралы білім	«Тұлғаның өзіндік жетілуі» оқу жоспарының мектептік компонентінің өтпелі курсы», әлеуметтік практикалар
– таңдаудың қосалқы нұсқаларының бар болуы	ЖБЖ бойынша оқыту моделінің шарты
–өзінің кәсіптік жоспарларын іске асыру үшін нақты іс-қимылдар	Мектепте оқу мен жоғарғы оқу орнында оқуды біріктіру (жоғарғы оқу орнына дейінгі факультеттер), әлеуметтік практикалар

Сонымен, жеке дара білім-кәсіптік маршрутты жобалау – мектеп түлегінің кәсіптік траекториясын тиімді және дәлелді жоспарлауы деген сөз.

Жеке дара білім беру маршруты білім берудегі оқушының тұлғалық әлеуетін іске асыру мүмкіндігі болып табылады, тұлғаның кәсіптік өзіндік анықталуы үшін жағдайлар жасайды, болашақ кәсіптік таңдау барысында көмекші болады.

Оқушылардың кәсіптік бағдарлануы, кәсіптік өзіндік анықталуын қалыптастыру көпәспекттілі сипатта болады, бұның өзі мектептің барлық құрылымдық бөлімдерінің үйлестірілген іс-қимылдары ғана емес, сонымен қатар қосымша білім беру ресурстарын қамту болып табылады. Ең қолайлысы жалпы білім беру ұйымының базасында желілі ұйым түрлеріне сәйкес инфрақұрылым тұрғызу қажет, ол әлеуметтік серіктестік негізінде жұмыс істейді және оқушыларға болашақ кәсіпті таңдауда ең жоғарғы еркіндікті қамтамасыз ете отырып, оған кіретін ұйымдардың ресурстарын біріктіруді көздейді.

Білім беру ұйымдары мен өндіріс орындарының ресурстарын біріктірілген Қарағанды қаласының № 5,13,51,100 мектептері негізінде құрылған кәсіптік-бағытталған орталықтар тәжірибесін келтірейік. Ресурстық орталықтар көпдеңгейлі динамикалық жүйе балып табылады, ол метеп және кәсіптік білім берудің сабақтастығы негізінде жұмыс істейді, сонымен қатар теоретикалық оқыту мен оқушылардың арнайы оқу-өндірістік іс-қимылдарын біріктіреді. Әртүрлі саладағы мамандардың қажеттілігі, олардың кәсіптік іс-қимылдарының түрлері, жеке дара білім алу маршруттарын құру мүмкіндіктері (мысалы, бұл ақпараттық кеңістікке «Жармеңке - Түлек», «Политехникалық білім үшін» мерзімді басылымдар жатады) туралы хабарлаудың бірлескен ақпараттық орталығы құрылды.

Ресурстық орталықтардың іс-қимылдарының ерекшеліктеріне: оқытудың вариативтік мазмұны; мектеп және кәсіптік білім берудің сабақтастығы; оқушылардың теоретикалық оқу мен арнайы оқу-өндірістік іс-қимылдарының бірігуін қамтамасыз ету; жаңа ақпараттық-білім беру ортаны тұрғызу жатады.

Ресурстық орталықтардың білім беру процесі мыналарды: вариативтік бөлімдерді, қосымша білім беруді және оқыту процессін психологиялық-педагогикалық сүйемелдеуді қамтиды. Жоғарғы сынып оқушыларына ұсынылатын ресурстық орталықтардың практикалық-бағытталған курстары – кәсіптер әлемі туралы оқушыларды ақпараттандыру негізі, ол оқушылардың нақты еңбек іс-қимылдарына оқушылардың жеке артықшылық

көзқарастарын қамтамасыз етеді және оқытудың жеке дара маршруттарын тұрғызуларына, сонымен қатар «бағдарлау Мен кәсіпкермін» образын және кәсіптік іс-қимылдың алғашқы біліктері мен дағдыларын қалыптастыруға көмектеседі. Практикалық-бағытталған курстардың мағынасы өңірлік еңбек нарқының қажеттіліктерін ескере отырып, оқушылардың кәсіптік өзіндік анықталуының позитивтік ұмтылысына бағытталған, сонымен қатар оқушының тұлғасын кәсіптік іс-қимыл өрісіне көзделген.

Аудиториялық жұмыс ресурстық орталықта және әлеуметтік серіктестердің базалық алаңдарында ұйымдастырылады, ал оқу-практикалық сабақтар, зерттеу және жобалық жұмыстар жұмысшы кәсіптері орталығында, ҚарМУ, ҚГМУ, колледждерде және Қарағанды қаласының бейінді кәсіпорындарында іске асырылады. Өңірдің кәсіпорындары, оқушылардың жеке дара оқыту маршруттарын құру мүмкіндігін қамтамасыз ету үшін сұранысқа ие және перспективалы мамандықтар мен кәсіптік білім беру ұйымдары туралы Бірыңғай ақпараттық база құрылды.

ҚарМТУ «Корпоративтік университет» инновациялық-білім беру концорциумы шеңберінде тау-кен ісі, маркшейдерлік іс, геодезия және картография салаларында оқушылардың кәсіптік бағытталуы мақсатында Ресурстық орталықта арнайы «Тау-кен ісі», «Нано және биотехнология» курстары ашылды. Жоғарғы оқу орнының инженерлік бейін зертханасында оқушылар тау-кен ісінде заманауи аспаптарды: электронды тахометрді, GPS-навигаторды, нивелирлерді, георадарларды қолдануды зерделейді. «Кәсіптік техникалық оқытудың негізі» факультативінің бағдарламасы бойынша сабақ жүргізу процесі барысында университеттің «Кәсіптік оқыту» дайындық бағытының студенттерімен бірігіп, оқушылардың зерттеу немесе жобалық жұмыстары ұйымдастырылады. Жаңа технологияларды, автоматтық жобалау жүйесін зерделеу үшін «Технопарк UniScienTech» ЖШС өз зертханаларын және мамандарын жұмылдырады. «Заманауи ақпараттық технологиялар. Автоматтық жобалау» шеңберінде оқушылар заманауи автоматтандырылған жобалау жүйесін зерделейді. Пәндерді, күрделіліктері әртүрлі заттар мен құрылымдарды жобалайды, әртүрлі автоматтандырылған жобалау жүйесінде көлемді 3D объектілерді тұрғызады. Курс құрылыс және архитектура; автоматтандырылған жобалау жүйесі; машинажасау, көліктер ісі; приборжасау; геодезия және картография курсы; маркшейдерлік іс салаларында техникалық мамандықтарға бағытталған.

Жоғарғы сынып оқушылары өте жиі кәсіпті тек қана өз қызығушылықтары мен артық көрулеріне байланысты таңдауға бет бұруда. Оның барысында оқушылар өздерінің жеке деректері, интеллектуалды әлеуеті және психофизиологиялық ерекшеліктері тандалған сала қызметкерлеріне қойылатын талаптарға сәйкестілігін барабар бағалай алмайды. Осы мәселе № 40 жалпы білім беретін мектеп, № 76, 35 мектеп-лицейлері, Астана қаласының № 9 «Зерде» дарынды балалар үшін мектептің педагогтері мен психологтары жоғарғы сынып оқушылары үшін кәсіптік бағдар бойынша әртүрлі ойындар мен сабақтарды жүргізу арқылы қоятын негізгі мәселе болып табылады. Осындай іс-шаралар нәтижесінде білім

алушылар қандай іс-қимылдың түрлеріне бейім екендігін, қандай кәсіпке өздерінің жақын екендігін жылдам анықтай алады. Жоғарғы сынып оқушыларының кәсіптік бағдарларына бағытталған сабақтар барысында педагог-психологтар әрбір баланың бейімділіктері мен тұлғалық артық көрулеріне зерттеу; тестілер арқылы балалардың интеллектуалдық және дене қабілеттеріне талдау; Әртүрлі саладағы іс-қимылдар мен кәсіптерге зерделеу; еңбек нарқында ситуацияларға талдау жүргізеді.

Сынып жетекшілері жұмысында жоғарғы сынып оқушыларын кәсіптік бағдарлау бойынша «Таңдау лабиринті» атты іскерлік ойыны қолданылады. Бұл іс-шараның бірінші бөлігі пресс-конференция түрінде өтеді, оның барысында әрбір оқушы басқа балаларға өзінің болашақ кәсібі туралы презентация көрсетеді. Одан кейін ойын барысында барлық балаларды пар-парға бөлу қажет, әрбір қатысушы өз оппонентіне таңдаған кәсібінің басқаларға қарағанда артықшылығын дәлелдей білуі тиіс. Кәсіптік бағдарлану бойынша жоғарғы сынып оқушылары үшін ең қызықты және пайдалы іс-шара арнайы тест болып саналады. Мұндай зерттеудің сан алуан түрлері бар, оның әрқайсысы баланың тұлғалық ерекшеліктерін, бейімділіктерін және артық көрушіліктерін, интеллектуалдық даму және т.б. анықтауға бағытталған. Еңбек және әлеуметтік кәсіптік сынамалар, тақырыптық үйірмелер, конкурстар, имитациялық бағдарламалар, психологиялық тренингтер және техникалық шығармашылық көрмесі практикасы да білім алушылардың кәсіптік бағдарлануында және өзіндік анықталуында үлкен роль атқарады. Оқушылар кәсіптік сынамалардан өтеді, олар білім алушылардың кәсіпке дейінгі тәжірибесін алуға және оны өз қабілеттерімен салыстырларына мүмкіндік береді.

Кәсіптік бағдарлану жұмысы білім беру процессінің бір бөлігі және еңбек тәрбиесінің негізі болып табылады, оның барысында білім беру қызметі және еңбек нарықтары, кәсіптер, мамандықтар, жұмыс орнын іздешілерге қойылатын талаптар, білім беру кеңістігінің барлық туралы білім алушыларды кәсіптік ақпараттандыру іске асырылады.

Мектепте өткізілетін іс-шаралар мыналарға:

- оқушылардың еңбекке, жұмысшы кәсіптері мен мамандықтарына, адамдарға; еңбек нарқы және экономиканың сұраныстарын ескере отырып, таңдалған бейін бойынша кәсіптік іс-қимылдар үшін қажетті қабілеттерге оң қатынасын қалыптастыруға;

- экономиканың талаптарының жылдам өзгеруі жағдайында әртүрлі экономика секторлары, кәсіптер, елдің әлеуметтік-экономикалық дамуы, ақпараттық-коммуникациялық технологиялар және нарықты қатынастар туралы оқушылардың көзқарастарын кеңейтуге;

- болашақ кәсіптік іс-қимылда стандарттық емес мәселелерді шешу мақсатында оқушылардың шығармашылық қасиеттерін дамытуға бағытталған.

Астана қаласының мектептерінің тәжірибелері еңбек нарқымен, жоғарғы оқу орындарымен және колледждермен өзара қарым-қатынастар орнатуларымен сипатталады.

Қызылорда қаласының Серғали Толыбеков атындағы № 3 мектеп-лицейінің жоғарғы сынып оқушыларының кәсіптік бағдарлану тәжірибесі қызықты болып табылады. Мектеп-лицей жоғарғы оқу орындарымен және колледждермен, өңірдің кәсіпорындарымен әлеуметтік серіктестікті дамытып келеді. Оқушылардың кәсіптік бағдарлану нысандары әртүрлі: «Кәсіптер әлемі» фестивалі, әртүрлі кәсіптердің қызықты адамдарымен кездесу ұйымдастыру, конкурстар, викториналар, «Менің болашақ кәсібім» және т.б. Оқушыларды кәсіптер, өндіріс технологиялары, еңбек тәртібі, нақты кәсіптік іс-қимылдың түріне қойылатын біліктілік талаптар туралы ақпараттандыру үшін интернет-технологиялар арқылы электронды оқыту мүмкіндіктері белсенді қолданылады. Осы мақсаттарда жоғарғы сынып оқушылары үшін әртүрлі электронды-анықтамалық әдістемелік құралдар әзірленеді, олар оқушылардың кәсіптік бағдалануын қалыптастыруға практикалық көмек көрсетеді. Қызылорда облысының Кәсіпкерлер палатасының серіктестігімен оқушылар үшін жыл сайын «Үшөлшемді модельдеу және 3D принтинг» курсы оқытылады.

Сынып жетекшілері кәсіптік бағдарланудың негізгі бағыттарымен өзара қарым-қатынас арқасында оқу-тірбие жұмысының жоспарын әзірлейді және іске асырады. Психологтер және әлеуметтік педагог оқушыларға олардың анықталған проблемалары, олардың бейімділігін, қабілеттерін, қызығушылықтарын, өмірлік бағдарлары, құндылық бағдарлары, кәсіпті және білім-кәсіптік маршрутты таңдау бойынша көмек көрсетеді. Оқушыларды кәсіптік ақпараттандыру әдістері мен нысандары мыналарды: кәсіптік бағытталған сабақтарды, ойындарды, сынып сағаттарын, әңгімелесу және дәрістерді, кәсіптік апталықтарды, оқытудың мультимедиялық технологияларын, кәсіптік білім беру ұйымының өкілдерімен бірігіп конкурстарды, көрмелерді өткізуді және т.б. қамтиды. Мектепте жыл сайын «Мен зертеушімін» жобасы бойынша конкурс өткізіліп тұрады, оқушылар конференцияларда, олимпиадаларда, өңірдің жоғарғы оқу орындарының интеллектуалды конкурстарына белсенді қатысады.

3.3. Кәсіптік өзіндік анықталу кезеңінде білім алушыларды қазақстандық патриотизмге тәрбиелеу

Қазақстан Республикасының Президенті Н.Ә. Назарбаевтің 2012 жылғы 14 желтоқсандағы ««Қазақстан - 2050» Стратегиясы» Қазақстан халқына жолдауында қалыптасқан мемлекеттің жаңа саяси бағытында көрсетілгендей, біздің көп ұлтты және көпконфессиялы қоғамымыздың жетістіктерінің негізі жаңа қазақстандық патриотизм болып табылады [5]. Бұл бағдарламада қазақстандық патриотизм өз Отанының тағдыры, қауіпсіздігі, болашағы үшін әрбір қазақстандық азаматтың саналы жауапкершілігі деп анықталады. Салауатты қоғам және күшті мемлекетті тек патриотизм рухында тәрбиеленген адам ғана тұрғыза алады. Бұл құқықтық мемлекет және азаматтық қоғам орнатуға өз үлесін қосуға дайын әмбебап тұлға болуы тиіс. Стратегия – 2050 негізгі мақсатына қол жеткізу үшін нақты:

біздің жалпы тағдырымыз – бұл біздің Мәңгілік ел, біздің мақтанышты және ұлы Қазақстан принципін ұстануымыз қажет. «Мәңгілік Ел» – біздің жалпықазақстандық үйіміздің ұлттық идеясы, біздің ата-бабаларымыздың арманы [6].

Мемлекет басшысы Н.А.Назарбаев әл-Фараби атындағы Қазақ ұлттық университетіндегі сөйлеген сөзінде, елімізге талантты ғалымдар қажет, ұлттық интеллекттің ядросын қалау қажет, халықаралық деңгейде бәсекелестікке өабілетті эрудициясы дамыған адамдар қажет деп атап көрсетті. Кәсіптік білімге және іс-қимылға оқушыларды даярлаудың дамытушы ортасын ұйымдастыру, Қазақстанның нағыз патриоттарын тәрбиелеу мақсатында оқушылардың тұлғалық және әлеуметтік өсуіне оң әсер ететін білім беру технологияларын қолдану қажет, олардың интеллектуалды ойындар, олимпиадалар, қайырымдылық акцияларына, дискуссияларға, жобаларды қорғау сияқты іс-шараларына қатысуларын қарқындату қажет. Оқушылардың жоғарғы оқу орындарының жүйесіне өту және бейімделукезеңінде алған тәжірибесі кәсіптік білім алу және кәсіптік іс-қимыл ретінде олардың болашағына оң әсер етеді.

Патриотизмнің қалыптасуы және күшеюі ҚР Конституциясына, Білім туралы заңға, «Мәңгілік ел» патриоттық актісіне, қазақстандық болмыс пен бірліктің нығаю және даму тұжырымдамасына, және барлық білім беру ұйымдарында оқыту процессінің тәрбиелеу компонентінің күшеюі бойынша типтік кешенді жоспарына негізделеді. Ондағы мақсат азаматтарда жоғарғы патриоттық сананы, өз елі үшін мақтаныш сезімін, қазақстандық патриотизм жүйесін мақсатты дамыту арқылы өз Отанының қызығушылықтарын қорғау бойынша азаматтық борышты және конституциялық міндеттерді орындауға дайындығынқалыптастыру болып табылады.

«Мәңгілік Ел» жалпыұлттық идеясы контекстінде ұлттық тәрбиелеудің мақсаты болашақ маманның тұлғалық образының жан-жақты және үйлесімді дамуына: этникалық, көпмәдениетті және интеллектуалды құзыреттердің бірлігі, өзара қарым-қатынасы және өзара негізделген қалыптасу деңгейін анықтау тікелей әсер етеді. Осы конгломерант Қазақстанның жаңа даму кезеңінде басым мағынаға ие болады. «Мәңгілік ел» жалпыұлттық идеясы «Қазақстан – 2050» стратегиясының берік идеялық негізі ғана болып қоймай, сонымен қатар ХХІ ғасырдағы Қазақстан мемлекетінің құралуының біртұтастық, құламайтын идеялық негізі болып қала бермек (Н.А. Назарбаев).

Адам қоғамының тарихында тәрбиелік идеал туралы көзқарас қоғамның қажеттілігінен, өскелең ұрпақтың дайындығына қойылатын талаптарға сәйкес және философиялық және психологиялық- педагогикалық тұжырымдамаларға байланысты қалыптасты және өзгеріп отырды. Былайша айтқанда, заманауи ұлттық тәрбиелік идеал – бұл интеллектуалды дамыған, шығармашылық, бәсекеге төтеп бере алатын, ұлттық өзіндік санасы жоғары, ұлтаралық қарым-қатынас мәдениеті жоғары, өз тағдыры үшін ғана емес, сонымен қатар көпұлттық Қазақ мемлекетінің болашағы үшін жауапкершілікті сезінетін азамат және патриот, рухани-адамгершілігі мол тұлға [13].

Қазіргі кезде әлем жаһандану кезеңін—адамзаттың бірыңғай ақпараттық және коммуникациялық кеңістігінде жан-жақты бірігу кезеңін, бүкіл планетаның бірыңғай экономикалық нарқына айналдыру кезеңін бастан кешіруде. Қазақстан Республикасының Президенті Н.Ә. Назарбаев өзінің «Қазақстанның әлеуметтік жаңғыртылуы «Жалпыға ортақ Еңбек қоғамына 20 қадам» атты әйгілі мақаласында өткен ғасырдың 60-шы жылдарында кең тараған тұтынушы қоғамның тұжырымдамасының шындыққа жанаспайтыны бүгінгі күні әйгілі болғандығын; бүгінгі күні бұл тұтыну идеологиясының жарамсыздығын бүкіл әлем қатаң түсінгендігін; бұның өзі әлемнің дамыған елдерінде бұқаралық әлеуметтік масылдықты тудырғанын және жаһандық күйзелістің негізгі себептерінің бірі болып отырғанын атап көрсетті. Осыған байланысты ҚР Президенті Н.Ә. Назарбаевтың 2006 жылғы мамырда Л.Н.Гумилев атындағы Еуразия ұлттық университетінде оқыған дәрісінде айтылғандай, біз жаңа ғасырдың талаптарына бейімделуіміз қажет және қатаң бесекелестікке дайын болуымыз қажет екендігі белгілі болып отыр.

Заманауи қоғамда жаһандану кезеңінде жастардың қазақстандық патриотизмі ерекше мағынаға ие болып отыр. Біздің қоғамның қазіргі кездегі жағдайларын ескеріп, қазақстандық патриотизм жүйесі жаңа тәсілдерді іздестіру үстінде, біздің жастарымыз өмірдің батыстық бейнесіне қызығушылық танытуда, отандық мәдениетке, өз халқының дәстүріне сенімсіздікпен қарауда. Осы қауіпті жағдайда біртіндеп, жаңа қазақстандық патриотизмді қалыптастыру қажет, халықтың өткен ерліктері мен бүгінгі күнгі өмірдің шындығымен үйлесімді жарасуы тиіс. Дәстүрлерді және өткен ұрпақтардың жетістіктерін жаңғырта отырып, біз болашаққа біртіндеп жылжудың алғышарттарын құрамыз, білім берудің ұлы ролі осында, ол бейбітшілікті қамтамасыз етудің және толеранттық және келісім рухында тәрбиелеу жолының тұрақтылығын қамтамасыз етудің факторы болып табылады [13].

Стратегия – 2050 тұжырымдамасы - жастарды тәрбиелеу идеологиясының негізі және қазақстандық патриотизмді қалыптастыру жүйесінің идеологиялық жұмысын жүйелі жүргізудің негізі деп қарауға болады. Қазіргі жағдайда, жаңа қоғам орнату мәселелері, елдің қауіпсіздігін қамтамасыз етуіне кеңейіп кеткен шақта, халықаралық мәселелерді шешудің негізгі факторларының бірі күш көрсету болып отырғанда, тәрбиелік жұмыстың маңызы әлдеқайда артады. Тәрбиелік жұмыс халықта, оның ішінде жастарда, жоғарғы саналықты, идеялық сенімді, оларды патриотизм және интернационализм рухында тәрбиелеуге, елімізге кез-келген дұшпандық қарсы тұруға бағытталады [7]. Қазақстандық патриотизм – халықтың ұлттық өзіндік санасының базалық құрамаларының бірі, ол махаббат сезіміне, өз отанына деген мақтаныш пен адалдығына, оның тарихына, мәдениетіне, дәстүрлеріне және тұрмысына, оны қорғаудың адамгершілік борышына, сонымен қатар басқа қоғамдастықтардың өзіндік тұрмысын және өзіндік құндылықтарын сезініп, түсінуіне және бір-біріне қарсыластықсыз өмір сүруіне байланысты анықталады.

Қазақстандық жастардың даму деңгейі, оның мәдениеті, білімі – бұның барлығы Қазақстан Республикасының ХХІ ғасырдағы стратегиялық ресурстарының бірі болып табылады. Қазіргі жастар болашақта қоғамның саяси, экономикалық және ғылыми элитасының негізін қалыптастырады. Сондықтан қазақстан қоғамының даму жетістіктері жастардың тұлғалық бағытталуына, қазақстан мәдениетінің, тарихының қандай құндылықтары олардың тұлғалық дүниетанымдық ядросын құрайтынына, олардың азаматтық жауапкершіліктерінің деңгейі қандай болатынына тікелей байланысты болады.

Н.Ә.Назарбаев айтқандай, көпұлттық жастардың өздерін Қазақстан тарихымен, өткен ата-бабалардың маңызды құндылықтарына сәйкестендіріп оқыту қажет, жастарға өмірлік нақты бағдар беру қажет [2]. Қандай тәрбиені (ұлттық, діндік, құқықтық, саяси және т.б.) айтсақ та, оның мағынасы біреу – тұлғаны қалыптастыру процессі екендігі белгілі. Адам өз ұрпақтарын өз көзқарасына, сонымен қатар өзі өмір сүріп отырған қоғам талаптарына байланысты тәрбиелеуге тырысады.

Қазақстан Республикасының «Білім туралы» заңында көрсетілгендей, білім беру жүйесінің міндеттері: азаматтық пен патриотизмді, Отанына – Қазақстан Республикасына деген сүйіспеншілікті тәрбиелеу, мемлекеттік символдар мен мемлекеттік тілге құрмет көрсету, халықтар дәстүрлерін сыйлау; отандық және әлемдік мәдениет жетістіктерін қабылдау; қазақ халқының және республиканың басқа халықтарының дәстүрлері мен әдеттерін зерделеу; мемлекеттік, орыс, шетел тілдерін меңгеру болып табылады.

Ұлттық патриотизм рухында жас ұрпақты тәрбиелеу қазіргі кездегі республикадағы білім беру жүйесінің маңызды компоненттерінің бірі болып табылады. Жастарды патриотизм рухында тәрбиелеу қоғам мен мемлекеттің талаптарына ғана сәйкес болуы жеткіліксіз, сонымен қатар ол әрбір жеке тұлғаның дамуы мен қалыптасуына бағытталған заманауи педагогикалық парадигмаларға да сәйкес болуы тиіс. Осыған байланысты патриоттық тәрбиенің «бесігі» болып табылатын білім беру ұйымдары ерекше орын алады. Ол ұйымдар талмай жұмыс істеуге, өз жерін, Отанын қорғауға дайын болуға тәрбиелейді, оқытады [13].

Жастардың патриотизмін қалыптастырудың жеке-дара-іс-қимыл тәсілін іске асыру, болашақ мамандарды мәдени мұралардың, өз елінің тарихы мен әлеуетін, сонымен қатар патриоттық сананы, ойлау мен дүниетанымды қалыптастыру, олардың өзара қатынастарын белгілі-бір жүйеге келтіру ерекшеліктерін зерделеу және сақтау бойынша жастарды практикалық іс-қимылдарға тікелеу қатыстыру арқылы іске асырылады. Осыған байланысты қазіргі патриотизмді қалыптастыру бойынша міндеттерді үш бірі-бірімен өзара байланысты топтарға біріктіруге болады:

- жастардың патриотизмін тиімді қалыптастыруға әсер ететін білім беру ортасын құру;
- Отанның әл-ауқат жағдайын зерделеу, бағалау және жақсарту бойынша патриоттық сәйкес іс-қимыл және интеллектуалдық және

практикалық дағдыларды дамыту үшін қажетті жалпылама білім беру қалыптастыру;

- болашақ мамандардың оларсыз (сапаларсыз) патриоттық сәйкес іс-қимылдарын жүргізу мүмкін емес сапаларын қалыптастыру.

Патриоттық тәрбиені іске асыру процессінде тұлғалық және кәсіптік өзіндік даму бағдарламасын әзірлеу жұмысы негізінде және тұлға аралық қарым-қатынас саласында жастардың өзінді танымға қажеттілігін дамыту жоспарының маңызды ролін ескеру қажет.

Оқушылардың патриоттық тәрбиесінің нәтижелілігі көп жағдайда тәрбие құралдарын қолдануға байланысты болады. Мысалы, жеке дара білім беру маршрутын жағдайында біріккен іс-қимылдардың мынадай бағыттары анықталған: Қазақстан Республикасының Тұңғыш Президентінің өміріне байланысты қазақстандық патриотизмді тәрбиелеу; жастарда әлеуметтік жауапкершілікті қалыптастыруды дамытушы ортасын құру, оларда әлеуметтік-білім беру және индустриалды-инновациялық түрлендіруді шешуге бағытталған белсенділікті арттыру, көшбасшылық сапасын дамыту, талантты жоғарғы сынып оқушыларын анықтау, қолдау және қызықтыру; қазақстандықтардың жас ұрпақтарын ұлттық құндылықтарға: патриотизм мен азаматтыққа, толеранттылық және ұлтаралық келісімге, этноаралық қатынас мәдениетін тәрбиелеу. Жеке дара кәсіптік-білім беру маршруты курстары бойынша, мысалы, «Табысқа жету технологиясы» курсы бойынша, оқыту процессінде оқушылардың дербес дамуын, мансапты жоспарлауын, басқару іс-қимылының дағдыларын, шешендік өнерді меңгеру байқалады.

2014 жылғы 11 қарашадағы «Нұрлы жол – болашаққа бастар жол» Жолдауында Мемлекет басшысы Н.Ә. Назарбаев айтқандай, өз Отаныңды сүйу – ата-бабалардың мұрасы, оны өзіңнің салмақты үлесінді көбейте және дамыта отырып, көзіңнің қарашығындай сақтау қажет және болашақ ұрпаққа беру қажет – қазақстандықтардың бүкіл іс-қимылындағы негізгі мағына осында жатыр. Өзінің Отанына сүйіспеншілігін және берілгендігін талмайтын еңбегімен дәлелдейтін қазақстандықтар көбейе берсін! Әлеуметтік дамудың стратегиялық ресурсы ретінде жастардың әлеуметтік мүмкіндігі жастар қоғамдық өмірдің барлық салаларына белсенді араласқанда ғана іске асуы мүмкін, бұл мүмкіндікке өмір тіршілігінің ең өзекті проблемалары бойынша жастар ақпарат алғанда және оларды шешуге белсенді араласқанда ғана қол жеткізіледі.

Қазақстан Республикасы Президенті Н.Ә. Назарбаев өзінің жыл сайынғы Қазақстан халқына Жолдауында көрсеткендей, оқыту процессінің тәрбиелік компоненттерін: патриотизм, мораль және адамгершілік нормаларын, ұлтаралық келісімді және толеранттықты, денелік және рухани дамуды, заңдылықты сақтауды күшейту қажет. Бұл құндылықтар меншік нысандарына қарамастан барлық оқу орындарында меңгерілуі тиіс [7].

Мемлекет басшысы Н.Ә. Назарбаев «Болашаққа көзқарас: қоғамдық сананы жаңғырту» мақаласында білім беру мәдениеті жалпыхалықтық болуы қажет деген еді. Біздің елімізде жоғарғы білімді адамдар әлемде бәсекеге қабілеттілікті көрсетулері үшін біздің елімізде барлық мүмкін шаралар іске

асырылатын болады. Елбасы айтқандай, Қазақстан бүгінде білім беруді бюджеттік қаржыландыру бойынша алдыңғы қатарлы елдердің сапына кіріп отыр. Мемлекет басшысы қазіргі кезде тек жоғарғы білімді адамдар ғана бәсекеге қабілетті болып табылады деп атап көрсетті [1].

Жаңғырту бағдарламасының мақсаты бірыңғай ұлтта бәсекеге қабілетті, прагматик, күшті, шығармашылықты, патриотты және белсенді тұлға даярлау, оның табысты болашағы тәрбиеге және білім алу мәдениетіне байланысты болып табылады.

«Тәрбие және білім» кіші бағдарламасы білім берудің мынадай мәселелерін: жалпы орта білім берудің оқу бағдарламаларының практикалық бағыталуын, өмірде салауатты прагматизмді тәрбиелеу және білімді практикалық қолдану мәселелерін, білім беру процессіне жобалық іс-қимылдарды енгізуді, әлемдік білім берудің қол жетімділігін, білім алушылардың қосымша білім алуын, білім алушылардың кәсіптерді саналы таңдауын шешуге көмектеседі. «Саналы азамат» базалық бағыты жалпы адами құндылықтар негізінде бәсекеге қабілетті тұлғаны тәрбиелеуге бағытталған.

Қорытынды

Мемлекет басшысы Н.Ә. Назарбаев «Болашаққа көзқарас: қоғамдық сананы жаңғырту» мақаласында болашақ кәсіпті таңдау процессі барысында білім алушылардың кәсіптік бағдарлануын қолдау туралы мәселені, еңбек нарқының талаптары мен перспективаларын ескере отырып, білім алушылардың мүмкіндіктеріне, қабілеттеріне сәйкес іс-қимыл саласын еркін таңдау жағдайында кәсіптік өзіндік анықталу үшін жағдайлар жасау мәселелерін көтерген еді.

Бүгінгі күні әрбір оқушының өзіндік білім алу траекториясын құруды қамтамасыз ететін оқытудың модельдері мен технологияларын белсенді іздестіру жүріп жатыр. Білім беруді жаңғыртудың негізгі идеясы білім беру жеке даралау, ол функционалды және тиімді болуы тиіс. Білім беру процессін жеке даралау міндетін іске асыру әдістерінің бірі білім алушылардың жеке дара білім алу маршруттарын әзірлеу және енгізу болып табылады.

Мектепте жеке дара білім алу-кәсіптік маршруттарды іске асыруды қамтамасыз ету – бұл тұлғаның даму, оның болашақ кәсіпті таңдауына дайындық, білім беру мазмұны арқылы өмірдің мағынасы мен мәнін анықтау проблемаларын шешуге ұмтылу болып табылады.

Оқушыларды жеке дара білім беру маршруттары бойынша оқытуды білім беру процессінің барлық субъектілерінің өзара қарам-қатынасы жүйесінде қарастыру керек, сонда оның қатысушыларының арасындағы ынтымақтастықты тұрғызуға мүмкіндік туады, оқушыларды өмір бойы үздіксіз білім алуға бағыттайды, әрбір оқушының жеке бастық ерекшеліктерін дамытады [12].

Оқушылар үшін жеке дара білім беру маршруттарын қалыптастыру олардың әлеуетін сақтауға және дамытуға, социумда тұлға ретінде жеткілікті бейімделуге және бір уақытта оларды әлеуметтік және кәсіптік қажет тұлғалар болуына мүмкіндік береді.

Әрбір оқушыда әмбебап тұлғаны көргісі және дамытқысы келетін мұғалім барлық оқушыларды бір уақытта әртүрлі оқытуға байланысты күрделі педагогикалық мәселені шешуіне тура келеді. Осыған байланысты оқушыларды өздерінің дербес траекториясымен оқытуға байланысты білім беру ұйымының алдында проблемалар туындайды.. Бұл проблеманы табысты шешу үшін педагог білім берудің әртүрлі мағыналы нысандарын, технологияларын жақсы білуі және меңгеруі қажет.

Осы әдістемелік ұсынымдардың мазмұны оқытудың белгілі бір кезеңінде білім алушылардың іс-қимыл бағдарламасын құрылымдау үшін педагогтердеқажетті психологиялық-педагогикалық білімдерді де қалыптастыруға; кәсіптік іс-қимылда теоретикалық білімді нақты ситуацияда қолдана білу білігін дамытуға; типологияға сүйене отырып, жеке дара білім беру маршруттарын таңдауды іске асыруға; оқушылардың жеке дара қабілеттерін анықтау және оларды жеке дара білім беру маршруттарын жобалау үшін қолдану мақсатында баланың тұлғасын зерделеу әдістерін таңдау дағдыларын қалыптастыруға; оқушының жас және жеке бастық

ерекшеліктерін ескере отырып, жеке дара білім беру маршруттарын әзірлеуге бағытталған [19].

Қорытынды ретінде айта кететін мәселе, жеке дара білім беру маршруттарының технологиясын қолдану білім берудің көптеген өзекті мәселелерін шешуге мүмкіндік береді. Оның ішінде, ең алғаш жеке дара білім беру жоспарлары барлық іс-қимыл түрлерінде оқушылардың білім алу қажеттіліктері мен қызығушылықтарын түпкілікті ескеруге және қанағаттандыруға мүмкіндік береді. Бұның өзі оқушылардың білім алуға қызығушылықтарын тудыруды және оны арттыруды қамтамасыз ету бойынша жұмыстардың әртүрлі нысандарын қажет етеді.

Оған қоса, жеке дара оқу жоспарларының технологиясын іске асыру да маңызды болып табылады және оқушылардың әлеуметтену мәселесін тиімді шешуге, олардың дербестігін және өзіндік ұйымдасу қабілеттерінің артуына жағдай жасауға оң әсер етеді.

Сонымен, мектеп практикасына жеке дара білім беру маршруттарын енгізу бізге оқушылармен тұлғалық-бағытталған жұмысқа көшу мәселесін практикада шешуге, оқушылардың және ата-аналардың жеке дара білім беру маршруттарын нақты таңдаутетіктері мен рәсімдерін жетілдіру жағдайын жасауға мүмкіндік туғызады.

Пайдаланылған әдебиеттер тізімі

1. Н.Ә. Назарбаев «Болашаққа көзқарас: қоғамдық сананы модернизациялау» мақаласы. <http://www.akorda.kz/ru/>.
2. Қазақстан Республикасының Президенті Н.Ә. Назарбаевтың Қазақстан халқына жолдауы «Қазақстанның үшінші жаңғыруы: жаһандық бәсекеге қабілеттілік». 31 қаңтар 2017 ж. <http://www.akorda.kz/ru/>.
3. Президент Н.Ә. Назарбаевтың Л. Гумилев атындағы Еуразия ұлттық университетінде оқыған лекциясы.. «Инновациялар мен оқу-білімді жетілдіру білім экономикасына» 2006 жылы 27 мамыр.
4. Н.Ә. Назарбаев «Қазақстанның әлеуметтік жаңғыртылуы: Жалпыға Ортақ Еңбек Қоғамына қарай 20 қадам» бағдарламалық мақала.
5. Қазақстан Республикасының Президенті Н.Ә. Назарбаевтың Қазақстан халқына жолдауы "Қазақстан-2050" Стратегиясы – қалыптасқан мемлекеттің жаңа саяси бағыты" – Астана: Елорда, 2012.
6. Қазақстан Республикасының Президенті Н.Ә. Назарбаевтың Қазақстан халқына жолдауы «Қазақстан жолы-2050: Бір мақсат, бір мүдде, бір болашақ"– Астана: Елорда, 2014.
7. Қазақстан Республикасының Президенті Н.Ә. Назарбаевтың Қазақстан халқына жолдауы «Әлеуметтік-экономикалық жаңғырту – Қазақстан дамуының басты бағыты» // «Казахстанская Правда» газеті 16.02.2012 ж.. 1-3 бет.
8. Артемова, Л.К. Образовательно-профессиональный маршрут старшекласников: проблемы, пути реализации/ Л.К. Артемова //Профильная школа. - 2008. - №6. - С. 47-54.
9. Бердн М. Система профессиональной ориентации в Германии// Научные записки. Серия «Педагогика». — 2011. — № 3.
10. Гребенникова В.М., Игнатович С.С. Проектирование индивидуального образовательного маршрута как совместная деятельность учащегося и педагога // Фундаментальные исследования. – 2013. – № 11-3. – С. 529-534.
11. Драчева Е.Ю. Методическое сопровождение естественно - научного образования по индивидуальным учебным планам в старших классах школы / Е.Ю. Драчева //Мир науки, культуры, образования - 2015- №2 – С.203-205.
12. Егоров В.В., Жилбаев Ж.О., Утемуратова Б.К. Профессиональное самоопределение учащихся в условиях ресурсного центра и социального партнерства: монография / Караганда: Изд. КарГТУ, 2015 г.
13. Жилбаев Ж.О. Теория и методика формирования казахстанского патриотизма молодежи. Научное издание. – Астана, 2018.
14. Корсун А.А. К вопросу о профессиональном самоопределении старшекласников в работах отечественных и зарубежных учёных / А.А. Корсун // TransformationofapproachestoeducationinRussiaand CIS states: [колл.моногр.] – Штутгарт: ORT Publishing, 2012.

15. Критерии профессиональной готовности учащихся [Электронный ресурс]. – Режим доступа: <http://edu.resurs.kz/metod/kriterii-professionalnoy-gotovnosti-uchaschihsya>.
16. Куприянова Г.В. Индивидуальный образовательный маршрут. Индивидуализация в современном образовании. Ярославль. 2001.
17. Климов Е. А. Психология профессионального самоопределения / Е. А. Климов. – Ростов-на-Дону: Феникс, 1996. – 198 с.
18. Мягкоход Л. Проектирование индивидуальных образовательных траекторий в условиях перехода к новым образовательным стандартам [Электронный ресурс]. – Режим доступа: <http://ipk.68edu.ru/2010-05-31-12-25-16/2010-06-01-07-39-07/280-2010-06-01-07-45-08.html>
19. Лежнина Л.В. Индивидуальный образовательный маршрут как инновация в профессиональной подготовке педагогов-психологов/ Л.В. Лежнина // Стандарты и мониторинг в образовании. - 2009. - №2. - С.21-25.
20. Логинова Ю. Н. Понятия индивидуального образовательного маршрута и индивидуальной образовательной траектории и проблема их проектирования//Методист.-2006.-№9.-С. 4–7.
21. Отечественный и зарубежный опыт профессиональной ориентации школьников//Аккредитация в образовании [Электронный ресурс]. URL: http://www.akvobr.ru/opyt_proforientacii_shkolnikov.html
22. Сазонов А.Д. Профессиональная ориентация учащихся. М.: Просвещение, 1988. – 223 с.
23. Сергеева Н.Н. Индивидуальный образовательный маршрут ученика в рамках профильного обучения / Н.Н. Сергеева//Администратор образования. – 2009. - №2. - С.66-69.
24. Ткаченко А. А. Опыт построения образовательных индивидуальных маршрутов//Сибирский учитель. — 2011. — № 4.
25. Утемуратова Б.К. Журнал «ManinIndia». FormationModelProfessionalCompetenceinStudents (Формирование модели профессиональных компетенций у обучающихся). Author: Utemuratova B.K., Goting V.V., Udartseva S.M., Erahtina I.I. and Smirnova G.M. Volume : No.97 (2017) Issue No.:2 (2017). Pages : 769-773. Show/HideAbstract.
26. ФукуямаСигэкадзу. Теоретические основы профессиональной ориентации / Под ред.Е. Н. Жильцова, Н.Н.Нечаева. – М. : Изд-во Моск.ун-та, 1992. – 108с.
27. Хуторской А. В. Развитие одаренности школьников: Методика продуктивного обучения: Пособие для учителя.- М., 2000.
28. Ярулов А.А. Индивидуально-ориентированный учебный план / А.А. Ярулов//Школьные технологии. - 2004. - № 6. - С.136-154.

**Оқушы дамуының жеке білім беру бағытымен (ЖББ) жұмыс жөнінде
нұсқаулық**

1. Оқушы дамуының жеке білім беру бағыты (ЖББ) – бұл:
 - Білім берудің аралық және стратегиялық мақсаттарына жетудің бірізділігін уақытында жоспарлау;
 - Әртүрлі әлеуметтік серіктестердің өзара ықпалдасуынан анықталатын динамикалық құбылыс,
 - Оқушылардың және олардың ата-аналарының сұраныстарын, сондай-ақ білім беру ұйымдарының, оқу және оқудан тыс іс-әрекет саласында өңірлердің әлеуметтік-экономикалық даму мүдделерін қанағаттандыру тәсілі.
 - Жасөспірімдердің кәсіби өзін-өзі анықтауы үшін қосымша мүмкіндіктер беру арқылы мектепте жоқ білім беру компоненттерінің орнын толтыру.
2. ЖББ толтыру жөнінде ұсынымдамалар
 1. Жеке білім беру бағыты ата-аналардың немесе баланың өзінің қалауы бойынша баланың жасына және қабілеттеріне сәйкес ресімделеді.
 2. Бағыт парағын ата-аналар (1-8 кл.) және оқушылардың өздері (9-11 кл.) толтырады.
 3. Жеке білім беру бағытының соңғы нұсқасы ағымдағы жылдың 15 мамырынан кешіктірілмей ресімделеді.
 4. Пән мұғалімдері және сынып жетекшілері бағыт парағын толтыру кезінде ата-аналарға және оқушыларға мынадай көмек көрсетеді:
 - оқушыларды ақпараттық қолдауды ұйымдастырады (оқушылардың қабілеттерін іске асырудың мүмкін болатын жолдары туралы ақпарат ұсынады);
 - психологиялық қызметпен бірлесіп іс-әрекеттің әр түрі бойынша оқушылардың қабілеттерін айқындайды және алынған мәліметтерді ата-аналар мен оқушыларға жеткізеді;
 - карталардың үлгісі мен оны толтыру нұсқаулығын ата-аналарға (ата-аналар жиналыстарында) және оқушыларға (сынып сағатында) ағымдағы жылдың 15 қыркүйегінен кешіктірмей жеткізеді.
 5. Бағыт парағының ұсынылған үлгісі оқушының қабілеттері мен мүдделеріне сәйкес оны ішінара толтыру мүмкіндігін қарастырады, атап айтқанда: бағыт парағының шеті білім саласына бөлінген, оқушылардың бегілі бір нәтижелерге қолжеткізген саласын ғана толтыру мүмкіндігіне ие болады (компьютер нұсқасында бағытты толтыру кезінде пайдаланылмаған блоктарын алып тастауға болады).
 6. Бағыттың шеті оқушылардың қабілеттерін іске асырудың ақпараттық базасы (пәндік олимпиадалар, ғылыми-практикалық конференциялар, фестивальдар және т.б.) болып табылады.
 7. Бағыттың шетінің түрлі түсті гаммасы бар, оны толтыру кезінде ескеру қажет:
 - сары түс – баланың іс-шараларға қатысуы (олимпиадалардың мектептік туры, интеллектуалдық марафондардың мектептік туры, мектептік ғылыми-практикалық конференция және т.б.);
 - көгілдір түс – баланың өңірлік деңгейдегі іс-шараларға қатысуы (олимпиадалар мен интеллектуалдық марафондар турлары, ғылыми-практикалық конференциялар)
 - күлгін түс – баланың қала деңгейіндегі іс-шараларға қатысуы (пәндік олимпиадалар мен интеллектуалдық марафондардың қалалық кезеңі, қалалық ғылыми-практикалық конференциялар).
 8. Қатысу нәтижесі бойынша бағыт парағының тиісті шетіне іс-шаралардың атауы

енгізіледі:

- пәндер бойынша олимпиада
- «Мәдениет диалогы» ғылыми-практикалық конференция
- «Үздік кәсіпкерлік жоба» конкурсы
- «Мамандықтар әлемі» фестивалі
- интеллектуалдық марафон

мәртебе:

- жеңімпаз
- жүлдегер
- лауреат
- қатысушы

алған награда:

- диплом (1, 2, 3-дәрежелі)
- «Ең үздік техникалық есеп үшін» грамота (не үшін, қандай номинация екенін көрсету)
- қатысушы сертификаты

9. ЖББ жыл сайын толтырылады және оқушылардың қабілеттерін дамыту мен іске асыру жолдарын жоспарлауға, сондай-ақ баланың жеке жетістіктерін анықтау үшін қажет болады. Түрлі түсті принтрінде басып шығарылған МР оқушының портфолиосына алған наградаларының түпнұсқаларымен қоса салынады.

10. ЖББ 2 данасы оқушының барлық оқыған жылы аралығында Жеке ісінде сақталады.

Оқушыларға арналған ұсынымдамалар

Жуырда сізге маңызды шешім қабылдау керек болады, ол – мамандық таңдау және оған ие болу жолдарын шешу.

Мамандық таңдау – өте маңызды және жауапты іс. Мамандықты дұрыс таңдау үшін мамандықты таңдауға дайындық бойынша іс-қимыл жоспарын белгілеу қажет.

Алдымен төмендегі бірнеше сұрақтарға жауап беру қажет.

Оқушыларға арналған сұрақтар:

1. Кім болатыныңыз туралы ойландыңыз ба?
2. Ол туралы біреулермен сөйлестіңіз бе?
3. Бұл мамандық туралы қалай білдіңіз?
4. Ол туралы сіз не білесіз?
5. Бұл мамандықты қайдан алуға болатынын білесіз бе?
6. Мамандық таңдауға сіз қалай дайындаласыз?
7. Егер негізгі мамандықты алу үшін жеңе алмайтын кедергілер туындаған жағдайда сізде мамандықтың қосалқы нұсқасы бар ма?

(Қатысушылардың жауаптары мен талқылау).

Көптеген сұрақтарға сізде әзірше жауап жоқ. Бұл сұрақтарға жауап іздеу мамандық таңдауға дайындық бойынша әрекеттер бағдарламасы да бола алады. Мамандық таңдау туралы ойластырылған шешім қабылдауға дайындық бойынша белгілі бір қадамдарды сіз осы жазда қабылдай аласыз.

Сіздің кім болғыңыз келетіні туралы сұраққа жауап беру үшін сізге, бәрінен бұрын, мамандық әлемі туралы ұғымыңызды кеңейту қажет. Мамандық әлемін жеткіліксіз білу – бұл мамандық таңдау кезіндегі негізгі проблемалардың бірі.

Мамандықтар әлемі динамикалы және өзгермелі. Ақиқатында, жалпыға ортақ ақпараттандыру дәуірінде көптеген манадықтар өткен күннің еншісінде қалады. Кейбіреулері мазмұны, оларға енетін операциялар құрамы бойынша барынша өзгереді, маңызы жағынан жұмыскерден барынша қайта даярлықты талап ететін жаңа мамандықтарға айналады.

Біртіндеп ЭЕМ операторы мамандығы жоғалады. Бүгінде материалдық және материалдық емес өндірістің түрлі салаларында жұмыс атқаратын көптеген мамандар ЭЕМ-ді сенімді қолданушылар болуға тиіс. Мысалы, бүгінгі күні саудада жұмыс жасайтын жұмыскерлердің (маркетологтар, бренд-менеджерлер және басқалар) көпшілігіне компьютерді меңгеру қажет.

Көптеген мамандықтар тұрпатын өзгертуде. Мәселен, көптеген жұмысшылар өндіріс процесіне түрлі заманауи машиналар мен жабдықтардың енгізілуі салдарынан мамандық түрін өзгертуде. Ағаш өңдеуде ұстаның еңбегі түрлі автоматтандырылған және жартылай автоматты ағаш өңдеу білдектерімен жұмыс жасау үдерісінде қолдану салдарынан барныша автоматтандырыла бастады. Автомеханик автомобиль жасау саласында заманауи жетістіктерді білуі тиіс, автомобилдерді жөндеуге арналған заманауи жабдықтар мен аспаптарға жақсы бағытталған болуы тиіс.

Соңғы кездерде біз бұрын естімеген көптеген жаңа мамандықтар пайда бола бастады: логистик (көлікпен тасымалдауды ұйымдастырумен, бақылаумен және оңтайландырумен айналысады), дизайнер (жобалаушы, түпнұсқа нобайларды, үлгілерді, моделдерді, өрнектерді және т.б. жасаушы), пиар-менеджер (жұртшылықпен байланыс жасайтын мамандар), генді инженер (жасушадан жасушаға, ұрпақтан ұрпаққа қасиеттер мен белгілерді беру заңдарын білу негізінде жануарлар мен өсімдіктердің жаңа түрлерін шығарады, жүйелік әкімші (компьютерлердің, желілік және офистік жабдықтардың жұмысын қолдау және жаңарту, сондай-ақ бағдарламамен қамтамасыз ету және т.б.).

Таңдалатын мамандықтың спецификасын білу болашақта кейбір, атап айтқанда, *мамандықтар әлемін білмеумен байланысты* қателіктің алдын алуға ықпал етеді.

Әлеуметтік зерттеулер, *түлектердің мамандыққа тек сырттай немесе қандай бір жеке тараптарына жиі қызығатынын* көрсетті. Мәселен, оқушыларды саяхаттау мүмкіндігі көбінесе геолог мамандығына тартады, бірақ олар геологтың күнделікті ауыр жұмысы туралы ұмытып кетеді немесе білмейді: ұзақ және көп еңбекті талап ететін бақылау, өте мұқият өлшеулермен айналысу қажеттілігі, түрлі жерлерде сол әдетті іздестіру жұмыстарын айлап қайталай беру.

Мамандықтың көрінетін құбылыстарына ену, кәсіпқойдың күнделікті еңбегінің маңызды жақтарын (ойды күшейту және қажетті ақпаратты бағытты іздестіру жолымен) ашып қарау маңызды. Бұл ақиқатында сен үшін бұл мамандықты таңдауға «қарсы емес» және «қарсы» дәлелін келтіруге мүмкіндік береді.

Бірқатар мамандықтарға қарағанда, *іс-әрекеттің кейбір түрлері «беделді», сонымен бірге басқалары «беделді емес» болып қабылдануынан да болады.* Мамандықтың беделдігі – бұл адамдардың белгілі бір тобының арасында мамандықтың танымалдығы; сол мамандықтың модаға айналуы. Бірақ, сонымен қатар беледі емес мамандық белгілі бір тарихи кезде ол да беделді. Бұған көптеген мысалдар келтіруге болады. Мамандыққа деген мода келеді әрі кетеді. Беделділік – айқын, бірақ мамандық таңдауда маңызды көрсеткіш емес. Кәсіби жоспарлар құру кезінде мамандықтың беделіне бағытталмай, олардың перспективтілігіне бағытталған дұрыс. Таяудағы 10 жылда еңбек нарығында қандай мамандықтар жоғары сұранысқа сай қолданылатын болады?

Қоғамның күрт дамуы, техника мен технологияның жетілдірілуі жаңа мамандықтардың пайда болуына және бар мамандықтардың трансформациялануына әкеп соғады. Қазір барлық өндірістік мамандықтар робототехникамен, компьютерлермен алмастырылуда, ал сервистік мамандықтар, қызмет көрсету саласындағы мамандықтар жеке адамзаттық бола бастады. Бүкіл әлемде «өндірістік қоғам» «сервистікке» трансформациялану байқалуда.

Таяудағы 10 жылда маркетингтер (өнімдердің сапасы мен өтімі бойынша мамандар), тауарды тасымалдаудың барлық желісін сауатты жасауға және қадағалауға қабілетті, жеткізуге қатаң мерзім қоя білетін логист – мамандар қажет болады. Сауданың жаңа түрлері, мысалы, телекоммуникациялық желілерді қолдана отырып сауданың электронды түрі пайда болады. Сатып алушыларға Интернеттің көмегімен қызмет көрсете алатын мамандар қажет болады.

Қазіргі уақытта ішкі және сыртқы туризм жүйесі белсенді дамуда. Люкс класы және экзотикалық саяхаттар қызметін көрсетуге мамандандырылған турагенттер мен туроператорлар қажет. Бұрынғыдай сапарларда қызықты демалысты қамтамасыз ететін аниматор адамдар қажет.

Барлық жұмыс жасайтын адамдардың 50-ге жуық пайызы компьютерлермен байланысты: офистерде, дүкендерде, зертханаларда, зауыттарда. Бүгінде еңбек нарығында жүйелік әкімшілер мен аналитиктер, дерекқорлар әкімшілері, техникалық қолдау мамандары, ақпаратты қорғау мамандары, бағдарламашылар талап етіледі. Болашақта жаңа мамандар: компьютерлік макеттеу жөніндегі дизайнер, электронды платалар дизайнері пайда болады.

Еңбек нарығында болашақта сәулеткерлерге, ландшафт дизайны мамандарына, инженер-құрылысшыларға, инженерлер конструкторларға, инженерлер – жобалаушыларға қазір де, болашақта да қажеттілік жоғары болады.

Заманануи өндірісте жаңа технологиялық шешімдер мен инновациялар енгізілуде. Қазақстан шикі және қайта өңдеу өндірісін жаңарту, мұнай және газхимияны дамыту, автомобиль жасауды, көліктік машина жасау және станок жасауды технологиялық жаңарту үшін орасан зор нарықта тұр. Еңбек нарығында сауатты инженерлер: инженер – технологтар, инженер-электриктер, инженер – механиктар, инженер-энергетиктер қажет. Алдағы жылдарда газ және мұнай шығатын жерлерді дайындаумен байланысты ең перспективті мамандар ғана қалады.

Мамандық әлемі мен олардың даму перспективалары туралы білімнен басқа сізге мамандық таңдау белгілі бір ережелерге бағынатынын ескеру де қажет

Мамандық таңдау ережесінің бірі өз мүдделері мен бейімділіктерін ескере отырып мамандық таңдау қажет дегенді білдіреді. Қызығушылық – пәнге, оны тануға бағыттылық («білгім келеді»). Бейімділік – іс-әрекетке таңдау-оң қарым-қатынас («істегім келеді»). Кинематографқа деген қызығушылық танытуға болады: түрлі фильмдерді қызығып қарау, кино өнері туралы кітаптарды оқу, әртістердің өмірбаянын зерттеу, олардың фотографияларын жинау. Бірақ өзі кино саласындағы іс-әрекетке ұмтылмайды. Мамандықты өзінің тұрақты қызығушылығы мен бейімділігіне сәйкес таңдаған дұрыс.

Сізге мектепте қандай пәндер ұнайтынын ойланыңыз. Сізді қызықтыратын пәнді терең тану мақсатында қосымша әдебиетті де оқу қажет. Қосымша әдебиеттер тізімін сізге пән мұғалімдері ұсына алады. Сонымен қатар, сіз пән бойынша түрлі факультативтерге де бара аласыз.

Мектеп түлектері мектептегі оқу пәндерін мамандықпен жиі теңестіреді, бұл мүлде дұрыс емес. Әрине, мектепте оқу пәндерінің жиынтығы сізді еңбек өміріне жақсы дайындау мүмкіндігі болатындай іріктеледі. Білім мәдениетке сай болуы керек. Бірақ оқу пәндерінің жүйесі мамандық әлеміне бағыттауға арналған карта емес. Әр оқу пәнінің кәсіпқой ореолы бар дегенмен келісуге болады. Бірақ оны ашу, ақтару керек. Ол әрікме көрінбейді. Мәселен, сіз математиканы жақсы көрсеңіз, онда сізге тиісті оқу орнын аяқтағаннан кейін осы оқу пәнімен қандай еңбек байланысты дегенді ойлану қажет: математика мұғалімі, программист, экономист, ғылыми қызметкер және т.б.. Сондықтан сізге осы мамандықтардың әрқайсысы адамға түрлі талаптар қоятынын ескеру қажет. Бұл талаптарды мамандықтанушыларға жолығу арқылы біле аласыз.

Егер сізді математика, физика, техника қызықтырса, онда сізге инженер, оператор, экономист мамандықтары сәйкес келеді деп топшылауға болады. Егер бұл қызығушылық балаларды жақсы көру және жанасқыштықпен сәйкесетін болса, онда сіз математик, сызу, физики, астрономия мұғалімі не оқытушы бола аласыз. Егер ұқыпты, тәртіпті, ұйымдастырушы болсаңыз, онда банк саласында жұмыс жасай аласыз.

Биологиямен, географиямен, геологиямен айналысу «адам-табиғат» тобының мамандықтарын таңдауға мүмкіндігі бар. Егер сізді, бәрінен бұрын, спорт қызықтырса, онда жаттықтырушы мамандығын таңдап, өмір бойы сол іспен айналысуға болады және жан мен денсаулық үшін қалдыруға да болады. Спортшы адам – сау адам, денсаулық кез келген мамандыққа қажет. Егер сіз өнерге қызықсаңыз, сіз үшін өнертану мамандығы келеді. Ал егер сіз эмоциональды, әртістік қабілетті, жанасқыш болсаңыз, экскурсия жүргізуші келеді.

Егер сіз көпшіл және кітап оқығанды жақсы көрсеңіз, өнердің әр түріне қызығушылық танытсаңыз, кітапхана ісі саласына түсіп көруге болады.

Қызығушылықты біріктіретін көптеген мамандықтар да бар; оларға педагог, тәрбиеші, заңгер, менеджер мамандықтары жатады.

Мамандық таңдаудың екінші ережесі мамандықты өзінің жеке мүмкіндіктеріне қарай – біліміне, қабілетіне, психологиялық ерекшеліктеріне, денсаулық жағдайына қарай таңдау қажет дегенді білдіреді. «Кім боламын?» мәселесін шешуде өзін-өзі танумен айналысу қажет, сіз кімсіз, не істей аласыз дегенді білу. Сүрінбеу үшін, өзінің мүмкіндіктерін білмегендіктен иығына ауыр жүк түспес үшін немесе керісінше, табиғаттың әрбір психикалық сау адамға берген қабілетін көміп қоймай, адам өзін барынша ерте таныған маңызды.

Өзі және өзінің мүмкіндіктері туралы негізгі білім көзі не болып табылады? Өзі және өзінің мүмкіндіктері туралы адам тағдырының негізгі көзі өзінің іс-әрекеті болып табылады. Неміс ақыны және философ Гете: «Өзіңді қалай тануға болады? Іс-қимыл арқылды ғана, бірақ ешқашан пайымдау арқылы емес. Өз парызыңды орындауға тырыс, сонда сенде не барын өзің білесің» деп жазды.

Өз мүмкіндіктерің туралы білу үшін сізге түрлі үйірмелерге, секцияларға қатысу, мектеп пен сынып өміріне белсене қатысу қажет. Үйірмелер мен секцияларға қатысудан басқа сіз өзіңізді қызықтыратын мамандық бойынша практикалық іс-әрекетпен де айналыса аласыз («кәсіби қадамдар»). Мысалы, егер болашақта сіз журналист болғыңыз келсе, онда бүгін қандай бір өзекті тақырыпты таңдап ала аласыз (Заманауи жастардың ағымы. Интернеттің адам өміріндегі рөлі.) және сол тақырыпта мақала жазыңыз. Содан кейін сіз бұл мақаланы сіздің ауданда, қалада, ауылда шығатын қандай бір газетке не журналға ұсына аласыз. Алдын ала бұл мақаланы орыс тілі мен әдебиетінің мұғаліміне көрсетесіз. Егер сізді аспаз мамандығы қызықтырса, онда ғажайып тамақтың рецептісін ойластырып шығара аласыз.

Өзіңізді тануға сіздің жақын айналаңыз: мұғалімдер, ата-аналар, туған-туыстар, достар көмек бере алады.

Сұрақтар тізбесін ұсынамыз:

1. Менің мықты қасиеттерім деп нені есептейсіз (жеке қасиеттер, қабілеттер)?
2. Сіздің ойыңызша, қандай жұмыс жағдайлары маған сәйкес келеді?
3. Сіздің ойыңызша, мен үшін жұмыста неғұрлым маңызды не болуы мүмкін?
4. Менен, өзім байқамаған қандай қасиеттерді байқайсыз?
5. Менің кемшіліктерім деп нені санайсыз?
6. Маған барынша сәйкес келетін мамандықты ұсына аласыз ба?

Өзің және өзіңнің мүмкіндіктерің туралы алынған білімді сізді қызытыратын мамандыққа қойылатын талаптармен сәйкестендіріп көре аласыз. Адамның жеке қасиеттері мен қабілеттеріне қойылатын талаптарды сіз жоғарыда атап өткендей, мамандықтанушыдан біле аласыз.

Егер сізге қызықтыратын мамандықтың талаптарымен сіздің жеке қасиетіңіз мен қабілетіңізді сәйкестендіру қиын болса, онда мектеп психологының көмегіне жүгіне аласыз.

Мамандық адамның денсаулық жағдайына талап қояды. Оқу орнына түскенге дейін ауыр созылмалы дерттің бар-жоғына дәрігер-терапевтіден кеңес алу қажет. Бірқатар мамандықтар адамның денсаулық жағдайына (әскери ұшқыш, өрт сөндіруші, милиционер және т.б.) қатаң талаптар қояды. Түлектің оқу орнына түсер алдында созылмалы аурудың салдарынан бұрын таңдаған нұсқасынан бас тартқан жағдайы болды. Мәселен, түрлі тері аурулары болған жағдайда аспаз, шаштараз мамандықтарына түсіге болмайды.

Мамандық таңдаудың үшінші ережесі мамандық таңдау кезінде еңбек нарығындағы жағдаятты ескеру қажет дегенді білдіреді.

Еңбек нарығы – сатушыларға (жұмыс іздеушілерге) жұмыс табуға ықпал ететін тәсілдер, қоғамдық тетіктер мен ұйымдар жүйесі, ал сатып алушыларға (жұмыс берушілерге) өндірістік-коммерциялық қызмет жүргізі үшін жұмыскерлер табу.

Қазіргі заманғы еңбек нарығына тән сипат экономиканың жұмысшы мамандықтарына қажеттілігі болып табылады. Қазіргі уақытта кәсіпорындардың құрылыс, көлік, сауда кадрларына қажеттілігі шамадан артық. Сонымен қатар, еңбек нарығында мұнайды қайта өңдеу, көмір өнеркәсібі мамандықтарына қажеттілік жоғары.

Экономиканың мына салаларына келесі мамандықтар: электрогазпсіруші, қолмен дәнекерлейтін электрпсіруші, ағаш өңдеу станокшы, ұста, аспаз, наубайшы, азық-түлік (азық-түліе емес) тауарларын сатушы, бұрғылау құрылғыларында машинист, эксплуатациялық және барлау ұңғымаларын бұрғылаушы және т.б. жатады. Егер сіз осы мамандықтардың бірін таңдасаңыз, онда жұмыссыз қалмайсыз.

Жұмыс берушілер бірнеше аралас мамандықтарды меңгерген үміткерлерге басым беретінін атап өтіп кету керек. Бүгінде кәсіптік білім беру ұйымдарында бір мезетте бірнеше аралас мамандықтарды меңгеруге болады. Мысалы, сіз әрлеуші және құрылыс жұмыстары шеберіне оқуға шешім қабылдасаңыз, онда оқыту процесінде сіз мына мамандықтарды: маляр строительный, штукатур, облицовщик – плиточник меңгересіз.

Мамандық таңдау кезінде барлық үш ережені де білу және ескеру маңызды. Оларды әрі қарай ескеруді білгісі келмесе, қаламаса, таңдаған мамандығына көңілі толмауына әкеп соғады.

Жиі кездесетін қателіктердің бірі – «компания үшін» мамандық таңдау. (Менің досым сатушы болғысы келеді, мен де сатушыны оқуға барамын). Бәрінен бұрын, өз қабілетінді, оларды дамытуға бейімінді, мүмкіндіктерінді анықтап алу, сол мамандықты, ол туралы көбірек білу арқылы өзіңе өлшеп көру және соның негізінде таңдау жасау керек.

Кейде мамандықты таңдаушы таңдаудың басқа факторларын ескермей, ересектер үшін маңызды мамандыққа бағыт береді. Мысалы, оқушыларға досының ағасы – ұшқыш ұнайды. Ол ұшқыр, көңілді, тапқыр, ширақ. Өзінің идеалына барынша ұқсауға тырысып, түлек те өмірдегі сол кәсіпқой істі таңдауға – азаматтық авиация пилоты болуға шешім қабылдайды. Бұл жаман да бомауы мүмкін, бірақ адамға еліктеуді мамандық таңдаудың мықты негізі санауға болмайды. Ұшқыштың күнделікті еңбегінің барлық ерекшеліктерін ескеру қажет, себебі ең бастысы, ұшқыштың не істеуге тиісті екенін – бұл көңілдену емес, қатаң режимге бағыну дегенді білу керек. Ол қзақ уақыт бойы жүйке ауыртпалықтарына төзуі тиіс, жолаушыларды, жүктерді нақты және қауіпсіз жеткізуді қамтамасыз етуі тиіс. Ол үшін авариялық жағдайда абыржымау маңызды, оған сеніп тапсырылған күрделі техниканы білуі және жақсы көруі маңызды.

Егер өз мүмкіндіктерінді, тұлғалық ерекшеліктерінді, дайындық деңгейінді, мүдделерің мен бейімділікті шынайы біле алсаң, бұндай қателерден аулақ болуға болады. Қатені кейін түзеткеннен одан аулақ болған дұрыс екенін есте ұстаған жөн.

Кез келген мамандықты үйрену керек. Кей мамандық аз уақыт дайындықты, ал басқасы ұзақ уақытты қажет етеді. Егер сіз мектепті бітіргеннен кейін жұмыс жасауға барсаңыз да, біраз уақыт бойы сізге жұмыста тәжірибелі қызметкерден үйренуге тура келеді. Ерте ме, кеш пе, білімді жалғастыру туралы ойлану керек.

«Табыс мотивациясы және сәтсіздіктен қорқу» әдістемесі

Нұсқаулық: пікірді мұқият оқыңыз, егер сіз онымен келіссеңіз, пікірдің нөмірінің жанына «+», келіспесеңіз, «-» қойыңыз. Көп ойланбай, тез жауап беру керек. Алдымен басқа келетін жауап неғұрлым нақты болып табылады.

Сауалнаманың мәтіні:

1. Жұмысқа кірісе отырып, табысқа жетуге сенемін.
2. Іс-әрекетте белсенді.
3. Бастама көрсетуге бейімді.
4. Жауапты тапсырмаларды орындауда мүмкіндігіне қарай олардан бас тартудың себебін табуға тырысамын.
5. Мұқтаж болған кезде ғана таңдаймын: не өте жеңіл, не ең қиын тапсырмаларды.
6. Кедергілермен бетпе-бет келгенде, бас тартпаймын, жеңу жолдарын іздеймін.
7. Табыстар мен сәтсіздіктер кезектесіп келгенде, өз жетістіктерімді шамадан артық бағалауға бейіммін.
8. Іс-әрекеттің өнімділігі, негізінен, сыртқы бақылаудан емес, менің мақсатшылдығыма байланысты.
9. Шектеулі уақыт жағдайларында қиын тапсырмаларды орындау кезінде менің іс-әрекетімнің нәтижелілігі төмендейді.
10. Мақсатқа жетуде табандылық танытуға бейіммін.
11. Мен өз болашағымды барынша қашықтатылған перспективаға жоспарлауға бейімдімін.
12. Егер мен тәуекелге барсам, тек ақылыммен, алаңғасарлықпен емес.
13. Мақсатқа жетуде мен онша табанды емеспін, әсіресе, сыртқы бақылау болмаса.
14. Алдыма қиындығы орташа не шамалы қиындау, бірк қол жететін мақсаттар қоюды жөн көремін.
15. Тапсырмаларды орындауда сәтсіздік болған жағдайда, оның тартымдылығы мен үшін төмендейді.
16. Табыстар мен сәтсіздіктер кезектесіп келгенде, өз сәтсіздіктерімді шамадан артық бағалауға бейіммін.
17. Өз болашағымды жақын арада жоспарлауды жөн көремін.
18. Шектеулі уақыт жағдайларында жұмыс жасауда менде іс-әрекеттің нәтижелілігі жақсара түседі, егер тапсырма барынша қиын болса да.
19. Сәтсіздік туындағанда, алға қойылған мақсаттан бас тартпаймын.
20. Егер мен өзім үшін тапсырманы таңдасам, онда сәтсіз болған жағдайда оның тартымдылығы тек арта түседі.

Нәтижелерді өңдеу: балл бойынша «иә» деген пікірге жауаптары: 1,2,3,6,8,10,11,12,14,16,18,19,20 және «жоқ»: 4,5,7,9,13,15,17 алады. Балдың жалпы саны есептеледі. Егер сыналуды 1-ден 7-ге дейін балл жинаса, онда сәтсіздікке мотивациясы диагностикаланады (сәтсіздіктен қорқу). Егер 14-тен 20-ға дейін балл жинаса – табысқа жету мотивациясы (табысқа сену). Егер жинаған балдар саны 8-13 арасында болса, онда мотивация полюсі айқындалмаған болып саналады. Сондықтан, егер сыналуды 8-9 балл жинаса, онда оның мотивациясы сәтсіздіктен қашуға жақын, егер 12-13 балл болса – табысқа ұмтылуға жақын.

**Инварианттық компоненттен таңдау бойынша пәндерді комбинациялау
(7-9-сыныптар)**

<p><i>Қазақ тілінде оқыту:</i> 1) қазақ тілі, 2) орыс тілі және әдебиеті 3) таңдау бойынша пән</p> <p><i>Орыс тілінде оқыту:</i> 1) орыс тілі, 2) қазақ тілі мен әдебиеті, 3) таңдау пәні</p>	
Атауы көрсетілген 2 пән, таңдау бойынша 1 пән	Мамандықтар саны
1. Алгебра 2. Физика 3. Таңдау пәні	52
1. Алгебра 2. География 3. Таңдау пәні	18
1. Ағылшын тілі 2. Қазақстан тарихы 3. Таңдау пәні	10
1. Химия 2. Физика 3. Таңдау пәні	5
1. Ағылшын тілі 2. География 3. Таңдау пәні	4
1. География 2. Қазақстан тарихы 3. Таңдау пәні	7
1. Биология 2. География 3. Таңдау пәні	12
1. Биология 2. Химия 3. Таңдау пәні	22

ҰБТ, ТКТ пәндері бойынша мамандықтар тізімі

Ұлттық бірыңғай тестілеу тапсыру алдында түлекке өз өмірінде маңызды кезеңге аяқ басу тұрады — бұл әрі қарай өмірімен байланысы бар мамандық не кәсіп таңдау. ҰБТ-да қандай пәндер болатыны мамандыққа, соның ішінде таңдауға байланысты болады.

Тестілеуде таңдау пәндері орыс тілі, қазақ тілі, математика және Қазақстан тарихынан басқа бесінші болады. Бейіндік пән бойынша жинаған балдар саны оқуға түсу кезінде конкурстық іріктеуде ықпал етеді. Бейіндік пән бойынша неғұрлым жоғары балл жинаған түлекке басымдық беріледі.

Жақсы ақпарат – уақытылы ақпарат. Мектеп оқушысы неғұрлым еретерек ақпараттанса, ол соғұрлым дұрыс шешім қабылдай алады, өзіне қызықты емес жерде оқып және жұмыс жасауға уақытын аз шығындайды. Шаршау аз болған жерде адам бақыттырақ өмір сүреді.

Мамандақтарды таңдау

Код	Мамандықтардың атауы	Мамандықтардың атауы	Бейіндік пән 1	Бейіндік пән 2
5B010100	Білім беру	Мектепке дейінгі оқыту және тәрбие	биология	география
5B010200	Білім беру	Педагогика және бастауыш оқыту әдістемесі	биология	география
5B010300	Білім беру	Педагогика және психология	биология	география
5B010400	Білім беру	Алғашқы әскери дайындық	шығармашылық	шығармашылық
5B010500	Білім беру	Дефектология	биология	география
5B010600	Білім беру	Музыкалық білім беру	шығармашылық	шығармашылық
5B010700	Білім беру	Бейнелеу өнері және сызу	шығармашылық	шығармашылық
5B010800	Білім беру	Дене тәрбиесі және спорт	шығармашылық	шығармашылық
5B010900	Білім беру	Математика	математика	физика
5B011000	Білім беру	Физика	математика	физика
5B011100	Білім беру	Информатика	математика	физика
5B011200	Білім беру	Химия	химия	биология
5B011300	Білім беру	Биология	биология	химия
5B011400	Білім беру	Тарих	тарих	география
5B011500	Білім беру	Құқық негіздері және экономика	тарих	география
5B011600	Білім беру	География	биология	география
5B011700	Білім беру	Қазақ тілі мен әдебиеті	оқыту тілі және әдебиеті	тарих
5B011800	Білім беру	Орыс тілі мен әдебиеті	оқыту тілі және әдебиеті	тарих
5B011900	Білім беру	Шет тілі: екі шет тілі	Шет тілі	тарих
5B012000	Білім беру	Кәсіптік оқыту	математика	физика
5B012100	Білім беру	Қазақ тілінде оқытпайтын мектептердегі қазақ тілі мен әдебиеті	оқыту тілі және әдебиеті	тарих
5B012200	Білім беру	Орыс тілінде оқытпайтын мектептердегі орыс тілі мен әдебиеті	оқыту тілі және әдебиеті	тарих
5B012300	Білім беру	Әлеуметтік педагогика және өзін-өзі тану	биология	география
5B012500	Білім беру	Химия-Биология	биология	химия

Код	Мамандықтардың атауы	Мамандықтардың атауы	Бейіндік пән 1	Бейіндік пән 2
5B012600	Білім беру	Математика-Физика	математика	физика
5B012700	Білім беру	Математика-Информатика	математика	физика
5B012800	Білім беру	Физика-Информатика	математика	физика
5B012900	Білім беру	География-Тарих	тарих	география
5B013000	Білім беру	Тарих-Дінтану	тарих	Адам. Қоғам. Құқық
5B020100	Гуманитарлық ғылымдар	Философия	тарих	география
5B020200	Гуманитарлық ғылымдар	Халықаралық қатынастар	Шет тілі	тарих
5B020300	Гуманитарлық ғылымдар	Тарих	тарих	география
5B020400	Гуманитарлық ғылымдар	Мәдениеттану	Шет тілі	тарих
5B020500	Гуманитарлық ғылымдар	Филология	оқыту тілі және әдебиеті	тарих
5B020600	Гуманитарлық ғылымдар	Дінтану	шығармашылық	шығармашылық
5B020700	Гуманитарлық ғылымдар	Аударма ісі	Шет тілі	тарих
5B020800	Гуманитарлық ғылымдар	Археология және этнология	тарих	география
5B020900	Гуманитарлық ғылымдар	Шығыстану	Шет тілі	тарих
5B021000	Гуманитарлық ғылымдар	Шетел филологиясы	Шет тілі	тарих
5B021100	Гуманитарлық ғылымдар	Теология	Шет тілі	тарих
5B021200	Гуманитарлық ғылымдар	Түркітану	Шет тілі	тарих
5B021500	Гуманитарлық ғылымдар	Исламтану	шығармашылық	шығармашылық
5B030100	Құқық	Заң	тарих	Адам. Қоғам. Құқық
5B030200	Құқық	Халықаралық құқық	тарих	Адам. Қоғам. Құқық
5B030300	Құқық	Құқық сақтау қызметі	тарих	Адам. Қоғам. Құқық
5B030400	Құқық	Кеден ісі	тарих	Адам. Қоғам.

Код	Мамандықтардың атауы	Мамандықтардың атауы	Бейіндік пән 1	Бейіндік пән 2
				Құқық
5B040100	Өнер	Музыкатану	шығармашылық	шығармашылық
5B040200	Өнер	Аспапта орындаушылық	шығармашылық	шығармашылық
5B040300	Өнер	Вокал өнері	шығармашылық	шығармашылық
5B040400	Өнер	Дәстүрлі музыка өнері	шығармашылық	шығармашылық
5B040500	Өнер	Дирижирлеу	шығармашылық	шығармашылық
5B040600	Өнер	Режиссура	шығармашылық	шығармашылық
5B040700	Өнер	Актерлік өнер	шығармашылық	шығармашылық
5B040800	Өнер	Эстрада өнері	шығармашылық	шығармашылық
5B040900	Өнер	Хореография	шығармашылық	шығармашылық
5B041000	Өнер	Сахнаграфия	шығармашылық	шығармашылық
5B041100	Өнер	Композиция	шығармашылық	шығармашылық
5B041200	Өнер	Операторлық өнер	шығармашылық	шығармашылық
5B041300	Өнер	Сурет өнері	шығармашылық	шығармашылық
5B041400	Өнер	Графика	шығармашылық	шығармашылық
5B041500	Өнер	Мүсін	шығармашылық	шығармашылық
5B041600	Өнер	Өнертану	шығармашылық	шығармашылық
5B041700	Өнер	Қолөнер	шығармашылық	шығармашылық
5B041900	Өнер	Музей ісі және ескерткіштерді қорғау	шығармашылық	шығармашылық
5B042000	Өнер	Сәулет өнері	шығармашылық	шығармашылық
5B042100	Өнер	Дизайн	шығармашылық	шығармашылық
5B042200	Өнер	Баспа ісі	шығармашылық	шығармашылық

Код	Мамандықтардың атауы	Мамандықтардың атауы	Бейіндік пән 1	Бейіндік пән 2
5B042300	Өнер	Арт — менеджмент	шығармашылық	шығармашылық
5B050100	Әлеуметтік ғылымдар, экономика және бизнес	Әлеуметтану	математика	география
5B050200	Әлеуметтік ғылымдар, экономика және бизнес	Политология	шет тілі	тарих
5B050300	Әлеуметтік ғылымдар, экономика және бизнес	Психология	биология	география
5B050400	Әлеуметтік ғылымдар, экономика және бизнес	Журналистика	шығармашылық	шығармашылық
5B050500	Әлеуметтік ғылымдар, экономика және бизнес	Дінтану	Шет тілі	тарих
5B050600	Әлеуметтік ғылымдар, экономика және бизнес	Экономика	математика	география
5B050700	Әлеуметтік ғылымдар, экономика және бизнес	Менеджмент	математика	география
5B050800	Әлеуметтік ғылымдар, экономика және бизнес	Есеп және аудит	математика	география
5B050900	Әлеуметтік ғылымдар, экономика және бизнес	Қаржы	математика	география
5B051000	Әлеуметтік ғылымдар, экономика және бизнес	Мемлекеттік және жергілікті басқару	математика	география
5B051100	Әлеуметтік ғылымдар, экономика және бизнес	Маркетинг	математика	география
5B051200	Әлеуметтік	Статистика	математика	география

Код	Мамандықтардың атауы	Мамандықтардың атауы	Бейіндік пән 1	Бейіндік пән 2
	ғылымдар, экономика және бизнес			
5B051300	Әлеуметтік ғылымдар, экономика және бизнес	Әлемдік экономика	география	шет тілі
5B051400	Әлеуметтік ғылымдар, экономика және бизнес	Жұртшылықпен байланыс	шығармашылық	шығармашылық
5B051500	Әлеуметтік ғылымдар, экономика және бизнес	Мұрағаттану, құжаттану және құжаттамалық қамтамасыз ету	оқыту тілі мен әдебиеті	тарих
5B051900	Әлеуметтік ғылымдар, экономика және бизнес	Ұйымдастыру және еңбек мөлшерлемесі	математика	география
5B052100	Әлеуметтік ғылымдар, экономика және бизнес	Мемлекеттік аудит	математика	география
5B052300	Әлеуметтік ғылымдар, экономика және бизнес	Спорт менеджменті	математика	география
5B060100	Жаратылыстану ғылымдары	Математика	математика	физика
5B060200	Жаратылыстану ғылымдары	Информатика	математика	физика
5B060300	Жаратылыстану ғылымдары	Механика	математика	физика
5B060400	Жаратылыстану ғылымдары	Физика	математика	физика
5B060500	Жаратылыстану ғылымдары	Ядеролық физика	математика	физика
5B060600	Жаратылыстану ғылымдары	Химия	химия	физика
5B060700	Жаратылыстану ғылымдары	Биология	биология	химия
5B060800	Жаратылыстану ғылымдары	Экология	биология	география
5B060900	Жаратылыстану ғылымдары	География	география	математика
5B061000	Жаратылыстану	Гидрология	математика	география

Код	Мамандықтардың атауы	Мамандықтардың атауы	Бейіндік пән 1	Бейіндік пән 2
	ғылымдары			
5B061100	Жаратылыстану ғылымдары	Физика және астрономия	математика	физика
5B061200	Жаратылыстану ғылымдары	Метеорология	математика	география
5B070100	Техникалық ғылымдар және технологиялар	Биотехнология	биология	химия
5B070200	Техникалық ғылымдар және технологиялар	Автоматтандыру және басқару	математика	физика
5B070300	Техникалық ғылымдар және технологиялар	Ақпараттық жүйелер	математика	физика
5B070400	Техникалық ғылымдар және технологиялар	Есептеу техникасы және бағдарламамен қамтамасыз ету	математика	физика
5B070500	Техникалық ғылымдар және технологиялар	Математикалық және компьютерлік үлгілеу	математика	физика
5B070600	Техникалық ғылымдар және технологиялар	Геология және пайдалы қазбалардың шығатын жерін барлау	математика	физика
5B070700	Техникалық ғылымдар және технологиялар	Тау ісі	математика	физика
5B070800	Техникалық ғылымдар және технологиялар	Мұнайгаз ісі	математика	физика
5B070900	Техникалық ғылымдар және технологиялар	Металлургия	математика	физика
5B071000	Техникалық ғылымдар және технологиялар	Материалтану және жаңа материалдар технологиясы	математика	физика
5B071100	Техникалық ғылымдар және технологиялар	Геодезия және картография	математика	география
5B071200	Техникалық ғылымдар және технологиялар	Машина жасау	математика	физика
5B071300	Техникалық ғылымдар және технологиялар	Көлік, көліктік техника және технологиясы	математика	физика

Код	Мамандықтардың атауы	Мамандықтардың атауы	Бейіндік пән 1	Бейіндік пән 2
5B071400	Техникалық ғылымдар және технологиялар	Авиациялық техника және технологиясы	математика	физика
5B071500	Техникалық ғылымдар және технологиялар	Теңіз техникасы және технологиясы	математика	физика
5B071600	Техникалық ғылымдар және технологиялар	Аспап құру	математика	физика
5B071700	Техникалық ғылымдар және технологиялар	Жылу энергетикасы	математика	физика
5B071800	Техникалық ғылымдар және технологиялар	Электр энергетикасы	математика	физика
5B071900	Техникалық ғылымдар және технологиялар	Радиотехника, электроника және телекоммуникация	математика	физика
5B072000	Техникалық ғылымдар және технологиялар	Органикалық емес заттардың химиялық технологиясы	химия	физика
5B072100	Техникалық ғылымдар және технологиялар	Органикалық заттардың химиялық технологиясы	химия	физика
5B072200	Техникалық ғылымдар және технологиялар	Полиграфия	математика	физика
5B072300	Техникалық ғылымдар және технологиялар	Техникалық физика	математика	физика
5B072400	Техникалық ғылымдар және технологиялар	Технологиялық машиналар мен жабдық (салалар бойынша)	математика	физика
5B072500	Техникалық ғылымдар және технологиялар	Ағаш өңдеу технологиясы және ағаштан өнімдер жасау (қолдану салалары бойынша)	математика	физика
5B072600	Техникалық ғылымдар және технологиялар	Жеңіл өнеркәсіп өнімдерінің технологиясы және құрылымдау	математика	физика
5B072700	Техникалық ғылымдар және технологиялар	Азық-түлік өнімдерінің технологиясы	биология	химия

Код	Мамандықтардың атауы	Мамандықтардың атауы	Бейіндік пән 1	Бейіндік пән 2
5B072800	Техникалық ғылымдар және технологиялар	Өндірісті (салалары бойынша) қайта өңдеу технологиясы	биология	химия
5B072900	Техникалық ғылымдар және технологиялар	Құрылыс	математика	физика
5B073000	Техникалық ғылымдар және технологиялар	Құрылыс материалдарын, өнімдер мен конструкцияларды өндіру	математика	физика
5B073100	Техникалық ғылымдар және технологиялар	Өмір сүру қарекетінің қауіпсіздігі және қоршаған ортаны қорғау	математика	физика
5B073200	Техникалық ғылымдар және технологиялар	Стандарттау және сертификаттау (салалары бойынша)	математика	физика
5B073300	Техникалық ғылымдар және технологиялар	Текстиль материалдарының технологиясы және жобалау	математика	физика
5B073700	Техникалық ғылымдар және технологиялар	Пайдалы қазбаларды байыту	химия	физика
5B073800	Техникалық ғылымдар және технологиялар	Материалдарды қысыммен өңдеу технологиясы	математика	физика
5B074300	Техникалық ғылымдар және технологиялар	Ұшу аппараттары мен қозғалтқыштардың ның жазғы эксплуатациясы	математика	физика
5B074500	Техникалық ғылымдар және технологиялар	Көлік құрылысы	математика	физика
5B074600	Техникалық ғылымдар және технологиялар	Ғарыш техникасы және технологиясы	математика	физика
5B074800	Техникалық ғылымдар және технологиялар	Фармацевтикалық өндіріс технологиясы	биология	химия
5B075000	Техникалық ғылымдар және технологиялар	Метрология	математика	физика

Код	Мамандықтардың атауы	Мамандықтардың атауы	Бейіндік пән 1	Бейіндік пән 2
5B075200	Техникалық ғылымдар және технологиялар	Инженерлік жүйелер және желілер	математика	физика
5B075300	Техникалық ғылымдар және технологиялар	Металл емес және силикатты материалдардың химиялық технологиясы	химия	физика
5B080100	Ауыл шаруашылығы ғылымдары	Агрономия	биология	химия
5B080200	Ауыл шаруашылығы ғылымдары	Мал шаруашылығы өнімдерін өндіру технологиясы	биология	химия
5B080300	Ауыл шаруашылығы ғылымдары	Аң аулау және жыртқыштар шаруашылығы	биология	география
5B080400	Ауыл шаруашылығы ғылымдары	Балық шаруашылығы және өнеркәсіптік балық шаруашылығы	биология	химия
5B080500	Ауыл шаруашылығы ғылымдары	Су ресурстары және суды пайдалану	математика	физика
5B080600	Ауыл шаруашылығы ғылымдары	Аграрлық техника және технология	математика	физика
5B080700	Ауыл шаруашылығы ғылымдары	Орман ресурстары және орман шаруашылығы	биология	география
5B080800	Ауыл шаруашылығы ғылымдары	Топырақтану және агрохимия	биология	химия
5B080900	Ауыл шаруашылығы ғылымдары	Жеміс-көкөніс шаруашылығы	биология	химия
5B081000	Ауыл шаруашылығы ғылымдары	Мелиорлау, рекультивация және жерді қорғау	математика	физика
5B081100	Ауыл шаруашылығы ғылымдары	Өсімдіктерді қорғау және карантин	биология	химия
5B081200	Ауыл шаруашылығы ғылымдары	Энергиямен қамтамасыз ету және ауыл шаруашылығы	математика	физика
5B090100	Қызметтер	Көлік тасымалдау,	математика	география

Код	Мамандықтардың атауы	Мамандықтардың атауы	Бейіндік пән 1	Бейіндік пән 2
		қозғалыстарын және эксплуатацияны ұйымдастыру		
5B090200	Қызметтер	Туризм	география	иностранний язык
5B090300	Қызметтер	Жерге орналастыру	биология	география
5B090500	Қызметтер	Әлеуметтік жұмыс	география	иностранний язык
5B090600	Қызметтер	Мәдени-бос уақыт жұмыстары	творческий	творческий
5B090700	Қызметтер	Кадастр	биология	география
5B090800	Қызметтер	Бағалу	математика	география
5B090900	Қызметтер	Логистика (салалары бойынша)	математика	география
5B091000	Қызметтер	Кітапхана ісі	язык обучения и литература	история
5B091200	Қызметтер	Ресторан ісі және қонақүй бизнесі	география	иностранний язык
5B100100	Әскери іс және қауіпсіздік	Өрт қауіпсіздігі	математика	физика
5B100200	Әскери іс және қауіпсіздік	Ақпараттық қауіпсіздік жүйелері	математика	физика
5B110100	Денсаулық сақтау және әлеуметтік қамтамасыз ету (медицина)	Медбике ісі	биология	химия
5B110200	Денсаулық сақтау және әлеуметтік қамтамасыз ету (медицина)	Қоғамдық денсаулық сақтау	биология	химия
5B110300	Денсаулық сақтау және әлеуметтік қамтамасыз ету (медицина)	Фармация	биология	химия
5B110400	Денсаулық сақтау және әлеуметтік қамтамасыз ету (медицина)	Медико-профилактикалық іс	биология	химия
5B120100	Денсаулық сақтау және әлеуметтік қамтамасыз ету (медицина)	Ветеринарлық медицина	биология	химия
5B120200	Денсаулық сақтау және әлеуметтік қамтамасыз ету	Ветеринарлық санитария	биология	химия

Код	Мамандықтардың атауы	Мамандықтардың атауы	Бейіндік пән 1	Бейіндік пән 2
	(медицина)			
5B130100	Денсаулық сақтау және әлеуметтік қамтамасыз ету (медицина)	Жалпы медицина	биология	химия
5B130200	Денсаулық сақтау және әлеуметтік қамтамасыз ету (медицина)	Стоматология	биология	химия
5B140100	Өнер	Орындаушылық өнер	шығармашылық	шығармашылық
5B140200	Өнер	Халық аспаптары	шығармашылық	шығармашылық
5B140300	Өнер	Ән айту өнері	шығармашылық	шығармашылық

Дж. Голланд әдістемесі

Нұсқаулық: «Әрбір мамандық жұбынан неғұрлым тартымдысын таңдау керек және жауаптар бланкіне оның кодының қасына «+» қою керек. Мәселен, «автомеханик (Р) – «физиотерапевт (С)» жұбында жоғары қызығушылық автомеханик мамандығында болады, жауаптар бланкіде «Р» жолына плюс қойылады, егер физиотерапевт мамандығы қызықтырақ болса, «С» жолына «+» қойылады. Бұл екі мамандық та «адам-техника» тобына жатады, бірақ біреуі тұлға типіне (Р), ал екіншісі – әлеуметтікке (С) сәйкес келеді».

Автомеханик (Р)	Физиотерапевт (С)
Ақпараттарды қорғау жөніндегі маман (И)	Логистик (П)
Байланыс операторы (О)	Кинооператор (А)
Жүргізуші (Р)	Сатушы (С)
Инженер-конструктор (И)	Сауда менеджері (П)
Диспетчер (О)	Компьютер бағдарламаларының дизайнері (А)
Ветеринар (Р)	Эколог (С)
Биолог-зерттеуші (И)	Фермер (П)
Зертханашы (О)	Үйретуші (А)
Агроном (Р)	Санитар дәрігер (С)
Селекционер (И)	Ауыл шаруашылығы өнімдерін дайындаушы (П)
Микробиолог (О)	Ландшафт дизайнері (А)
Массажист (Р)	Тәрбиеші (С)
Оқытушы (И)	Кәсіпкер (П)
Әкімші (О)	Театр және кино режиссері (А)
Даяшы (Р)	Дәрігер (С)
Психолог (И)	Сауда агенті (П)
Сақтандыру агенті (О)	Хореограф (А)
Ювелир-гравер (Р)	Журналист (С)
Өнертанушы (И)	Продюсер (П)
Редактор (О)	Музыкант (А)
Интерьер дизайнері (Р)	Экскурсия жүргізуші (С)
Композитор (И)	Арт-директор (П)
Музей қызметкері (О)	Театр және кин актері (А)
Түптеуші (Р)	Гид-аудармашы (С)
Лингвист (И)	Дағдарысқа қарсы басқарушы (П)
Корректор (О)	Көркем редактор (А)
Мәтін теруші (Р)	Заң кеңесшісі (С)
Бағдарламашы (И)	Брокер (П)
Бухгалтер (О)	Әдеби аудармашы (А)

Жауаптар бланкі

Нәтижелерді өңдеу. Әр жолда плюстер саны есептеледі. 8 -10 – айқын көрінген тип; 5 -7 – орташа көрінген тип; 2 -4 – әлсіз көрінген тип. Плюстердің максимальды саны алты типтің біріне қатысты көрсетіледі.

Таза түрінде бұл кәсіпқой типтер сирек кездеседі, әсіресе, тұлғалық ерекшелігі жоғары тип туралы ғана айтуға болады. Мамандық таңдай отырып, өзіңнің кәсіпқой типіңді ескеру қажет. Егер мамандық сіздің тұлғалық типіңізге сәйкес келсе, жұмыс сізге барынша жүйке-психикалық жүк түспей беріледі.

1. **ШЫНАЙЫ ТИП.** Бұл типке жататын адамдар күшті, ептілікті, қозғалысты, қозғалысты жақсы үйлестіре алатын, практикалық жұмыстардың дағдыларын талап ететін жұмысты орындауды қалайды. Бұл типтің кәсіпқой еңбегінің нәтижелері сезіледі және шынайы – олардың қолымен әлем орнаған. Шынайы типтің адамдары көп сөйлемейді, көп істейді, олар табанды және өздеріне сенімді, жұмыста нақты және анық нұсқауды қалайды. Дәстүрлі құндылықтарға сүйенеді, сондықтан жаңа идеяларға сын көзбен қарайды. Жақын типтер: зияткерлік және офистік. Қарсы тип: әлеуметтік.

2. **ЗИЯТКЕРЛІК ТИП.** Бұл типке жататын адамдар аналитикалық қабілеттерімен, рационализм, тәуелсіздік және ойлау мықтылығы, өз ойын анық құрастырып, жеткізе алуымен, логикалық тапсырмаларды шеше алуымен, жаңа идеяларды шығара алуымен ерекшеленеді. Ғылыми және зерттеушілік жұмысты жиі таңдайды. Оларға шығармашылық еркіндік қажет. Олар үшін адамдармен қарым-қатынастан идеялар әлемі барынша маңызды. Олар үшін материалдық жағдай бірінші орында емес. Жақын типтер: шынайы және аристократикалық. Қарсы тип: кәсіпкерлік.

3. **ӘЛЕУМЕТТІК ТИП.** Бұл типке жататын адамдар оқумен, тәрбиемен, емдеумен, кеңес берумен, қызмет көрсетумен байланысты кәсіпқойлық қызметті артық көреді. Олар гуманды, сезімтал, белсенді, әлеуметтік нормаларға бағытталған, басқа адамның эмоционалдық жай-күйін түсінуге қабілетті. Сөйлеулері жақсы дамыған, тірі мимика, адамдарға қызығушылық танытады, көмек беруге дайын. Материалдық жағдай олар үшін әдетте бірінші орында емес. Жақын типтер: аристократтық және кәсіпкерлік. Қарсы типтер: шынайы.

4. **ОФИСТІК ТИП.** Бұл типке жататын адамдар әдетте шартты белгілер, цифрлар, формулалар, мәтіндер (құжаттамалар жүргізу, сандар мен шартты белгілер арасындағы сандық ара қатынасты белгілеу) ақпаратты өңдеумен және жүйелеумен байланысты жұмысқа бейім. Олар ұқыптылығымен, пунктуальдығымен, тәжірибелігімен ерекшеленеді, әлеуметтік нормаларға ба,ытты, нақты регламенттелген жұмысты қалайды. Материалдық жағдай басқаларға қарағанда олар үшін аса маңызды. Кең байланысты және жауапты шешімдер қабылдаумен байланысты жұмысқа бейімді. Жақын типтер: шынайы және кәсіпкерлік. Қарсы тип: аристократтық.

5. **КӘСІПКЕРЛІК ТИП.** Бұл типке жататын адамдар тапқыр, пысық, күрделі жағдайда тез бағыт алатын, өз бетінше шешім қабылдауға

бейім, әлеуметтік бейімді, тәуекелге дайын. Қарым-қатынасты жақсы көреді және біледі. Әрекеттену деңгейі жоғары. Шыдамдылықты талап ететін істерден қашады, көп және ұзақ назар аударады. Олар үшін материалдық жағдай маңызды. Басқарумен, басшылықпен және адамдарға ықпал етумен байланысты энергияны, ұйымдастырушылық қабілетті талап ететін қызметті қалайды. Жақын типтер: офистік және әлеуметтік. Қарсы тип: зерттеушілік.

6. АРИСТОКРАТТЫҚ ТИП. Бұл типтегі адамдар біртума, шешімдер қабылдауда тәуелсіз, әлеуметтік нормалар мен мақұлдауға сирек бағытталады, өмірге көзқарасы ерекше, ойлауы оралымды, эмоциональды сезімтал. Адамдармен өзінің сезіміне, эмоциясына, қиялына, интуициясына сүйене отырып, қарым-қатынас жасайды. Олар қатал регламенттеуді көтермейді, еркін жұмыс кестесін қалайды. Әдебиетпен, театрмен, музыкамен, бейнелеу өнерімен байланысты мамандықтарды таңдайды. Жақын типтер: зияткерлік және әлеуметтік. Қарсы тип: офистік.

Мазмұны

Кіріспе	3
1. Экономиканы құрылымдық өзгерту және қоғамдық сананы жаңғырту жағдайында оқушылардың білім алуы мен кәсіби дамуы.	5
1.1. Жаңа Жалпыға Ортақ Еңбек Қоғамы жағдайларында мамандықты саналы таңдауға жастарды мақсатты даярлау.	5
1.2. Оқушыларды кәсіптік бағыттау және өзін-өзі анықтауда тұлғалық бағытталған оқыту жүйесі ретінде бейімде	7
1.3. Шетелдердегі оқушыларды кәсіптік бағыттау және өзін-өзі анықтауды ұйымдастыру тәжірибесі	11
2. Оқушының білім алуы және кәсіби дамуының жеке бағыты «Саналы Азамат» жобасын іске асыру құралы ретінде.	24
2.1. Білім алушылардың жеке білім бағыты жағдайларында жеке білім беру қажеттіліктерін іске асыру	25
2.2. Жеке білім беру бағыттарын жобалау кезеңдері	34
2.3. Жеке жоспарларды практикалық іске асыру, жоғары сыныпта білім алушылар жеке білім беру бағыттарын қалыптастыру	39
2.4. Педагогтің жеке білім беру бағыты	52
3 Кәсіби өзін-өзі анықтау процесінде оқушының жеке бағытын жобалау бойынша әдістемелік ұсыныстар.	64
3.1. Білім алушының кәсіптік өзін-өзі анықтау негізі ретінде жеке білім беру бағыты.	64
3.2. ЖББ жағдайларында оқушылардың кәсіптік өзін-өзі анықтауын қалыптастыру үлгісі	75
3.3. Кәсіптік өзін-өзі анықтауды қалыптастыру кезеңінде білім алушыларды қазақстандық патриотизмге тәрбиелеу	95
Қорытынды	101
Пайдаланылған әдебиеттер тізімі	103
Қосымша	105

Введение

В эпоху высочайшего динамизма, глобализации, интенсивного развития средств коммуникации, которые меняют образ жизни, общение, мышление и методы достижения благосостояния, интеллект человека, его способности к преобразующей, созидательной деятельности становятся основным капиталом общества.

Крупные преобразования в общественно-политической и экономической жизни Республики Казахстан предъявляют высокие требования к образованию, которое отвечает за формирование личности будущих граждан, конкурентноспособных специалистов. На современном этапе в государстве возникла необходимость не только в нравственной воспитанности молодого поколения, интеллектуальной образованности личности, ориентированной на высокие нравственные ценности, интегрированной в систему национальной и мировой культур, но и способной в последующем участии в социальном и экономическом развитии общества, компетентными в решении жизненных, профессиональных проблем, готовой эффективно трудиться и учиться на протяжении жизни.

Развитие политической, социальной и экономической сфер жизни сопровождается опережающим преобразованием общественного сознания.

Преобразование общественного сознания требует реализации проектов, позволяющих ответить на глобальные вызовы без утраты традиций и обычаев народа Казахстана.

В статье Глава государства Н.Назарбаева «Взгляд в будущее: модернизация общественного сознания» поставлена задача формирования конкурентоспособной, прагматичной, ответственной, творческой личности Единой нации, фундаментом успеха будущего которой является культ знаний [1]. Пути реализации данной задачи отражаются в подпрограмме «Тәрбие және білім», в частности, в Базовом проекте «Саналы азамат».

Тенденции развития современной индустрии в различных сегментах производства существенно зависят от конъюнктуры рынка, что в свою очередь, требует корректировки социального заказа на содержание профессиональной подготовки выпускников.

Актуальность проблемы также обусловлена потребностью рынка труда в высококвалифицированных специалистах и необходимостью организации процесса обучения на основе новых технологий, подходов в целенаправленной подготовке обучающихся к сознательному выбору профессии. Поэтому Базовый проект «Саналы азамат» направлен на решение обозначенных проблем, как профессиональная ориентация и создание условий для профессионального самоопределения учащихся в соответствии с их возможностями, способностями и с учетом требований и перспектив развития рынка труда; информирование о востребованности профессий и специальностей на рынке труда и возможностях получения профессионального образования; определение профессиональной пригодности обучающихся по выбранной ими профессии.

В условиях обновления содержания образования актуальным становится создание индивидуального образовательного маршрута для каждого ученика, под которым подразумевается образовательная программа, адресованная для обучения одного конкретного воспитанника, направленная на развитие его индивидуальных способностей, учитывающая его психологические особенности. Уже в школе дети должны получить возможность раскрыть свои способности, сориентироваться в высокотехнологичном конкурентном мире.

Основная идея обновления образования состоит в том, что оно должно стать индивидуализированным, функциональным и эффективным. Продуктивное обучение и успешная подготовка к ЕНТ могут быть осуществлены с помощью индивидуальных образовательных маршрутов обучения. Индивидуальный образовательный маршрут - способ реализации задачи индивидуализации образовательного процесса в контексте предпрофильной и профильной подготовки. Сущность индивидуальных образовательных маршрутов учащихся в школе, а также особенности их проектирования и реализации раскрыты в работах Т. Б. Алексеевой, Л.Н. Бережновой, В.С. Безруковой, С. В. Воробьевой, Е.С. Заир-Бек, В. Е. Радионова, А. П. Тряпицыной, М. Б. Утепова и др.

Проблема проектирования индивидуальных образовательных маршрутов на современном этапе является одной из актуальных проблем. Это связано с изменившимися социально-экономическими условиями развития общества, с внедрением государственных образовательных стандартов обновленного содержания образования, которые предполагают новые требования к системе образования.

Данная работа посвящена актуальной проблеме формирования профессионального самоопределения старшеклассников в условиях индивидуального образовательного маршрута, что способствует целенаправленной подготовке молодежи к сознательному выбору будущей профессии, поскольку только это можно считать залогом успешности в последующей трудовой деятельности. Основными признаками профессионального самоопределения старшеклассников являются индивидуализация на основе вариативности, профильная и уровневая дифференциация, интенсификация социальной ориентации, профессионального самоопределения при учете выявленных потребностей, интересов и способностей старшеклассников.

Цель методических рекомендаций «Саналы азамат»: индивидуальный маршрут образовательно-профессионального развития обучающегося» – оказать методическую помощь педагогам в разработке и организации индивидуального образовательно-профессионального маршрута обучающегося.

1. Образовательно-профессиональное развитие обучающихся в условиях структурного преобразования экономики и модернизации общественного сознания.

1.1. Целенаправленная подготовка молодежи к сознательному выбору профессии в условиях нового Общества Всеобщего Труда

В статье «Взгляд в будущее: модернизация общественного сознания» Глава государства Нурсултан Назарбаев отметил, что культ образования должен быть всеобщим. И в нашей стране предпринимаются все возможные меры для того, чтобы высокообразованные люди смогли составить достойную конкуренцию в мире. Как подчеркнул Елбасы, «Казахстан сегодня в числе самых передовых стран мира по доле бюджетных расходов на образование». Конкурентоспособным в наше время может быть только высокообразованный человек, подчеркивает Лидер нации [1].

В Послании «Третья модернизация Казахстана: глобальная конкурентоспособность» Глава государства Нурсултан Абишевич Назарбаев четвертым приоритетом определил улучшение качества человеческого капитала. Современной системе образования Казахстана, которая вступила в стадию фундаментальных реформ, основанных на принципиально новом мышлении, в этом отводится особая роль [2].

В своей лекции 27 мая 2006 года «К экономике знаний через инновации и образование» в Евразийском национальном университете им. Л. Гумилева Президент страны Н.А. Назарбаев подчеркнул: «Задача вхождения Казахстана в число 50 наиболее конкурентоспособных стран мира может быть решена лишь в том случае, если ее будут воплощать в жизнь высококвалифицированные специалисты, обладающие знаниями наукоемких технологий, управленческими навыками, умеющие ориентироваться в рыночной экономике» [3].

Динамично развивающемуся обществу требуются специалисты нового типа, готовые успешно работать в различных сферах. В этих условиях одной из актуальных проблем нашего общества становится формирование конкурентоспособной личности, готовой не только жить в меняющихся социальных и экономических условиях, но и активно влиять на существующую действительность, изменяя ее к лучшему. В наше время требования к специалистам формирует рынок труда. Особую ценность приобретают умения самостоятельно решать проблемы и совместно действовать в команде, идти на риск, инициативность, стремление к повышению уровня образования и др. Наряду с этим от человека требуются такие качества, как личная ответственность, обязательность, коммуникабельность, личностная и профессиональная мобильность.

Обновление содержания среднего образования РК – одно из главных условий повышения конкурентоспособности образования и науки, развития человеческого капитала для устойчивого роста экономики. Необходимы новые механизмы и подходы в формировании у учащихся старших классов прикладных компетенций и допрофессиональных знаний и навыков в период

подготовки их к профессиональному образованию и деятельности, что является одной из важнейших задач общенациональной идеи и основ «Мәңгілік Ел» и необходимым условием построения «Общества Всеобщего Труда».

В условиях нового Общества Всеобщего Труда особое значение приобретает целенаправленная подготовка молодежи к сознательному выбору профессии как залога будущего результативного труда. В большинстве случаев выпускники школ не владеют информацией о потребностях рынка труда, особенностях социально-экономического развития региона, о необходимых качествах специалиста той или иной профессиональной области.

Социальный заказ общества общеобразовательной школе в настоящее время определяет не только подготовку активных, высококультурных и образованных людей, но и профессионально определившихся членов Общества Всеобщего Труда. Подготовка молодежи к жизни в условиях новой индустриально-инновационной экономики берет начало в старшем звене школьного образования. Современная молодежь в будущем сформирует основу политической, экономической и научной элиты общества. Поэтому от того, как будет лично и профессионально ориентирована молодежь, какие ценности казахстанской культуры, истории составят мировоззренческое ядро ее личности, каков будет уровень ее гражданской ответственности, зависит успешность развития казахстанского общества.

В условиях динамично развивающегося мира фундаментальные предметные знания, являясь обязательными, не в полном объеме отвечают потребностям общества, заказу государства и рынка труда. Обучающиеся должны не просто овладеть суммой знаний, умений и навыков, гораздо важнее и сложнее привить обучающимся умение самостоятельно добывать, анализировать и эффективно использовать информацию для максимальной самореализации, т.е. научить учащихся использовать полученный объем знаний для усвоения новых знаний, приобретения определенных умений и навыков, социального опыта.

Потребность рынка труда, социальных партнеров в подготовке учащихся к саморазвитию и самореализации на основе индивидуализации обучения, готовности их к освоению профессионального образования является важным и актуальным направлением научных исследований профессиональной педагогики. И на сегодня приобретает особую актуальность подготовка в рамках общей школы не только образованных и высококультурных молодых людей, но и профессионально определившихся выпускников, способных и готовых к самореализации и саморазвитию в соответствии с современными потребностями и ценностями общества.

Современное состояние образования характеризуется интенсивным поиском наиболее эффективных форм образовательной деятельности, созданием таких условий обучения и развития учащихся, которые способствовали бы максимальному раскрытию их способностей. На современном этапе развития общества инициируется созданием такой модели образования, которая бы обеспечивала развитие каждой личности в максимальном диапазоне ее интеллектуальных и психологических ресурсов. Очевидно, что при максимальном учете индивидуальных особенностей ребенка, для формирования комплекса умений его самосовершенствования (от самопознания до самореализации) в образовании идеальным может считаться индивидуализация образования.

Изменившиеся социально-экономические условия развития общества предполагают новые требования к системе образования, к целям и направлениям её реформирования: повышение гибкости и мобильности образования, создание реальной вариативности образовательных систем, наиболее полный учет индивидуальных запросов и личных возможностей обучаемых. Всё чаще подчеркивается необходимость выбора учеником содержательных и процессуальных аспектов образования и максимальное приближение этого выбора к реальным интересам и возможностям ученика.

Школа должна быть для старшеклассников стартовой площадкой утверждения себя Человеком, способным жить, творить и действовать в обществе всеобщего труда, современном динамично развивающемся мире.

1.2. Профилизация как система личностно ориентированного обучения в профессиональной ориентации и самоопределении обучающихся

В документах, посвященных модернизации казахстанского образования, ясно выражена мысль о необходимости смены ориентиров образования с получения знаний и реализации абстрактных воспитательных задач к формированию универсальных способностей личности, основанных на новых социальных потребностях и ценностях. Образование находится в постоянном обновлении, предполагающем его индивидуализацию.

Сегодня большинство образовательных концепций предполагают переход к «добыванию» знаний, умений и навыков самим учащимся. Одним из важных качеств, необходимым в новых условиях, становится способность к целеполаганию, проектированию путей реализации своих целей, контролю и оцениванию своих достижений. Достижение этой цели прямо связано с индивидуализацией образовательного процесса, что вполне осуществимо при обучении учащихся по индивидуальным образовательно-профессиональным маршрутам.

Мы рассматриваем профилизацию как систему личностно ориентированного обучения в целях профессионального самоопределения учащихся. Профильное обучение – целостная система специализированной подготовки старшеклассников, ориентированной на дифференциацию и

индивидуализацию обучения, с учетом потребностей последней к непрерывному профессиональному образованию [12].

Часто у родителей и старшеклассников преобладает формальная ориентация на ВУЗ, при этом профиль выбранного ВУЗа может не соотноситься с реальными способностями, интересами и достижениями ученика. Также наблюдается, что и учитель считает «свой» предмет наиболее важным, главным. Данный факт уменьшает шанс реализовать индивидуальные маршруты образования старшеклассников. Школа, зачастую, обеспечивает весьма ограниченное число профилей из-за ограниченности ресурсов.

Одним из основных ориентиров организации работы по воспитанию и социализации старшеклассников является индивидуализация и дифференциация воспитательных усилий, связанных с проектированием старшеклассниками индивидуального послешкольного маршрута, их профессионально-образовательным самоопределением; усиление вариативности программы, позволяющей старшеклассникам самостоятельно выбирать направления для расширения собственного социального опыта, своей социальной компетентности; повышение роли обучающихся в определении содержания и форм организации занятий, учебной и внеучебной деятельности [16].

Все перечисленные факты свидетельствуют о возможности реализации образовательного процесса на основе индивидуального образовательного маршрута с учетом индивидуальных возможностей и особенностей обучаемых в ходе учебного процесса. Данная модель обучения предоставляет старшекласснику широкие свободы выбора и способствует сформированности готовности к непрерывному образованию и успешному профессиональному самоопределению.

Образовательная среда вписывается в механизмы развития личности, определяя тем самым целевое и функциональное ее назначение, с другой стороны, выделяет ее истоки в предметности культуры общества. Организация индивидуальной ситуации успеха – это такое целенаправленное, организованное сочетание условий, при которых создается возможность достичь значительных результатов в деятельности как отдельно взятой личности, так и коллектива в целом. Важно подчеркнуть, что в педагогическом смысле это результат продуманной, подготовленной стратегии, тактики педагога [23].

При соотнесении принципов профильного обучения и принципов личностно-ориентированного обучения были определены необходимые и обязательные требования, которые являются нормативами процесса обучения по индивидуальным учебным планам и дают направление развития образовательного процесса по данной модели: принципы вариативности, индивидуализации образования, личностного целеполагания, обращенности к самореализации, выбора индивидуального образовательного маршрута, демократизации отношений субъектов образовательного процесса, ситуативности обучения, продуктивности обучения, образовательной

рефлексии, педагогического сопровождения индивидуально-образовательных маршрутов учащихся.

Технология определения индивидуальной учебно-исследовательской деятельности учащихся предусматривает использование форм обучения, обеспечивающих взаимодействие между учителем и учащимися, основанное на субъект-субъектных отношениях, обеспечивающих реализацию индивидуального учебного плана и программы. Создание пространств совместной деятельности старшеклассников и педагогов по изучению потребностей, постановке целей обучения, проектированию жизнедеятельности, обеспечивающих школьнику реализацию его индивидуального образовательного маршрута. Это включение в учебный план профессиональных проб, социальных практик, встречи с выдающимися людьми региона, профессиональный опыт которых может воодушевить примером (врачи, педагоги, инженеры – технологи, энергетики и др.). Происходит включение учащихся в различные виды социально-трудовой и общественно-полезной деятельности, содержание которых связано с профилем обучения [23].

Обучение стратегии выбора дальнейшего профессионального пути предполагает реализацию индивидуальных учебных планов. Данное условие направлено на развитие субъективного опыта и личностной готовности учащихся к саморазвитию и осознанному выбору дальнейшего профессионального пути [28]. В учебный план 10, 11 классов необходимо включить социальную практику, которая проводится с целью ознакомления старшеклассников с возможными будущими профессиями, условиями труда, уровнем требований к работникам данных профессий, умениями, необходимыми для этой деятельности. Учитываются и актуализируются педагогами индивидуальные потребности и способности обучаемых, их жизненный опыт, профессионально-ценностные ориентации, задачи проектирования жизненного пути.

Организация образовательного процесса на основе индивидуальных образовательных маршрутов должна сопровождаться работой по формированию способности к жизненному и профессиональному самоопределению [8].

Необходимо стремиться к тому, чтобы у каждого старшеклассника сочетались все компоненты жизненного самоопределения, наблюдалось их взаимодействие, усиливалась гармоничность.

При этом можно выделить несколько уровней сформированности жизненного и профессионального самоопределения:

1 уровень – низкий: жизненное самоопределение не целостно, его компоненты либо сформированы не полностью, либо наполнены во многом неадекватными элементами, либо имеет место и то и другое, активность человека направлена на поиск способов достижения ближайших целей и удовлетворения ситуативных потребностей.

2 уровень – характеризуется признаками личностного новообразования, обуславливающего ориентирование субъекта при выборе

сферы профессиональной деятельности и рефлексии своих ограниченных возможностей в профессионально-трудовом выборе, поиск смыслов профессиональной деятельности и регуляцию поведения в мире профессиональной культуры.

3 уровень – определение себя относительно выработанных критериев и действующих в социуме норм принадлежности к определенному социальному слою и сфере общественных отношений. Выбор жизненного пути адекватен доминирующей установке на удовлетворение общественных потребностей, чувства долга и повышение собственного социального статуса.

4 уровень – обуславливает ориентирование старшеклассника в проектировании индивидуально ценностного жизненного пути, устойчивое стремление к достижению личной успешности, к конструированию и утверждению самобытного образа «Я» на основе личностной рефлексии, целенаправленного овладения культурой индивидуальной жизни, активного противостояния среде и подчинения личным интересам.

5 уровень – жизненное самоопределение приобретает признаки «оптимального целого». Это высший уровень, когда все базовые компоненты жизненного самоопределения подчиняются системной иерархии, в которой ведущую роль играет ценностно-ориентационный компонент, а самоопределение в целом обуславливает ориентирование старшеклассника в общекультурных ценностях, в нравственных смыслах жизненного выбора; определяет проектирование нравственно оправданного жизненного пути [25].

На этом уровне самоопределение проявляется в добровольно и осознанно принимаемых на себя этических и нравственных ограничениях, в способности предвидеть последствия своих действий и нести за них ответственность, искать смысл жизни.

Одним из условий успешного обучения в старших классах является формирование готовности к обучению в старшей профильной школе.

Готовность складывается из компетентностей ученика:

Интеллектуальной – способности работать с информацией разного типа, владеть приемами самостоятельного добывания знаний, способности работать в условиях гипотезы, поиска, исследования;

Личностной – желания и умения проявлять самостоятельность, инициативу, волю, планировать и организовывать свою деятельность, сотрудничать;

Коммуникативной – уметь участвовать в учебном диалоге, строить монологические высказывания;

Рефлексивной – осуществлять контроль и оценку своей деятельности, предвидеть последствия своих действий, устранять причину возникающих трудностей, уметь объективно оценивать свои достижения;

Деловой – способности переводить практическую задачу в учебную, строить алгоритмы действий в нестандартных ситуациях, способность работать в условиях выбора;

Креативной – восприимчивости к новым идеям, добиваться оригинальности и новизны решения;

Эмоциональной – системе учебно-познавательных мотивов, эмоциональной реакции на учебные ситуации [15].

Показатели готовности к выбору профиля

1. Наличие профессиональных планов
2. Наличие идеального профессионального образа.
3. Соотношение профессиональных и непрофессиональных ценностей.
4. Признание школы как помощника в самоопределении.
5. Наличие и выраженность предпочитаемых или отвергаемых характеристик профессионального становления.
6. Представление о способах получения профессионального образования, востребованности профессий.
7. Представление о потенциальных помощниках в профессиональном самоопределении.
8. Наличие запасных вариантов, представление о влиянии профессии на физическое и психологическое состояние.
9. Представление об источниках профориентационной информации.
10. Представление о профессиональной деятельности близких людей.
11. Представление об индивидуальных преимуществах, возможностях, отличиях и вариантах их использования (то же о недостатках).
12. Представление о сформированности своих потребностей, путях их реализации.
13. Наличие опыта социально значимой деятельности, преодоления или не преодоления трудностей.
14. Сформированность различных проявлений общей компетентности (устанавливать контакт, выражать свои мысли, понимать чужие, работать в группе, создавать продукт и т.п.).
15. Опыт самопрезентации.
16. Опыт взаимодействия с людьми и практической деятельности по реализации своих профессиональных и жизненных планов.

Создание условий для жизненного личностного и профессионального самоопределения обучающихся является одной из ведущих задач воспитательной и образовательной деятельности школ, которые имеют огромный потенциал для работы в этом направлении, представляющем собой широкий спектр видов творческой деятельности, среди которых каждый обучающийся может найти себе дело по душе. Если обучающийся, занимающийся на занятиях внеурочной деятельности или курсах по выбору, сможет самореализовать свои творческие способности, то это и будет являться одним из решающих факторов, способствующих его личностному, жизненному и профессиональному самоопределению.

1.3. Опыт организации профессиональной ориентации и самоопределения учащихся в зарубежных странах

В иностранной научно-педагогической литературе термин «профессиональная ориентация» в буквальном смысле не существует, а есть понятие «развитие карьеры» [21].

Значительные информационные и методические ресурсы, специально подготовленные специалисты работают над развитием каждого человека как профессионала в двух социально-личностных планах: реформа классических образовательных организаций, разработанных и действующих программ помощи, поддержки профессиональной карьеры и сопровождения, реализуемыми различными по форме собственности организациями и предприятиями. В них осуществляется формирование профессиональных навыков с одной стороны, а с другой – социально-ориентированных интересов личности и мотивов к выбранному виду профессиональной деятельности, что в целом регулирует процесс профессионального и гражданского становления личности.

Эффективно трудиться могут только те люди, профессиональная деятельность которых соответствует их интересам, способностям, характеру. Именно по указанной причине, актуальна проблема целенаправленного планирования, поддержки и формирования карьеры человека [14]. Безусловно, в первую очередь определяется содержание понятия карьеры, означающее: достижение известности, славы и выгоды; продвижение в какой-либо сфере деятельности; род занятий. В научной литературе и практике единого понятийного аппарата данного термина нет, но ученые до сих пор пытаются осмыслить содержательные компоненты карьеры, личностные и социальные факторы формирования карьеры, содержательные компоненты карьеры и процессуальные аспекты выбора карьеры, процессуально-содержательные моменты адаптации к ней. Причем, личностные и социальные факторы формирования карьеры рассматриваются в рамках непрерывного процесса, который осуществляется на протяжении всей жизни человека.

Система профессиональной ориентации за последние десятилетия продвинулась в Казахстане на более высокий уровень. Тем не менее, необходимо обращаться также не только к отечественному опыту, но и заимствовать некоторые наиболее удачные технологии и опыт зарубежных стран – именно те достижения, которые оправданы многолетней профориентационной практикой.

С этой точки зрения представляется интересным опыт трех стран – Германии, Франции, Финляндии.

Профориентация школьников в *Германии* – подготовка к выбору профессии в биографической концепции включает три шага – анализ личных качеств в контексте планов на жизнь; проверка возможностей профессии, исходя из предпосылок, учебы, целей в жизни, представлений о нормах, ценностях; наброски стратегий для реализации учебного комплекса. Одной

из наиболее интересных технологий данной концепции является профориентация учеников в школьных фирмах. Выбор будущей профессии – дело довольно сложное. Профобучение – это процесс, который способствует этому выбору, но в школе учат классическим знаниям, а не столкновению с «профессиональной реальностью». Формируемые знания, имеющиеся способности могут так и остаться в области теории. Для преодоления этого противоречия в Германии был создан проект (NEBS), в котором участвуют 47 специальных педагогических центров в Берлине (250 фирм, 2000 школьников). Основная задача школьников в данном предприятии – учиться, работая в самостоятельных школьных фирмах и приобретая подготовку для трудовой жизни (около 250 фирм).

Данный педагогический проект только моделирует производственные условия фирмы, не являясь реальной организацией. Подобные фирмы работают, как правило, в зданиях школы и отражают настоящие экономические процессы – создание и продажа продуктов и услуг обслуживания, управление денежными и товарными потоками. Молодые люди в разных ролях развивают такие способности и квалификации как способность работать в команде, личная ответственность, независимость. Через инструменты рыночной экономики ребята учатся думать и действовать, как предприниматели. В данном проекте развиваются как личностные способности, так и отношение к окружающей среде (дается соответствующая информация о производстве, проводится производственная практика). Учитель при этом имеет функцию модератора [9]. Ученики представляют ее бизнес-процессы изнутри, могут самостоятельно развивать приобретенные уже навыки через последующие программы обучения. Так реализуется профориентация через модель реального производственного процесса в форме интерактивной деловой игры.

В Германии профессиональная ориентация школьников осуществляется через опросы, тесты и консультации, включая совместные мероприятия с родителями и представителями организаций. Особенностью является заполнение школьником рабочей тетради в виде информации о семье, личных интересах, профессиональных самоопределений, склонностей, предполагаемой будущей профессии (специальности), успеваемости, результатов тестирования.

Во *Франции* в основном применяются групповые формы работы. Закон об образовании Франции требует от образовательных учреждений последовательности работы по проблеме профессиональной ориентации, начиная с первых классов. Французские ученые считают главными направлениями профессиональной ориентации школьников – педагогическую и информационную направленности. Информационная – получение объективной и своевременной информации, влияющей на выбор профессии и субъективно – личностных особенностей ее восприятия. Педагогическая – формирование и развитие способности осуществлять выбор с учетом объективных и субъективных факторов, именно осознанный выбор позволяет

обеспечить школьникам самостоятельность в личной, социальной и экономической жизни.

В профориентационной работе во Франции взят курс на утверждение концепции «воспитание ориентации». В таком случае сами учащиеся становятся субъектами профессиональной ориентации.

Внутришкольная профориентационная работа проводится в соответствии с пятью педагогическими циклами: наблюдения и адаптации; центральный; ориентации; определения; выпускной. Первые три цикла относятся к обучению в коллеже, четвертый и пятый цикл отражает обучение в лицее [21].

В первом цикле изучается личность учащегося, способности, склонности, уровень знаний, черт характера с помощью тестов. В центральном цикле коллежа (V-IV классы) учащиеся проходят знакомство с миром профессий. С V класса можно выбрать для изучения дополнительные предметы по своим интересам и возможностям. Для выбора предлагается изучение языков, опытных или технологических наук. С VI класса учащиеся, по желанию, могут пройти стажировку на предприятии в форме «визита» или «наблюдения». Цикл ориентации коллежа (III класс) намечает дальнейший учебный путь: общеобразовательный и технологический лицей; профессиональный лицей; центр профессионального обучения. Профориентационный план этого цикла состоит в информировании школьников о различных учебных направлениях, профессиях, к которым они готовят (с 2005 г. в учебном расписании французских коллежей был введен обязательный предмет «Знакомство с профессиями», включает знакомство с профессиональной деятельностью, с организациями, с местами и способами подготовки). Следующие два цикла относятся к лицее (во Франции два типа лицеев - общеобразовательный и технологический; профессиональный). Обучение имеет профильный характер (дифференциация по направлениям, секциям и профилям). Цикл определения в общеобразовательном и технологическом лицее (11 класс) - период предпрофильной подготовки, школьник выбирает профиль в соответствии с учебными результатами. Происходит уточнение профессиональных и предметных предпочтений (стажировки на предприятиях, встречи с бывшими учениками (ныне студентами), а также со специалистами различных профессиональных областей. Выпускной цикл общеобразовательного и технологического лицея (с I класса по выпускной) - завершающий этап, на протяжении которого лицеисты готовятся к сдаче итоговых экзаменов. Профориентационная работа сконцентрирована на информировании о различных учебных заведениях профессионального образования, правилах поступления и др. На протяжении I класса можно изменить как учебный профиль, так и учебное направление (возможность переориентации). В профессиональных лицеех обучение направлено на овладение конкретной профессией. Здесь общеобразовательная подготовка сочетается с производственной практикой. Целью профориентации является знакомство с выбранной профессией, организацией труда, рабочего места, компетенциями профессии,

возможностями трудоустройства. Так достигается постепенная дифференциация учащихся по учебным направлениям (после коллежа), по учебным секциям и профилям (I и выпускной классы лицея) [21].

Такая система профориентации полностью интегрирована в систему образования, интересна своей многоступенчатостью, дифференциацией предметных и индивидуальных устремлений по мере становления личности и ее развития, осознанного выбора будущей профессиональной деятельности.

Профориентационная практика *Финляндии* также может привлечь внимание. Профессиональная ориентация учащихся является там одним из приоритетов государственной политики.

В *Финляндии* система среднего профессионального образования популярнее высшего по многим причинам. Курсы профессиональной ориентации начинаются в Финляндии с седьмого класса, они включают период введения в трудовую жизнь (1-3 недели), в течение которого подростки работают в реальных производственных условиях. В восьмом классе изучаются вопросы построения карьеры, а в девятом к выбору профессии подключаются сотрудники кадровых служб предприятий и служб по найму. После окончания девятого класса ученик должен выбрать свой профессиональный путь, но в случае неясности ему дается год на профессиональное самоопределение. Специалисты-консультанты помогают ученику сделать верный выбор. В течение этого периода с ним активно работают профессиональные консультанты и добиваются осознанного школьником выбора (с точки зрения желаний, возможностей, потребностей в кадрах государства). По завершении выбора пути выпускникам финских школ предоставляется право подать документы в семь профессиональных учебных заведений.

Мотивируя учащихся на получение рабочих специальностей, финны активно используют для информирования подростков сеть Интернет, где дают ответы на все вопросы, поднимают престиж рабочих профессий сведениями о востребованности, высокой оплате труда. В случае отсутствия выбора ученику дается возможность в течение какого-то периода быть трудоустроенным - выполнять простую работу (красить окна, подметать улицы), чтобы осознавать ответственность и сопричастность процессу, в котором задействовано все трудоспособное население страны.

Такой опыт представляется интересным в «привязке» становлении личности и ее профессионального самоопределения, а также осознания ответственности личности перед обществом.

Обзор профориентационных практик этих стран позволяет сделать некоторые выводы относительно использования таких технологий в отечественной педагогике и профессиональном определении.

Опыт Германии позволяет сделать вывод о том, что интерактивные проекты типа «школьной фирмы» полезны профориентационной направленностью. Разумеется, как система данное мероприятие не может быть реализовано в отечественной практике в полной мере, но как разовая форма возможна либо вместо школьной практики, либо как «Фестиваль

профессий», «Один день фирмы» (деловая игра), либо в виде курса УПК по экономике и др.

Интегрированная в систему образования *Франции* многоступенчатая система профориентации интересна именно как целостная структура. Путь профессионального самоопределения не менее важен для формирования будущего профессионального сообщества, такая система, несомненно, была бы очень полезной учащимся.

Финский опыт профориентации интересен своей нацеленностью на результат, направленностью на ответственность ученика перед обществом, даже в случае неверного профессионального самоопределения бывший школьник принимается за простую работу, чтобы «даром не есть свой хлеб».

Повышенное внимание государства к вопросам профессиональной ориентации и профессионального самоопределения молодежи во всех экономически развитых странах объясняется стремительным ростом инновационных технологий, изменяющих структуру рынка труда и диктующих новые требования к работникам, и необходимостью эффективной подготовки молодежи к включению в трудовую деятельность. В зарубежных странах, особенно в Европе и США, система профориентации имеет длительный и планомерный опыт развития, базируется на фундаментальной теоретико-методологической базе, которая постоянно совершенствуется с учетом экономических, политических и социальных потребностей общества.

Теоретико-методологическая база профориентационной деятельности в зарубежных странах весьма разнообразна. В США идеи профориентации первоначально были заложены Ф. Парсонсом, а затем развивались в работах Д. Сьюпера, Дж. Холланда и др. В настоящее время методическое обеспечение этой работы осуществляет Национальная ассоциация развития карьеры (National Career Association -NCDA), которая разрабатывает стандарты профессиональной деятельности, определяет принципы деятельности профконсультантов, проводит экспертизы методических и информационных материалов и проектов законов, относящихся к данной деятельности [21].

В США получило развитие несколько теорий профессиональной ориентации: концепции свободного развития (Э. Гинзберга, Д. Сьюпера, Дж. Холланда), социологические концепции (А. Лоуренса, М. И. Томаса), теория случайного выбора, концепция внутреннего импульса (Э. Джоуна). Перед школьниками ставится задача поддержки собственной конкурентоспособности и мобильности на протяжении всей жизни. Профессиональная ориентация школьников ориентирована на формирование и развитие умения самостоятельно выстраивать карьеру, принимать ответственные решения в течение всей жизни. При решении вопросов о продолжении образования в США получило широкое распространение персональное досье [21].

Подход к профессиональной ориентации английских школьников отличен от французского тем, что основной задачей является не только

выбор профессии, но и самооценка деятельности в контексте требований рынка труда. Акцент в школах делается на активные формы и методы обучения: имитационные программы, трудовая практика, диалоговые консультации, психологические тренинги. В Великобритании введено в практику создание мини-предприятий на базе образовательных учреждений, посредством которых школьники участвуют в трудовой деятельности предприятий, определяя вид производимой продукции или услуг, осуществляют маркетинг и продажи. Именно такая форма организация деятельности школьников, по мнению британских ученых, способствует развитию их способностей, предпринимательских навыков, ответственности, инициативности.

В *Великобритании* система профориентации базируется на нескольких различающихся концептуально подходах (Г. Еган, К. Роджер, Д. Баретт, Д. Вильямс и др.). Французская система профориентации основывается на идее когнитивного подхода и теории профессионального развития личности Ж. Пиаже. Управление системой профориентации осуществляет Национальное бюро информации по образованию и профессии (ONISEP), руководящее и контролирующее деятельность региональных представительств. ONISEP разрабатывает документацию и распространяет информацию о профессиях и направлениях образования, правилах поступления в профессиональные учебные заведения, потребностях рынка труда и др.

Японская система профориентации, которая считается одной из самых эффективных в мире, базируется на концепции профессора С. Фукуямы и его диагностическом методе «F-тест». Профориентационная работа начинается в неполной средней школе за два года до выпускного класса. Система профориентации интегрирована в учебный процесс, составляет основу учебных программ для средней школы и опирается на два основных принципа: способность к самоанализу и способность к анализу профессий. По мнению С. Фукуямы, возраст 13-14 лет более всего подходит для подготовки к сознательному выбору профессии. Во время обучения в школе учащиеся одновременно приобретают практический трудовой опыт и осознают свои возможности и интересы в профессиональной деятельности [26]. В Японии профессиональная ориентация школьников осуществляется с целью подготовки к карьере, получению знаний о профессиях, развитию профессиональных навыков и способности выбора курсов, соответствующих их личностным склонностям, качествам и интересам. Здесь актуален тест по определению готовности подростков к выбору профессии, разработанный С. Фукуяма. Автор выделяет три фактора выбора профессии: профессиональные пробы (соответствие характера выбранной деятельности способностям и умениям школьника), самоанализ (проводится в сочетании с наблюдениями и экспертной оценки для своевременной коррекции самооценки школьника), анализ профессий (изучение всевозможных родов занятий школьника). Наряду с тестированием, школьники участвуют по выбору в различных видах деятельности: взаимодействие с природой, техникой, знаковыми

системами, художественными образами, человеком. В течение трех лет школьники имеют возможность получить 48 профессиональных проб, которые фиксируются в F-тесте и позволяют школьнику определить уровень собственной готовности к выбору профессии.

Французская и шведская система профориентации также характеризуются высоким уровнем государственного регулирования и взаимодействием системы образования с рынком труда. Характерным признаком системы французской профориентации является направленность на комплексное решение государственных задач и соблюдение интересов семьи и самого школьника [21].

Система профориентации в Швеции отличается от США и западноевропейских стран тем, что в шведских школах профориентационная работа проводится силами педагогического коллектива во главе с директором школы. Отсутствие специализированных учреждений компенсируется региональными комитетами по трудоустройству молодежи, в состав которых, помимо представителей населения, профсоюзов, предприятий и органов власти, входят директора школ, представляющие интересы выпускников [21]. К основным школьным профориентационным мероприятиям относятся: психологическая диагностика профессиональной направленности личности; индивидуальное психологическое консультирование школьников; семейное консультирование по вопросам профессионального самоопределения старшеклассников; классные часы по профориентации с приглашенными представителями различных профессий; профориентационные уроки; тематические экскурсии на предприятия; посещение дней открытых дверей; участие в городских мероприятиях по профориентации. В *Швеции* существуют общедоступные банки данных, содержащих полную информацию по профессиям и ситуации на рынке труда.

В США еще в 1998 г создана информационная сетевая база данных (Occupational Information Network) о содержании и условиях различного рода профессиональной деятельности, квалификационных и медицинских требованиях, родственных профессиях, а также представлен перечень учебных заведений, в которых готовят тех или иных специалистов. Во Франции существует огромное количество Центров информации и ориентации, взаимодействующих с различными общественными организациями, службами информации, собирающих и обрабатывающих информацию о состоянии рынка труда [21].

Образование в *Канаде* направлено на развитие способностей учащихся. Задачей профессиональной ориентации школьников является усиление ее взаимосвязи с реально существующими потребностями в рабочей силе. Одной из форм познания мира профессий (специальностей) школьников являются самостоятельные занятия в специализированных центрах профессиональной ориентации - центры выбора. В центрах систематизирована информация приблизительно о четырех тысячах профессиях и специальностях, при этом по каждой конкретной профессии

определены трудовые функции, требуемый уровень образования, личностные качества, уровень образования, пути профессионального роста, смежные профессии и специальности, спрос на работников.

В канадских мобильных центрах профессиональной ориентации учащиеся могут самостоятельно с использованием современных компьютерных средств получить информацию о профессиях, личных качествах, необходимых для каждой профессии, возможностях получения профессионального образования, востребованности профессии на местном и национальном рынке труда [21].

Одним из наиболее эффективных направлений в работе по профориентации является профадаптация учащихся, успешный многолетний опыт проведения которой существует в Японии и Великобритании. Так, например, в английских школах в качестве активных форм и методов профориентационной работы применяется создание мини-предприятий, а в Японии школьники проходят профессиональные пробы, которые дают возможность приобрести практический опыт и соотнести его со своими способностями и умениями.

Таким образом, в зарубежных странах эта работа носит системный характер, который выражается в государственном регулировании, в четком определении продолжительности профориентации и форм и методов ее проведения, а также в разработанных квалификационных требованиях к специалистам в этой области.

Подводя итог вышеперечисленным фактам по проблеме профессиональной ориентации школьников в различных странах, можно констатировать, что приоритетным является формирование самостоятельности, умения оценивать себя, стремления к профессиональной конкурентоспособности и мобильности [14,21]. Отметим также, что среди западных специалистов находит признание системный подход, в рамках которого профессиональная ориентация, профессиональное самоопределение и трудоустройство рассматривается как единый комплекс, включающий профессиональный отбор и профподбор, профинформацию, профсовет и консультирование, трудоустройство и меры по адаптации к трудовой деятельности, трактуется он термином «переходные услуги». Последовательность действий в отношении учащихся при переходе от учебы к профессиональной деятельности координируется комплексной системой «переходных услуг». В результате, работодатель является активным субъектом образования, задача которого информирование школьников о ситуации на рынке труда.

Профессиональное самоопределение выступает сегодня как проблема подготовки человека к самореализации в условиях высокой социокультурной динамики, формирования потребности в непрерывном саморазвитии, подготовки к самостоятельному выбору путей и средств профессионального образования, что имеет решающее значение при построении дальнейшего жизненного плана.

Анализ программ, разработанных в США (программы «Образование для карьеры», «Подготовка к карьере»), Японии (теория профориентационной работы С. Фукуяма), Франции (Воспитательная концепция профессиональной ориентации, учебный предмет «Знакомство с профессиями»), Англии (учебный предмет «Трудовое обучение для профессиональной карьеры»), Германии (учебный предмет «Трудоведение») и Швеции (программа «Куда шагать по жизненной лестнице») показал, что:

1) основное внимание уделяется первоначальным знаниям и умениям по группам профессий, самооценке, самоанализу, самоконтролю и самоподготовке к профессии;

2) в каждой стране есть свои особенности подготовки школьников к профессиональному самоопределению: в Японии – опора на самоанализ, анализ профессий и профессиональных проб; во Франции – ориентация на воспитательный потенциал профориентационной работы; в Швеции и США – направление на саморазвитие и самосовершенствование для достижения успеха в той или иной сфере профессиональной деятельности; в Германии – в рамках требований рынка труда и экономики; в Англии ориентируется на развивающую концепцию формирования профессиональных интересов и способностей.

Также отметим, что во *Франции* повышенное внимание уделяется формированию интереса молодежи к проблемам профессионального самоопределения посредством использования маркетинговых технологий и современных мультимедийных возможностей - создаются фильмы, посвященные различным профессиям, активно используются рекламные ролики, выпускаются видео-пособия с рекомендациями для разных категорий учащихся, издаются специализированные журналы о школьной профориентации «L orientation scolaire et professionnelle. На улицах Франции можно увидеть грузовики «Артископ» (Artiscop) и «Планета -Металл» (Planete-Metal), оснащенные рекламными стендами с информацией о различных профессиях и учебных заведениях, что является интересным способом привлечения внимания учащейся молодежи .

В зарубежных странах (США, Япония, Франция, Англия, Германия, Швеция) формирование профессионального самоопределения представлен как динамический процесс развития человека и карьеры и сопровождается программно-методическим, [информационным обеспечением](#) и поддерживается государством [14].

Зарубежный и отечественный практический опыт говорит о необходимости внедрения в образовательный процесс организаций дополнительного образования психологического сопровождения профессионального самоопределения, организации и педагогического

сопровождения профессиональных проб, методическое обеспечение процесса формирования профессионального самоопределения, внедрения долговременной программы формирования профессионального самоопределения, использования разнообразных форм и методов формирования профессионального самоопределения.

В связи с приоритетами модернизации казахстанского образования обращение к американскому опыту представляется сегодня чрезвычайно актуальным. Подготовка учащихся к профессиональному самоопределению остается не только приоритетом образовательной системы США на протяжении всех лет ее существования, но является ее сущностной характеристикой

Специфика модели профессионального самоопределения учащихся в США обусловлена рассмотрением образовательного процесса как двойной инвестиции - в человека и в производство и выражена в ориентации образовательных учреждений на стратегические цели производства, социально-экономический заказ, динамику рынка труда, использование знаний в процессе работы, формирование когнитивно-эмпирического потенциала и социально-профессиональной мобильности учащихся.

Модель профессионального самоопределения учащихся в образовательных учреждениях США основывается на представлениях о готовности личности к профессиональному самоопределению как ее интегративном свойстве, имеющем сложную многоуровневую структуру, включающую мотивационно-ценностный, когнитивный, операционально-действенный, эмоционально-волевой и оценочно-рефлексивный компоненты, позволяющие субъекту осуществлять сознательное и самостоятельное конструирование личного плана профессионального развития.

Профессиональный выбор, как составная часть и результат профессионального самоопределения американских учащихся обусловлен ценностными ориентациями, транслируемыми в процессе образования: сформированностью ценностного отношения к профессиональной деятельности, представлений о социально успешной личности, обладающей активной гражданской позицией, конкурентоспособностью, мобильностью, способностью к самореализации в различных видах общественного производства.

Содержание и структура процесса профессионального самоопределения учащихся в образовательных учреждениях США заключаются в поэтапном освоении ими ведущих компетенций в области организации собственной деятельности. К числу важнейших из них относятся: понимание строительства собственной жизни и трудовой деятельности, нахождение и эффективное использование информации, создание и поддержание положительного собственного имиджа, понимание изменчивого характера жизненной и трудовой роли, стремление к обучению в течение всей жизни и др.

В контексте модернизации нашей системы образования целесообразно акцентировать внимание и адаптировать к условиям не столько механизмы

ранней ориентации учащегося на узкую профессию, сколько содержательно-технологические компоненты модели профессионального самоопределения учащихся в образовательных учреждениях США, стимулирующие их социальную активность, прежде всего: технологию «педагогической поддержки», программы «Развитие карьеры», «Пасторская помощь», методы приближения заданий к реальной жизни («real life» situations), программы общественного служения, трудового обучения и др.

Интересным на наш взгляд представляется опыт организации профессионального самоопределения учащихся основной школы *Германии*.

Изучение практического опыта работы основной школы Германии по организации профессионального самоопределения учащихся позволило выделить следующие формы: уроки трудоведения, производственная практика на предприятиях, в организациях и учреждениях, дополнительные профессионально-ориентированные курсы, школьные мини-предприятия, вариативные модели экскурсий на предприятия, шефские связи, проведение праздников профессионально ориентированной направленности.

Обучение трудоведению в основной школе Германии имеет ступенчатую структуру. Основной целью первой ступени (7-й класс) предмета «Трудоведение» является обучение учащихся планированию рабочего процесса, подбору необходимых для труда материалов, расчету их стоимости, определению качества продукции. На второй ступени (8 класс) учащиеся знакомятся с установленными в стране нормативами качества, предъявляемыми в готовой продукции, с ценообразованием, с целесообразными методами организации труда. Третья ступень обучения (9-й класс) связана с анализом рынка в стране, основная цель данного этапа заключается в предоставлении учащимся возможности самостоятельно соотнести свои способности с требованиями различных профессий.

В Германии во второй половине учебного года в 8-ом классе, либо в первой четверти 9-го класса проводится производственная практика. Анализ системы школьного образования и программ различных типов школ Германии показал, что производственная практика является обязательной для учащихся основной (Hauptschule), объединенной /интегрированной (Gesamtschule) и техникума / специальной школы (Fachschule). В последние годы юридически закреплена необходимость осуществления производственной практики в реальной школе (Realschule) и гимназии (Gymnasium) при наличии в них определенных условий.

Практика на предприятиях организуется в форме учебных блоков, продолжительность которых от трех до четырех недель. В основных школах практика осуществляется в три этапа. Первый этап начинается с планирования прохождения практики, с установления временных рамок и выбора предприятия для ее проведения. Это могут быть промышленные, ремесленные, торговые предприятия, предприятия сферы сельского хозяйства, транспорта и т. д. На втором этапе прохождения практики учитель-куратор посещает учеников на рабочем месте, поддерживает связь с лицом, ответственным за практику на предприятии, ведет заполнение

документации и переписку с родителями и организациями, делает письменный отчет после окончания практики. На третьем этапе практики проводится подведение итогов и оценка результатов. Оценка результатов практики осуществляется в форме таких мероприятий, как «Вечера предприятия», на которые приглашаются родители, представители предприятий, и т. д. Подготовка к вечеру предусматривает непременно использование наглядных материалов о производственной практике: видеосъемки, эскизы выполненных учащимися образцов работ и изделий, папок, собранных за время прохождения практики. Кроме этого в рамках «Трудоведения» (7,8 класс) рекомендуется проводить следующие основные курсы: «Организация труда», «Техническое черчение», «Информация для потребителей», «Деньги, формы финансирования».

Таким образом, предусмотренные в учебной программе по «Трудоведению» специальные учебные курсы дают школьникам возможность соединить теоретические и практические знания в обучении.

Особенно интересным фактом в области профессионального самоопределения учащихся в Германии явилось создание в школах мини-предприятий, на которых учащиеся сами образуют компанию или кооператив, производящий товары или оказывающий услуги, где осуществляются все виды маркетинговой деятельности, продажи производимой продукции и услуги в течение определенного периода, а затем самоликвидируются. Подобные проекты имеют цель – дать возможность молодым людям научиться самостоятельно принимать решения и быть ответственными по управлению своими деловыми начинаниями, выявить свои возможности в получении реальной работы для себя и научиться предпринимательским навыкам в малом бизнесе.

Общей для всех является позиция, согласно которой в школе целям профессионального самоопределения, прежде всего, служат вариативные экскурсии на производство. На наш взгляд, экскурсии на предприятия будут иметь положительный результат только лишь при четкой целенаправленной организации и подготовке. Так, Д. Фроман разработал модель проведения вариативных производственных экскурсий, которые, по его мнению, в качестве обязательных должны включать три фазы: наблюдение, описание, обсуждение. Во время подготовки, проведения и обсуждения экскурсий учащиеся ведут протоколы, устные и письменные отчеты. Во время обсуждения экскурсии под руководством учителя школьники готовят отчеты о профессиях и профессиональной деятельности. Индивидуальное или групповое обсуждение дает возможность обратить внимание учащихся на требования, предъявляемые человеку со стороны тех видов труда, с которыми удалось познакомиться в ходе экскурсии [14].

В Германии считают, что шефы должны быть самыми авторитетными, самыми влиятельными воспитателями учащихся, т. к. они готовят вместе с учителями школы достойную себе смену. Отношения между школой и предприятием во многом определяются качеством управленческой деятельности, главную роль здесь, конечно, играет директор школы. Именно

он находит шефским связям соответствующее место в системе школьного воспитания.

Основной акцент в организации профессионального самоопределения учащихся в основной школе ставится на формирование творческой индивидуальности, неповторимости личности, на активное вовлечение детей уже в стенах школы в различные жизненные ситуации, что ведет к ранней профилитации. При выполнении проектных и практических заданий происходит раннее профессиональное познание, умение применять теоретические знания на практике, ставить цели, анализировать, планировать, проектировать; развивается интерес к профессии, осуществляется наблюдение за трудом взрослых, формируется положительное отношение к людям труда, подражание взрослым, появление фантазий, которые оказывают большое влияние на профессиональное самоопределение школьников. Практическая направленность образовательного процесса в школе (уроки трудового ведения, производственная практика, профессионально ориентированные курсы, школьные мини-предприятия) и вне школы (вариативные модели производственных экскурсий, мероприятия, проводимые институтами социального партнерства и др.) позволяет на раннем этапе выявлять профессиональные интересы и склонности ребенка, способствует развитию самостоятельности, что приводит к удовлетворенности профессией в будущем [14].

Организация профессионального самоопределения учащихся основной школы Германии представляет собой системную специально организованную, упорядоченную, целенаправленную учебную и внеучебную деятельность образовательных и социальных институтов, направленную на выявление интересов, склонностей, способностей учащихся, формирование у них профессионально-важных качеств, развитие стремления к профессиональному росту в соответствии с индивидуальными способностями и возможностями социальной среды.

Содержание деятельности по профессиональному самоопределению учащихся основной школы Германии определяется: ранним пониманием смысла собственной трудовой деятельности с опережением развития рынка труда в целях подготовки молодежи к решению экономических и технологических задач, стоящих перед обществом; стремлением молодежи к обучению в течение всей жизни; тесным сотрудничеством предприятий и школы для достижения более высоких результатов в подготовке квалифицированных специалистов; взаимосвязью теоретического и практического обучения.

2. Индивидуальный маршрут образовательно-профессионального развития обучающегося как инструмент реализации проекта «Саналы азамат»

2.1. Реализация индивидуальных образовательных потребностей в условиях индивидуального образовательного маршрута обучающегося

Проблемы развития воспитания, несомненно, заслуживают пристального внимания, так как речь идет о завтрашнем дне Казахстана, ценностных ориентирах нашего общества о национальной безопасности страны, корни которой кроются в воспитании, творческом развитии, гражданском становлении и конкурентоспособности подрастающего поколения.

На сегодняшний день в нашей стране выстроена целостная система воспитания, ориентированная на современные потребности общества и государства в целом. Именно поэтому развитие воспитания в системе образования Республики Казахстан в последние годы по праву стало одним из самых приоритетных направлений. Социологические исследования показывают, что в сознании учащейся молодежи увеличиваются новые позитивные тренды - престижность образования, экономическая заинтересованность в сохранении своего здоровья; традиционными жизненными ценностями школьников остаются семья, друзья, здоровье, материальное благополучие, интересная работа, карьерный рост.

Социальный заказ государства на воспитание человека образованного, нравственного, предприимчивого, готового самостоятельно принимать решения в ситуации выбора, способного к сотрудничеству и межкультурному взаимодействию, обладающего чувством ответственности за судьбу страны, находит отражение в ежегодных Посланиях Президента Республики Казахстан Н.А. Назарбаева.

В 2017 году Президент Н. Назарбаев объявил о начале третьего этапа модернизации Казахстана - Рухани жаңғыру - модернизация общественного сознания.

В программе «Рухани жаңғыру» выделено несколько направлений модернизации сознания как общества в целом, так и каждого казахстанца.

Конкурентоспособность

Сегодня не только отдельный человек, но и нация в целом имеет шанс на успех, только развивая свою конкурентоспособность. Особенность завтрашнего дня в том, что именно конкурентоспособность человека, а не наличие минеральных ресурсов, становится фактором успеха нации. Поэтому любому казахстанцу, как и нации в целом, необходимо обладать набором качеств, достойных XXI века.

Прагматизм

На пути модернизации нам стоит вспомнить навыки предков. Прагматизм означает точное знание своих национальных и личных ресурсов, их экономное расходование, умение планировать свое будущее.

Сохранение национальной идентичности

Само понятие духовной модернизации предполагает изменения в национальном сознании. Национальные традиции и обычаи, язык и музыка, литература – одним словом, национальный дух, должны оставаться всегда. Но модернизация состоит и в том, что ряд архаических и не вписывающихся в глобальный мир привычек и пристрастий нужно оставить в прошлом.

Культ знания

Каждый казахстанец должен понимать, что образование - самый фундаментальный фактор успеха в будущем. В системе приоритетов молодежи образование должно стоять первым номером.

Эволюционное, а не революционное развитие Казахстана

Серьезное переосмысление того, что происходит в мире, – это часть огромной мировоззренческой, идеологической работы, которую должны провести и общество в целом, и политические партии и движения, и система образования.

Открытость сознания

Открытость сознания – это готовность к переменам, способность перенимать чужой опыт, учиться у других. Открытость и восприимчивость к лучшим достижениям, а не заведомое отталкивание всего «не своего» – вот залог успеха и один из показателей открытого сознания.

Базовый проект «Саналы азамат» направлен на профориентационную поддержку, выработку у школьников профессионального самоопределения в условиях свободы выбора сферы деятельности в соответствии с их возможностями, способностями и с учетом требований и перспектив развития рынка труда.

Цель базового направления «Саналы азамат»: создание условий, способствующих самореализации обучающихся с проактивной жизненной стратегией на основе общечеловеческих ценностей, творческой и профессиональной конкурентоспособности, готовой к образованию в течение всей жизни, принятию и преодолению вызовов окружающего мира и удовлетворенной качеством своей жизни.

9 проектов базового направления «Саналы азамат»:

10. *Исследование степени удовлетворенности качеством образования*: разработка методики исследования и определение уровня удовлетворенности обучающихся и их родителей качеством образования и условиями для занятости во внеурочное время и подготовкой к выбору будущей профессии.

11. *Мир профессий*: профориентационная поддержка и осознание обучающимися своей индивидуальности и личностных ресурсов в процессе выбора будущей профессии.

12. *Алтын қазына*: развитие внутреннего творческого потенциала и личностных возможностей обучающихся через художественное и декоративно-прикладное искусство.

13. *Первый шаг к великим изобретениям*: формирование конкурентоспособной личности через развитие технического творчества с

применением передового высокотехнологических методик и цифровых технологий.

14. *Дарындылар елі:* совершенствование нравственного, эстетического воспитания и формирование коммуникативной культуры через театральную деятельность и приобщение к музыке.

15. *Kitan – білім бұлағы:* создание новой казахстанской системы мер по повышению престижа книги, направленной на формирование среди казахстанцев «моды на чтение» и поддержке самообразования и образования в течение всей жизни.

16. *Business:* воспитание активной жизненной позиции у обучающихся, формирование умения принимать осознанные решения, оценивать риск, брать на себя ответственность – компетенций, необходимых для предпринимателя.

17. *Ұлы дала жастары:* трансформация гражданского самосознания молодежи вузовской системы и программы «Болашак», направленная на самореализацию каждой личности с проактивной женинной стратегией на основе общечеловеческих ценностей и конкурентоспособности, здорового прагматизма, креативного и предпринимательского мышления, готовности к непрерывному образованию в течение всей жизни и вызовам современности.

18. *Отбасы әлемі:* сохранение в казахстанском обществе традиционных семейных ценностей, создание культа семьи, формирование среди молодого поколения конструктивного отношения к созданию семьи и ответственному родительству.

Ключевые события – Форум «Мир профессий», чемпионат «World Skills», профориентационные интерактивные мероприятия, конкурсы художественно-эстетического и декоративно-прикладного направления, организация буккросингов, создание бизнес и семейных клубов, семейные конкурсы.

В решении основных задач базового направления «Саналы азамат», как оказание профориентационной поддержки учащимся в процессе выбора будущей профессии, создание условий для профессионального самоопределения с учетом требований рынка труда и определение профессиональной пригодности обучающихся по выбранной ими профессии неocenимую роль играет проектирование индивидуальных маршрутов образовательно-профессионального развития обучающегося и является актуальным.

Термин *индивидуальный образовательный маршрут* довольно широкое понятие, которое тесно связано с такими понятиями как «индивидуальная образовательная программа», «индивидуальная образовательная траектория».

Индивидуальный образовательный маршрут определяется учеными как целенаправленно проектируемая дифференцированная образовательная программа, обеспечивающая учащемуся позиции субъекта выбора, разработки и реализации образовательной программы при осуществлении преподавателями педагогической поддержки его самоопределения и самореализации (С.В. Воробьева, Н.А. Лабунская, А.П. Тряпицына, Ю.Ф.

Тимофеева и др.). Индивидуальный образовательный маршрут (ИОМ) определяется образовательными потребностями, индивидуальными способностями и возможностями учащегося (уровень готовности к освоению программы), а также существующими стандартами содержания образования. ИОМ – это структурированная программа действий обучающегося на некотором фиксированном этапе обучения и путь освоения индивидуальной образовательной программ [20].

Индивидуальный образовательный маршрут предназначен для обучения одного конкретного обучающегося, направленный на развитие его индивидуальных способностей. Индивидуальный образовательный маршрут поможет учащимся раскрыть все свои таланты и определиться в мире профессий. Использование индивидуальных образовательных маршрутов в системе основного и среднего образования является одной из форм педагогической поддержки личностного, жизненного и профессионального самоопределения школьников [8].

Описание условий, обеспечивающих реализацию функций ИОМ

Данная группа условий тесно связана с условиями, реализующими принципы личностно-ориентированного обучения:

1. Создание пространств совместной деятельности старшеклассников и педагогов по изучению потребностей, постановке целей обучения, проектированию жизнедеятельности, обеспечивающих школьнику реализацию его ИОМ. Это включение в учебный план курсов профориентационной направленности, профессиональных проб, социальных практик, реализации программ дополнительного образования как «Путь самоопределения», индивидуальные и групповые консультации и тренинги с психологом и тьютором.

2. Реализация системы коррекции учебных затруднений и самоопределения старшеклассников. На каждого ребенка, проходящего через предпрофильную и профильную подготовку, ведется индивидуальная карта развития, самими обучаемыми ведется портфолио, которые дают основания для анализа происходящих изменений. Кроме того, осуществляемые ими изменения ИОМ сопровождаются собеседованием по выявлению причин, вызвавших эти изменения и совместного прогнозирования дальнейшей траектории обучения. В результате происходит деятельность школьников по самоанализу, самооценке, планированию направления и способов самосовершенствования.

3. Комбинирование традиционных и альтернативных форм образования (очно-заочной, дистанционной, экстерната). Учащимся предоставляется возможность определения темпа и самостоятельности освоения образовательных программ. Такое решение согласуется с родителями старшеклассников, оформляется заявление, на основании которого пишется приказ по школе, составляются индивидуальные образовательные программы.

4. Введение новых оценочных систем, технологий оценивания (рейтинговой системы оценивания, технологии портфолио), которые

позволяют учесть индивидуальные возможности школьников, формировать навыки самоконтроля и самооценки.

5. Непосредственно составление старшеклассниками индивидуального учебного плана и индивидуальной образовательной программы на основе образовательной программы школы и собственных образовательных возможностей, способностей, потребностей и перспектив.

6. Возможность пересмотра и изменения старшеклассниками образовательных целей, временных и содержательных перспектив, документов оформления изменений (корректировка ИОМ).

В плане жизненного и профессионального самоопределения обучающихся выявляются успешность решения ими задачи проектирования личной профессиональной перспективы как последовательности целей. Выбранная старшеклассниками профессия должна соответствовать их индивидуальным склонностям и способностям и соответствовать выбору, зафиксированному в индивидуальном учебном плане [24]. В структуре мотивации профессионального выбора основной части старшеклассников должны преобладать внутренние мотивы, непосредственно связанные как с содержанием самой профессии, так и с целенаправленной подготовкой к ее освоению. Мотивы достижения, саморазвития и самоопределения занимают лидирующие позиции в рейтинге мотивов, что указывает на степень раскрытия обучающимся личностного смысла самого процесса учения. Успешность решения задачи проектирования личной профессиональной перспективы как последовательности целей, говорит об адекватности поставленных целей конкретным жизненным и образовательным условиям. К моменту окончания школы большинство выпускников успешно определяются с выбором будущей профессии.

В основе построения индивидуального образовательного маршрута лежит самоопределение учащегося. Результатом проектирования индивидуального образовательного маршрута становится выбор линии (пути) движения учащегося к поставленной цели.

При построении индивидуального образовательного маршрута А.В. Хуторской [27] выделяет несколько этапов:

8. *Диагностика* педагогом уровня развития и степени выраженности личных качеств учащихся. На этом этапе проводится конкурс вопросов по темам учебного курса, тестирование, выбор заданий различного типа.

9. *Фиксирование* каждым учащимся, а затем и педагогом фундаментальных образовательных объектов. Каждый учащийся выбирает темы, которые ему предстоит освоить (в знаковой, схематичной, рисуночной, тезисной форме).

10. *Выстраивание системы личного отношения* учащегося с предстоящей к освоению образовательной областью или темой. Каждый ученик выстраивает свой индивидуальный образ темы (то, как он ее видит в идеале, в дальнейшем происходит достраивание этого идеала).

11. *Программирование индивидуальной образовательной*

деятельности по отношению к «своим» и общим фундаментальным образовательным объектам. Учащийся с помощью педагога выступает в роли организатора своего образования: формулировка цели, отбор тематики, предполагаемые конечные образовательные продукты и формы их представления, составление плана работы, отбор средств и способов деятельности, выстраивание системы контроля и оценки деятельности. Создается индивидуальная программа обучения на определенный период (занятие, тема, раздел, курс).

12. *Деятельность по одновременной реализации индивидуальных образовательных программ учащихся и общей образовательной программы.* Реализация намеченной программы в соответствие с основными элементами деятельности: цели – план – деятельность – рефлексия – сопоставление полученных продуктов с целями – самооценка. Роль педагога заключается в том, чтобы направить, дать алгоритм индивидуальной деятельности учащегося, вооружить его соответствующими способами деятельности, поиском средств работы, выделить критерии анализа работы, рецензировать, оценить деятельность учащегося.

13. *Демонстрация личных образовательных продуктов учащимися и коллективное их обсуждение.* Педагог демонстрирует идеальные «продукты» по данной теме: понятия, законы, теории и др. Организуется работа по выявлению проблем в окружении, элементы которых получены учащимися в собственной деятельности.

14. *Рефлексивно-оценочный этап.* Выявление индивидуальных и общих образовательных продуктов деятельности (в виде схем, материальных объектов), фиксирование видов и способов деятельности. Полученные результаты деятельности сопоставляются с целями образовательной деятельности ребенка. Каждый учащийся оценивает свою деятельность и конечный продукт, уровень личных изменений. Сопоставляются личные заслуги с фундаментальными достижениями в этой области, с достижениями других. После самооценки и оценки создаются условия для коррекции и планирования дальнейшей коллективной и индивидуальной деятельности.

Эту модель построения индивидуального образовательного маршрута А.В. Хуторской предложил для системы общеобразовательных учреждений, но она может в полной степени найти свое развитие и в системе дополнительного образования детей [27].

Для лучшего понимания учащимся содержания этапов их можно выразить следующей схемой:

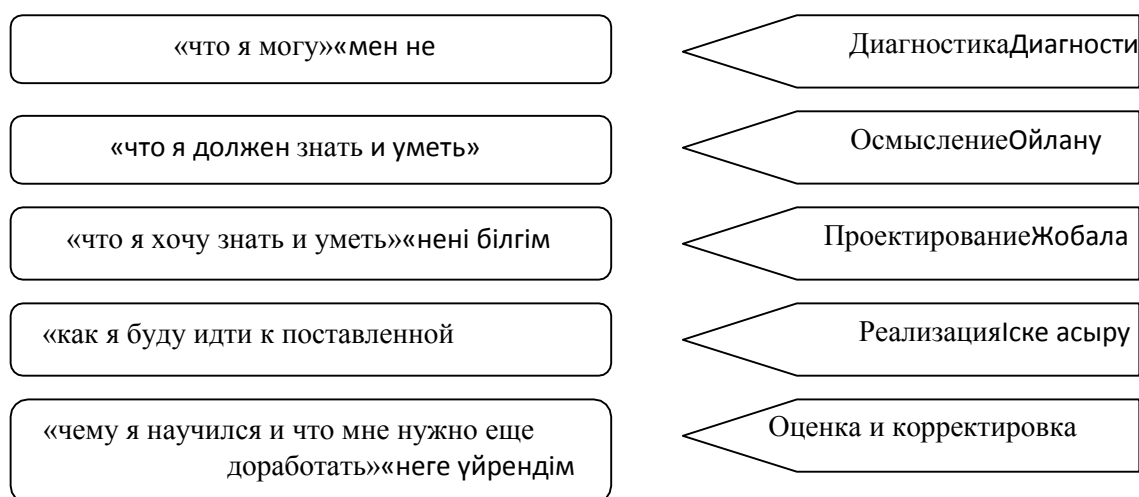

При проектировании ИОМ особое внимание должно уделяться диагностике и самодиагностике. В карте диагностического отслеживания индивидуального образовательного маршрута фиксируются следующие параметры:

- Знания, умения и навыки учащегося, приобретенные в ходе освоения программы;
- Развитость межличностных отношений;
- Личностные характеристики (и др. на усмотрение педагога).

При диагностике педагог может использовать как общепринятые в психодиагностике тесты: исследование уровня развития познавательных возможностей и способностей, уровень развития памяти и мышления, уровень сформированности коллектива, структуры межличностных отношений в объединении, так и методики, способствующие формированию умения ученика ставить цели и достигать их, анализировать собственные желания, мотивы, потребности, возможности, задумываться об их сбалансированности, пытаться добиться индивидуально-гармоничного их сочетания.

Самодиагностика позволяет учащимся осознать результаты своего обучения и оценить собственные достижения в данной образовательной области. Таким образом, предложенная схема построения индивидуального образовательного маршрута может быть разработана для любой программы.

Наряду с понятием «индивидуальный образовательный маршрут» существует понятие «*индивидуальная образовательная траектория*» (Г.А. Бордовский, С.А. Вдовина, Е.А. Климов, В.С. Мерлин, Н.Н. Суртаева, И.С. Якиманская и др.) [17]. обладающее более широким значением и предполагающее несколько направлений реализации: содержательный (вариативные учебные планы и образовательные программы, определяющие индивидуальный образовательный маршрут); деятельностный (специальные педагогические технологии); процессуальный (организационный аспект). Индивидуальная образовательная траектория – персональный путь творческой реализации личностного потенциала каждого ученика в образовании, смысл, значение, цель и компоненты каждого

последовательного этапа которого осмыслены самостоятельно или в совместной с педагогом деятельности.

Индивидуальная образовательная программа – механизм индивидуализации образования, связывающий для обучающегося воедино намерения, образ результата обучения и средства его достижения, фиксирующие разные стратегии движения к цели. Индивидуальная образовательная программа – технологическое средство реализации индивидуального образовательного маршрута.

Отметим, что индивидуальная образовательная траектория предусматривает наличие индивидуального образовательного маршрута (содержательный компонент), а также разработанный способ его реализации (технологии организации образовательного процесса) [18]. Реализованный индивидуальный образовательный маршрут является индивидуальной образовательной траекторией. Индивидуальная образовательная траектория также предполагает обязательное наличие индивидуальной образовательной программы.

Таким образом, *индивидуальная образовательная траектория* предусматривает наличие *индивидуального образовательного маршрута* (содержательный компонент), а также разработанный способ его реализации (технологии организации образовательного процесса).

Для выбора индивидуального образовательного маршрута педагогу необходимо знать интересы и увлечения учащихся, особенности характера, познавательных способностей учащихся, эмоциональное состояние ребёнка и др. С этой целью необходимо проводить психолого-педагогическую диагностику. *Психолого-педагогическая диагностика* – это оценочная практика, направленная на изучение индивидуально-психологических особенностей ученика и социально-психологических характеристик детского коллектива с целью оптимизации учебно-воспитательного процесса.

Психолого-педагогическая диагностика предполагает использование различных методов изучения личности ребенка: *метод наблюдения, беседа, анкетирование и др.*

Особое место в системе методов исследования занимает *тестирование*, которое осуществляется по отобраным стандартизированным вопросам и заданиям со шкалами их значений для выявления индивидуальных различий тестируемых. Наиболее часто в педагогических исследованиях применяют тесты для выявления успеваемости учащихся, тесты для определения профессиональной предрасположенности людей, а также используют результаты психодиагностических исследований, проведенных психологами (тесты достижений, тесты интеллекта, тесты креативности, личностные тесты и др.).

Среди методов педагогических исследований большое распространение получили социометрические методы, которые позволяют изучать скрытые межличностные отношения в коллективе.

Метод изучения продуктов деятельности учащихся (письменных, графических, контрольных и творческих работ) может дать информацию об

индивидуальности учащегося, о достигнутом уровне умений и навыков в той или иной области, о его интересах и способностях.

Метод изучения педагогической документации (классных журналов, протоколов собраний и заседаний, личных дел учащихся и их медицинских карт) дает исследователю некоторые объективные данные, которые характеризуют реально сложившуюся практику организации образовательного процесса.

Выбор индивидуального образовательного маршрута зависит от возрастных и индивидуальных особенностей учащихся.

Подростковый возраст

Подростковый возраст (средний школьный возраст) – переходный возраст от детства к юности. В этом возрасте происходит бурный рост и развитие всего организма.

Восприятие подростка более целенаправленно, планомерно и организовано, чем восприятие младшего школьника. Характерная черта внимания подросткового возраста – его специфическая избирательность: интересные уроки или интересные дела увлекают подростков и они могут сосредотачиваться на одном материале или явлении. Мышление становится более систематизированным, последовательным и приобретает новую черту – критичность. Подросток стремится иметь свое мнение, склонен к спорам и возражениям. Средний школьный возраст – наиболее благоприятный для развития творческого мышления. В подростковом возрасте идет интенсивное нравственное и социальное формирование личности. [17]. Но мировоззренческие, нравственные идеалы, система оценочных суждений, моральные принципы, которыми школьник руководствуется в своем поведении, еще не приобрели устойчивость, их легко разрушают мнения товарищей, противоречия жизни и др.

Особое значение в нравственном и социальном поведении подростков играют чувства, они становятся преднамеренными и сильными. Свои чувства подростки проявляют очень бурно, иногда аффективно. Подростковый возраст даже называют возрастом катастроф, поэтому надо бережно относиться к духовному миру, проявлению чувств подростков.

Таким образом, при выборе и разработке индивидуального образовательного маршрута необходимо учитывать возрастные особенности детей и подростков.

Проектирование индивидуальных образовательных маршрутов для учащихся является актуальным. Правильно разработанный индивидуальный образовательный маршрут – это не только путь к формированию универсальных учебных действий, развитие творчества, способностей, склонностей ученика, но и его успешная социализация в обществе и профессиональное самоопределение.

Проектирование индивидуальных образовательных маршрутов требует от педагогического коллектива больших усилий и времени. Проведение диагностики, обработка и систематизация собранного материала, сам процесс проектирования индивидуального образовательного маршрута, работа

педагогов по спроектированному маршруту и, наконец, системный анализ для своевременного внесения соответствующих корректив в маршрут. Только при соблюдении этих и ряда других условий работа по индивидуальному образовательному маршруту приведет к успеху [10].

Сегодня каждый педагог ищет наиболее эффективные пути усовершенствования учебного процесса, повышения заинтересованности учеников и роста их успеваемости, работает над созданием условий для обеспечения положительной динамики самореализации учащихся в учебно-познавательной деятельности посредством построения индивидуальных образовательных маршрутов. Индивидуальный образовательный маршрут выступает как средство индивидуализации и дифференциации обучения и воспитания, как форма конструктивного взаимодействия всех субъектов образовательного процесса с целью их личностного развития, стимулирования творческой инициативы, достижения своих вершин в период школьного обучения. Изменения происходят не только в ученике, но и от учителя требуется больше гибкости по отношению к учащемуся, мобильности, динамичности, увеличивается потребность к саморазвитию.

Индивидуальный образовательный маршрут определяется образовательными потребностями, индивидуальными способностями и возможностями учащегося (уровень готовности к освоению программы).

Индивидуальные образовательные маршруты незаменимы в организации проектной и творческой деятельности, когда следует предоставлять учащимся возможность выбора. Проектирование ИОМ – это жизненная необходимость, позволяющая детям в полной мере реализовать свои потребности, удовлетворить интересы.

Ценность индивидуального образовательного маршрута состоит в том, что он позволяет каждому, на основе оперативно регулируемой самооценки, активного стремления к совершенствованию обеспечить выявление и формирование творческой индивидуальности, формирование и развитие ценностных ориентаций, собственных взглядов и убеждений, технологии деятельности. В ходе реализации ИОМ ученик имеет право изменить образовательную траекторию, перейти в группу организованную на другом профиле и изменить свой ИОМ [24].

Завершением индивидуального образовательного маршрута является фиксация достигнутых результатов в портфолио (портфель личных достижений). (см. Приложение 1).

Портфолио – это личные достижения человека, собранные им самим (грамоты, дипломы, фотографии, видеоматериалы, презентации, проекты и др.); фиксация, накопление и оценка индивидуальных достижений учащихся.

Портфолио позволяет учитывать всё многообразие достижений ученика, фиксировать промежуточные и конечные результаты в самых разных видах деятельности: образовательной, творческой, социальной, коммуникативной. Портфолио не только является современной эффективной формой оценивания, но и помогает решать важные задачи: поддерживать

высокий уровень мотивации, поощрять активность и самостоятельность, развивать навыки рефлексивной и оценочной деятельности.

Индивидуальный образовательный маршрут должен отражать процесс изменения в развитии и обучении учащегося. С помощью индивидуального образовательного маршрута происходит своевременная коррекция педагогического процесса.

2.2. Этапы проектирования индивидуальных образовательных маршрутов

Модель индивидуального образовательного маршрута может быть разработана для конкретного ребенка, а сам маршрут будет являться своеобразной педагогической поддержкой ученика, которая связана с аспектом включения обучающегося и педагога в систему равноправного участия в проектировании индивидуального образовательного маршрута, становления субъект-субъектных отношений. Педагогическая поддержка – это модель взаимодействия, предметом которой становится процесс совместного с учеником определения его собственных интересов, целей, возможностей и путей преодоления препятствий, самостоятельного достижения желаемых результатов не только в обучении, но и в самовоспитании, общении, деятельности.

А.В. Хуторской [27] отмечает, что ученик сможет продвигаться по индивидуальному образовательному маршруту в том случае, если ему будут предоставлены следующие возможности:

- выбирать индивидуально оптимальные формы обучения;
- применять те способы учения, которые наиболее способствуют его индивидуальным особенностям;
- рефлексивно осознавать полученные результаты;
- осуществлять оценку и корректировку своей деятельности.

Позиция педагога в отношениях с обучающимся рассматривается как наставническая, тьюторская (А.П. Чернявская, П.Г. Щедровицкий и др.), помогающая школьнику осуществить процесс проектирования, но не заменяющая усилий ребенка.

Этапы проектирования индивидуальных образовательных маршрутов.

6. Целевой этап:

а) подготовительный (подбор методик для изучения личности ребенка, его индивидуальных особенностей);

б) аналитический (анализ полученных в ходе диагностики результатов);

в) методический (разработка индивидуальных карт, методических рекомендаций, разно уровневых заданий, самостоятельных работ и др.);

7. Мотивационный этап: выявление знаний, например в рамках изучаемой темы, курса, дисциплины, интереса к конкретным темам, формам работы и др.

8. Проектировочный этап: на данном этапе педагог дает рекомендации с учетом индивидуальных особенностей личности, помогает заполнить

индивидуальные карты продвижения или индивидуальные карты личностного развития и др.

9. Технологический этап: на данном этапе педагог организует аудиторную и самостоятельную работу, проводит консультации, диагностирует изменения, получает информацию, фиксирует результаты и др.

10. Результативный этап: на данном этапе подводятся итоги, проходит сравнение результатов.

Индивидуальный образовательный маршрут – это замыслы школьника относительно его собственного продвижения в образовании, оформленные и упорядоченные им в содействии с педагогами, готовые к реализации в педагогических технологиях и в учебной деятельности школьника [18]. Таким образом, индивидуальный образовательный маршрут, с одной стороны, является продуктом совместного творчества педагога и обучающегося, а с другой – средством становления личностных достижений обучающегося.

Развитие школьника может осуществляться по нескольким образовательным маршрутам, которые реализуются одновременно или последовательно. Отсюда вытекает основная задача педагога – предложить учащемуся спектр возможностей и помочь ему сделать выбор.

Выбор того или иного индивидуального образовательного маршрута определяется *комплексом факторов*:

- особенностями, интересами и потребностями самого ученика и его родителей в достижении необходимого образовательного результата;
- профессионализмом педагогического коллектива;
- возможностями школы удовлетворить образовательные потребности учащихся;
- возможностями материально-технической базы школы.

Эффективность разработки индивидуального образовательного маршрута определяется *рядом условий*, а именно:

- осознание всеми участниками педагогического процесса и, прежде всего, самим обучающимся необходимости и значимости индивидуального образовательного маршрута как одного из способов самоопределения, самореализации и проверки правильности выбора содержания, формы, режима, уровня образования;
- осуществление целенаправленной деятельности по формированию у обучающихся устойчивого интереса к процессу проектирования собственного образовательного маршрута;
- осуществление психолого-педагогического сопровождения обучающихся и информационная поддержка процесса разработки индивидуального образовательного маршрута;
- включение обучающихся в деятельность по созданию индивидуального образовательного маршрута (как субъектов выбора пути получения образования и как заказчиков образования);
- организация рефлексии как основы коррекции индивидуального

образовательного маршрута.

Средствами реализации названных условий могут быть специально организованные занятия или консультации для обучающихся по самопознанию, обучению методам выбора и способам разработки индивидуального образовательного маршрута. В ходе этих занятий (консультаций) необходимо довести до учащихся (их родителей или законных представителей) следующую информацию:

- предельно допустимые нормы учебной нагрузки;
- учебный план школы;
- особенности изучения тех или иных учебных предметов;
- варианты расчета учебной нагрузки;
- возможности и правила внесения изменений в индивидуальный образовательный маршрут;
- правила оформления индивидуального образовательного маршрута.

Логическая структура проектирования индивидуального образовательного маршрута может быть представлена *тремя этапами*: самоопределение, построение маршрута и оформление. Конечно, в зависимости от возраста обучающегося будут меняться его активность и содержательно - организационная компонента процесса проектирования индивидуального образовательного маршрута. Рассмотрим содержание деятельности субъектов проектирования индивидуального образовательного маршрута для обучающихся.

Этап самоопределения включает в себя определение образовательной цели (индивидуальный выбор цели образования), прогнозирование результатов и выбор пути (вариантов) реализации поставленной цели. Одной из задач педагога на данном этапе является включение обучающегося в ситуацию самопознания (выявления своего потенциала), осознания и соотнесения индивидуальных потребностей с внешними требованиями (например, требованиями профильного обучения), определения сферы деятельности, раскрывающей его интерес [18].

Результат данного этапа может характеризоваться самоопределением обучающегося в образовательном процессе (установлен исходный уровень, определены вектор движения и уровень личных достижений, который правильнее было обозначить как притязания).

Этап построения индивидуального образовательного маршрута включает себя следующие шаги:

- определение содержания образования (в том числе и дополнительного), уровня и режима освоения тех или иных учебных предметов;
- планирование собственных действий по реализации цели;
- разработка критериев и средств оценки полученных результатов (собственных достижений).

Функция педагога на данном этапе заключается в помощи обучающемуся через конкретизацию целей и задач, предложение средств их реализации. Результатом данного этапа, на уровне обучающегося может

быть программа конкретных действий по реализации замысла (индивидуального образовательного маршрута).

Этап оформления индивидуального образовательного маршрута предполагает своего рода фиксацию замыслов в определенном документе. Как показала практика, к числу таких документов могут быть отнесены индивидуальный учебный план, индивидуальная образовательная программа. Важным моментом является нормативное закрепление намерений обучающегося о реализации индивидуального образовательного маршрута через утверждение его директором школы и фиксацию обязательств всех сторон (школы, семьи, обучающегося) в договоре, после чего начинается этап реализации индивидуального образовательного маршрута.

На третьей ступени общего образования организуется профильное обучение на базе общеобразовательной подготовки с учетом потребностей, склонностей, способностей и познавательных интересов обучающихся. Индивидуальный учебный план как основа самоопределения старшеклассников выстраивается на основе базисного учебного плана. Базисный учебный план третьей ступени отражает обязательный минимум содержания образования для всех профилей образования. Наличие школьного компонента позволяет школе осуществлять вариативное профильное обучение, использовать дистанционное и иные нетрадиционные формы организации образовательного процесса, а учащимся – реализовывать индивидуальные образовательные программы.

Использование индивидуального учебного плана при профильном обучении позволяет реализовывать различные образовательные потребности обучающихся, их семей, предполагаемых работодателей, выбранных выпускниками организаций профессионального образования [28].

Учебный план не задает жесткого набора предметов для каждого из профилей образования. Каждый ученик вправе самостоятельно указать, интересующий его набор учебных предметов (базовых, профильных, элективных) из числа предлагаемых школой в пределах допустимой учебной нагрузки.

Индивидуальный учебный план выполняет *несколько функций*:

во-первых, фиксирует совокупность учебных предметов (базовых, профильных, элективных), выбранных для освоения обучающимся и часы на их освоение,

во-вторых, определяет профиль обучающегося,

в-третьих, определяет конкретный образовательный результат, который должен достичь обучающийся к окончанию школы,

в-четвертых, позволяет старшему школьнику самоопределиться.

Реализация индивидуального учебного плана направлена на самоопределение личности старшего школьника.

Индивидуальная образовательная программа (ИОП) составляется на основе выбора школьника и согласования его интересов и возможностей педагогического коллектива школы.

ИОП выполняет нормативную, информационную, мотивационную, организационную функции и функцию самоопределения, которая является ведущей (схема 1).

Схема 1. Функции индивидуальной образовательной программы



Таким образом, индивидуальный учебный план выполняет функцию прогнозирования для старшеклассника – «Я выбираю предметы для изучения»; индивидуальная образовательная программа выполняет функцию проектирования для старшеклассника – «Я составляю программу образовательной деятельности» и, наконец, индивидуальный образовательный маршрут конструирует образовательную деятельность – «Я определяю, в какой последовательности, в какие сроки, какими средствами будет реализована образовательная программа».

Схема 2. Соотношения между индивидуальным учебным планом, индивидуальной образовательной программой и индивидуальным образовательным маршрутом

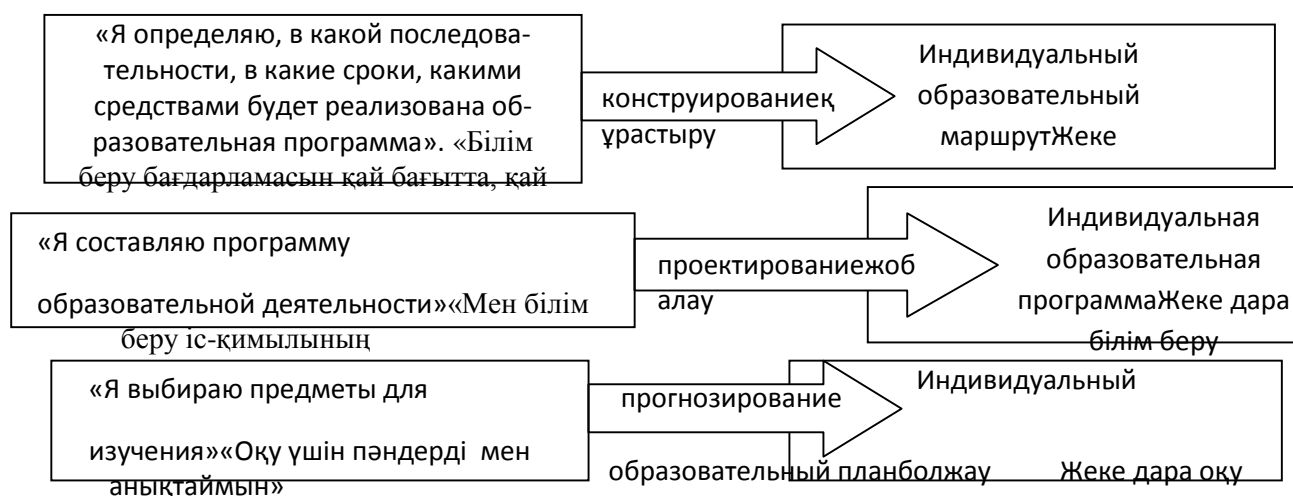

2.3. Практическая реализация индивидуальных планов, формирование индивидуальных образовательных маршрутов обучающихся в старшей школе

Цели, задачи и основная идея методических рекомендаций и практическая реализация индивидуальных планов, формирование индивидуальных образовательных маршрутов обучающихся в старшей школе:

1.1. Стратегическая цель: Создание эффективной, целостной системы индивидуализации образовательной деятельности учащихся, направленной на успешную реализацию требований ГОСО в старшем звене школы.

1.2. Tактическая цель: Разработка и обоснование методики и практики реализации индивидуальных планов и формирование индивидуальных образовательных маршрутов обучающихся в старшей школе.

1.3. Воспитательная цель: Воспитание выпускника, способного к осознанному личностному и профессиональному самоопределению, к саморазвитию и самовоспитанию.

1.4. Конкретная цель: Разработка технологии и методик проектирования и реализации индивидуальных образовательных планов, программ и маршрутов с учетом личных и профессиональных перспектив обучающихся.

1.5. Задачи:

11) Определить сущность понятий: индивидуальный образовательный план, индивидуальный образовательный маршрут, индивидуальная образовательная программа, индивидуальная образовательная деятельность;

12) Разработать концепцию организации индивидуальной образовательной деятельности в старшей школе;

13) Разработать и обосновать модели индивидуальной образовательной деятельности в зависимости от уровня сформированности жизненных и профессиональных планов учащихся, стилей учебной деятельности школьников;

14) Составить варианты индивидуальных образовательных планов в зависимости от модели индивидуальной образовательной деятельности;

15) Разработать общую технологию и частные технологии проектирования индивидуальных образовательных планов и программ;

16) Разработать методики работы по индивидуальным образовательным планам и программам, маршрутов;

17) Составить методические рекомендации для педагогов по психолого-педагогическому сопровождению индивидуальной образовательной деятельности учащихся;

18) Разработать нормативно-методическое сопровождение индивидуальной образовательной деятельности с учетом требований ГОСО;

19) Составить рекомендации для тьюторов по взаимодействию с педагогами и родителями с целью обучения старшеклассников по индивидуальным учебным планам и программам;

20) Разработать программу методической работы с педагогами по организации сопровождения индивидуальной образовательной деятельности старшеклассников.

2. Основные идеи:

7) Учет индивидуальных интересов и потребностей обучающихся.

8) Определение перспектив развития обучающихся в старшей школе с учетом результатов предпрофильной подготовки, жизненных и профессиональных планов.

9) Использование различных стимулов развития и потребности в самообразовании.

10) Развитие субъектности обучающихся и родителей через вовлечение их в процесс разработки индивидуальных планов и программ.

11) Изучение и формирование заказа родителей на образовательные услуги, привлечение ресурсов интернет, очно - заочная форма обучения, дистанционное обучение, семейное обучение.

12) Субъект - субъектный характер взаимоотношений участников образовательного процесса.

3. Обоснование значимости рекомендаций:

Предлагаемые методические рекомендации актуальны, потому что наиболее оптимальный и эффективный путь решения поставленных перед школой целей и задач модернизации образования и подготовки учащихся к осознанному выбору будущей профессии лежит через индивидуализацию образовательной деятельности каждого ученика [18]. В тоже время в старшей школе недостаточно разработана методика сопровождения индивидуальной

образовательной деятельности учащихся проектирования индивидуальных планов и программ старшеклассников.

Ожидаемые результаты:

Для старшеклассников:

- Формирование позитивной мотивации к образовательной деятельности;
- Осознание профессионального выбора;
- Развитие индивидуальных способностей старшеклассников
- Удовлетворенность образовательными услугами;
- Потребность в дальнейшем самообразовании.

Для родителей:

- Формирование осознанного образовательного заказа на обучение старшеклассников;
- Формирование заинтересованной субъектной позиции к образованию ребенка.

Для педагогического коллектива:

- Владение образовательными технологиями, которые можно использовать для организации индивидуальной образовательной деятельности;
- Разработка общих подходов в работе с учеником и его родителями;
- Расширение возможностей для творческого развития личности педагога и реализации его идей;
- Развитие профессиональной мотивации.

Для региональной системы образования:

Пакет нормативно-правовой документации:

- основная образовательная программа среднего полного образования, изменения в должностных инструкциях для тьютора, психолога, классного руководителя, положение по организации индивидуальной образовательной деятельности в организаций образования, положение об организации внеурочной деятельности в старшем звене, положение о рабочей программе предмета (курса), положение об индивидуальном учебном плане, форма договора с социальными партнерами на предмет оказания образовательных услуг учащимся школы, договор образовательной организации с родителями (законными представителями) обучающихся;
- учебно-методические рекомендации по практической реализации индивидуальных планов и формирование индивидуальных образовательных маршрутов обучающихся в старшей школе;
- методическая документация, технологии и методики проектирования индивидуальных образовательных планов, программ и индивидуальных маршрутов.

План реализации проекта рекомендаций с указанием сроков реализации каждого этапа и перечнем наименований продуктов.

п/п	Наименование задачи	Наименование мероприятия	Срок реализации и	Ожидаемый конечный результат реализации проекта
ЭТАП 1. Организационно-проектировочный 2018 г.				
.	<u>Организационный:</u> составление плана по разработке и реализации проекта, создание рабочей группы, проведение психолого-педагогического консилиума в 10 классах.	Распределение функций и обязанностей между участниками проекта. Определение форм периодичности отчетов.	Январь 2018	План-проект
.	<u>Кадровый:</u> подготовка учителей и учеников к реализации проекта, обучение тьюторов на базе вузов	Ознакомление всех участников проекта с программой и выявление готовности педагогов и учащихся к реализации проекта	Январь-февраль 2018	
.	<u>Содержательный:</u> Изучение социально-экономических условий. Диагностика учащихся, их планов и определение заказа родителей Анализ диагностики Работа с учащимися и их родителями по составлению ИОП Составление индивидуальной образовательной программы Организация работы по выполнению индивидуальной образовательной программы и индивидуального образовательного плана Корректировка ИОП Отслеживание результатов первого	Изучение литературы по теме, утверждение темы и способов реализации проекта, создание нормативно-правовой документации проекта	Февраль-март 2018	Пакет нормативно-правовой документации проекта

	года обучения по ИОП			
.	Постановка проблемы исследования (цели и задачи)	Сопровождение деятельности каждого участника образовательного процесса, оказание помощи при необходимости.	Май 2018	Окончательное утверждение плана проекта
.	Создать модель индивидуальной образовательной программы ученика старшей ступени	Проведение круглого стола по теме «Методика разработки и практика реализации индивидуальных планов и формирование индивидуальных образовательных маршрутов обучающихся в старшей школе (на основе требований ГОСО)»	Май 2018	Разработка модели
.	Информационно-технический: (обеспечение всех участников проекта необходимой информационной и технической базой, отбор технических средств для выполнения проектов)	Подготовка педагогического коллектива: заседание рабочей группы, Семинар «Деловая игра»,	Январь-февраль 2018	Информационно-техническое обеспечение всех участников проекта
ЭТАП 2. Основной (созидательно-преобразующий, реализация проекта) – 2018-19 год				
.	Разработка мастер-классов, семинаров Психолого-педагогический консилиум в 10 классах Малый педсовет для учителей, работающих в 10 классе Анкетирование учащихся и родителей	Реализация целей и задач проекта. Усовершенствование проекта и внесение необходимых изменений в содержание.	Январь 2018-декабрь 2019	Получение промежуточных результатов и соотнесение их с поставленными целями и задачами проекта.
.	Внесение необходимых корректив в содержание проекта	Доработка нормативно-правовой базы Разработка методических	Январь 2018-декабрь 2019	

		рекомендаций		
.	Ознакомить с моделями, выбрать наиболее приемлемые для учащихся модели образовательного развития	Семинар и педсовет «Модели образовательного развития учащихся в старшей школе»	2018	Составление координационного плана. Определение моделей образовательного развития учащихся
.	Разработать модель психолого-педагогического сопровождения индивидуальных образовательных программ, маршрутов	Заседание психолого-педагогической службы	Сентябрь 2018-19	Модель ИПС
.	Стимулировать самообразование и самовоспитание	Собеседование детьми и родителями по выполнению индивидуальных образовательных программ и маршрутов		Выполнение индивидуальной образовательной программы и маршрутов, их корректировка
ЭТАП 3. Аналитико-обобщающий, заключительный - 2019 г.				
.	Составление отчетов о проделанной работе	Подведение итогов и анализ выполнения проекта «Методика разработки и практика реализации индивидуальных планов и формирование индивидуальных образовательных маршрутов обучающихся в старшей школе»	Январь 2019	Результаты проекта разместить на школьном сайте
.	Разработка рекомендаций, проведение семинаров, мастер-классов			
.	Подвести итоги, обсудить план работы по организации обучения старшеклассников на следующий учебный год	Административное совещание	Июнь 2019	План действий на следующий год
.	Выявить положительные, отрицательные стороны и наметить	Круглый стол «Итоги работы по индивидуальным учебным планам и	Май 2019	Формирование активной позиции детей и родителей в решении проблем

	перспективы на следующий год	образовательным маршрутам»		
.	Внешняя и внутренняя экспертиза, внедрение результатов	Коллективное обсуждение и анализ всеми участниками проектирования содержания и организации этого процесса в школе, определение путей и способов его совершенствования	Сентябрь 2019	Оформление результатов проекта
.	Внедрение результатов исследования инновационной деятельности	Проведение семинаров по теме «Методика разработки и практика реализации индивидуальных планов и формирование индивидуальных образовательных маршрутов обучающихся в старшей школе»	2019	Проведение семинаров по теме «Методика разработки и практика реализации индивидуальных планов и формирование индивидуальных образовательных маршрутов обучающихся в старшей школе»

Составление индивидуальных планов и формирование индивидуальных образовательных маршрутов обучающихся в старшей школе позволит выйти на достижение запланированных результатов, которые необходимы выпускнику старшей школы.

Индивидуальные образовательные маршруты - это технология, которая способствует самореализации учащихся и педагогического коллектива и направлена на формирование и развитие образованной, социально адаптированной, творческой, профессионально ориентированной личности.

Индивидуальный образовательный маршрут обучающегося в 11 классе
Пояснительная записка.

Индивидуальная образовательная программа обучающейся состоит из:

-индивидуального учебного плана на период обучения в старшей школе, построенного на основе базовых предметов, элективных курсов разного уровня, профильных курсов;

-индивидуального образовательного маршрута, построенного на основе курсов по выбору;

-договора между родителями, учащейся и школой.

На каждого старшеклассника заводится маршрутный лист, в котором фиксируются результаты обучения и достижения учащегося. Отслеживая изменения рейтингов в маршрутном листе, можно заметить изменения в уровне компетенции по разным предметам.

Цель: создать условия для личностного и профессионального самоопределения обучающейся.

Задачи ИОМ:

- сформировать мобильные ИОМ;
- скоординировать деятельность учащихся на базовом, профильном, элективном курсах предметной направленности;
- использовать современные технологии обучения и сопровождения учащихся по ИОМ;
- использовать современный диагностический инструментарий как средство оценивания качества подготовки школьников, отслеживания их движения по ИОМ;
- способствовать организации совместной деятельности учителя и учащейся.

Ожидаемые результаты реализации ИОМ:

- успешное освоение учебных дисциплин в объеме, предусмотренном учебным планом;
- профессиональное самоопределение
- успешная сдача ЕНТ;
- поступление в ВУЗ;
- успешная социализация, развитие навыков сотрудничества с детьми и взрослыми

Внеурочная предметная деятельность – условие продвижения по ИОМ:

- принять участие в интеллектуально-творческом марафоне (октябрь);
- принять участие в районной олимпиаде по литературе (ноябрь);
- участвовать в творческом дистанционном конкурсе по истории (декабрь);
- разработать и представить проектную или исследовательскую работу по обществознанию на НОУ (февраль-март)

Мониторинг оценки ИОМ:

п/п	Результат	Критерии	Инструмент
	Сформированная компетенция проектирования личного образовательного пространства	Наличие ИОМ	Статистика
	Сформированная компетенция в сфере профессионального самоопределения	Повышение уровня сформированности компетенции - целеполагание, выбор, рефлексия.	Квалиметрические шкалы - Тест на определение профессиональной направленности - Тест самоотношения к профильной направленности. Статистика

	Сформированность профессиональной компетенции	100% представление о профессиях и их востребованности на рынке труда	Диагностика
	Повышение мотивации учащейся	Переход с внешней мотивации на внутреннюю	Психологические методики
	Успеваемость, позитивная динамика качества знаний	100% успеваемость в обучении	Экзамены, итоговая аттестация
	Участие в конкурсах, олимпиадах	Выполнение творческих, исследовательских работ	Статистика
	Победы на конкурсах и олимпиадах	Призовое место в конкурсе и олимпиаде.	Статистика
	Успешность в социуме	Принятие участие в социальных практиках.	Статистика

Директор школы: _____

Родители: _____

Учащийся: _____

Индивидуальный образовательный маршрут – это образовательная программа, предназначенная для обучения конкретного учащегося, направленная на развитие его индивидуальных способностей. Использование индивидуальных образовательных маршрутов в системе дополнительного образования детей является одной из форм педагогической поддержки личностного и профессионального самоопределения учащихся [11].

Выбор того или иного индивидуального маршрута определяется комплексом факторов:

- особенностями, интересами и потребностями самого ребёнка и его родителей в достижении необходимого образовательного результата;
- возможностями удовлетворить образовательные потребности одарённой личности;
- ресурсными возможностями.

Выбор индивидуального образовательного маршрута может осуществляться в трех направлениях:

- 1) Осмысление дальнейшего пути получения образования (Кем быть? Каким быть?).
- 2) Повышение функциональной грамотности по предмету.
- 3) Совершенствование в выбранной сфере деятельности.

*Индивидуальный образовательный маршрут на ученика 11 класса
Александра Ю.*

Актуальность разработки индивидуального образовательного маршрута.

В основе построения данного индивидуального маршрута лежат интересы и потребности самого ученика и его родителей в достижении необходимого образовательного результата, самоопределение учащегося, данные диагностики.

По данным диагностики у Александра выявлены следующие показатели:

1. Повышенная мотивация к изучению географии (интерес к изучаемому предмету, желание больше узнать в этой области).

2. Особенности, интересы и потребности самого обучающегося и его родителей в достижении необходимого образовательного результата.

3. Самоопределение учащегося с выбором будущей профессии.

Занятия проводятся как в рамках клуба, так и в рамках индивидуальной работы.

Индивидуальный образовательный маршрут

1 год обучения

1. Фамилия, имя: Александр Ю.

2. Возраст: 17 лет

3. Год обучения в объединении клуба «Юный географ»: 1 год

4. Характеристика личностных качеств: любознательный, стойкий, целеустремленный, увлекается географией, имеет хорошие знания по данному предмету, владеет грамотной речью, хорошей памятью, аналитическим складом ума, умеет анализировать, обобщать, сравнивать, делать выводы. Занимается рисованием, чтением. Отлично владеет компьютером, умеет работать с различными программами.

Цель: создание условий для самовыражения и социализации обучающегося, расширения возможности реализации его интеллектуальных, творческих способностей в олимпиадах различных уровней по географии.

Задачи:

7) создать условия для успешной подготовки к олимпиадам и ЕНТ;

8) содействовать углубленному изучению и расширению знаний по основным разделам школьных курсов географии, основываясь на принципах горизонтального и вертикального обогащения, их систематизация;

9) способствовать достижению хороших результатов в олимпиадах различных уровней;

10) содействовать дальнейшему развитию умений аналитически мыслить, сравнивать, обобщать, систематизировать изучаемый материал, делать выводы;

11) содействовать профессиональному выбору, связанному с географией;

12) способствовать развитию навыков самоконтроля и самооценки.

Ожидаемые результаты:

5) воздействие на мотивационную сферу способствует осознанию многоаспектной ценности полученных знаний;

б) изменение в личностном развитии, которое сопровождается общей успешностью не только по географии, но и в различных видах учебной деятельности;

7) победы на олимпиадах разного уровня;

8) обогащение внутреннего мира учащегося; в процессе работы формируются и развиваются ряд познавательных и творческих способностей и навыков, необходимых выпускнику в информационном обществе:

- установление причинно-следственных связей;
- нахождение новых нестандартных способов решения задач;
- критичность мышления;
- пытливость ума;
- стремление открывать и исследовать новое;
- интерес к импровизациям и восприятию неоднозначных идей;

5) изучение выбранной дисциплины в объеме, необходимом для успешного прохождения государственной итоговой аттестации в форме ЕНТ и в дальнейшем для поступления в высшее учебное заведение;

б) развитие самоконтроля, самооценки, ответственности за правильность выбранного решения.

Срок реализации - 1 год (2018-2019 учебный год).

Содержание индивидуального образовательного маршрута
Александра Ю.

Учебно – тематический план индивидуального образовательного
маршрута авторской образовательной программы
клуба «Юный географ»

1 год обучения

№ п/п	Изучаемая тема	Кол-во часов	Кол-во теорет. часов	Кол-во практич. часов	Экскурсии (часов)
1.	Вводное занятие.	1	1		
2.	Планета Земля	7	3	4	
3.	Материки и части света	8	4	4	
4.	Казахстан на карте мира	8	4	4	
5.	Экономико – географическая характеристика мира. Страны мира	8	4	4	
6.	География Карагандинской области	4	2	1	1
7.	Мир экологии	4	2	1	1
8.	Творческий тренинг.	10		10	

	Решение олимпиадных заданий повышенной сложности, проблемных ситуаций, занимательных вопросов, кроссвордов.				
9.	Участие в школьном, региональном, республиканском этапах олимпиады, дистанционных олимпиадах	20		20	
	Всего	70	20	48	2

Формы подведения итогов

1. Школьный этап республиканской олимпиады школьников;
2. Региональный этап республиканской олимпиады школьников;
3. Республиканская дистанционная олимпиада «Я - энциклопедия»;
4. Открытая дистанционная олимпиада «Интеллектуальный марафон»;
5. Республиканская олимпиада «Образование. Развитие. Творчество»;
6. Межрегиональная олимпиада по географии в КарГУ;
7. Республиканский географический диктант.

Схема индивидуального образовательного маршрута (Александр Ю.)

<i>1. КТО Я? КАКОЙ Я? (Мое представление о себе)</i>	
Класс	11
Дата рождения	17.06.2000
Любимое занятие в свободное время	Чтение
Мой любимый учебный предмет	География
Мои учебные достижения	Победы в различных предметных конкурсах и олимпиадах
Мои личные достижения	Самосовершенствование себя, развитие различных навыков и способностей
Мои увлечения	Познание мира через учебный процесс, рисование, музыка
Что умею делать хорошо	Рисовать, петь
<i>2. МОИ ЦЕЛИ И ЗАДАЧИ</i>	
<i>2.1. Мои перспективные жизненные цели</i> А) Кем хочу стать, какую получить профессию	Географом/Картографом
Б) Каким хочу стать (перечисляются качества, которые бы хотел иметь ученик как член общества, как труженик, гражданин, семьянин)	Уверенным, образованным, ответственным
<i>2.2. Ближайшие цели, задачи, что надо</i>	Свою профессиональную

<i>развивать в себе в первую очередь</i> А) Что хочу узнать о себе (задачи на самопознание)	предрасположенность
Б) Задачи в обучении: - По каким предметам повысить свои достижения - Какие дополнительные области знаний изучать - Какие учебные умения и навыки развивать	Увеличить свои знания в области географии, математики, русского языка, обществознания
В) Задачи в практической деятельности	Успешно сдать экзамены
3. МОИ ПЛАНЫ	
3.1. Предполагаемое направление (профиль) образования в старшей школе	Географическое
3.2. Планируемый уровень профессионального образования после окончания школы	Высшее образование
3.3. Профессия, которая меня интересует	Географ/Картограф
3.4. Предполагаемое учебное заведение после окончания школы	КарГУ
4. МОЯ ПРОГРАММА ДЕЙСТВИЙ	
<i>4.1. Самопознание своих возможностей и склонностей:</i> А) В чем (где, в каких сферах себя попробую)	В новых видах творчества
Б) С кем, где проконсультируюсь	С учителями и родителями
В) К кому обращусь за советом	К учителям и родителям
<i>4.2. Обучение</i> А) Изучению каких предметов уделить больше внимания	Географии, математики, русского языка, обществознания
Б) Какие предметы изучать на углубленном уровне	География, математика, русский язык, обществознание
В) Какие элективные курсы посещать	География, математика, русский язык, обществознание
<i>4.3. Дополнительное образование</i> А) Какие дополнительные занятия буду посещать в школе	Клуб "Юный географ", факультативы и элективные курсы
Б) Какую дополнительную литературу буду изучать	Учебные пособия и интернет-сайты
В) В каких проектах буду участвовать	В олимпиадах, сетевых проектах
Г) В каких олимпиадах и конкурсах буду участвовать	В республиканской олимпиаде школьников
<i>4.4. Участие в общественной деятельности</i> А) Какие дела организую в классе	Самоуправление в классе
Б) Какие дела организую в школе	Совместное решение классных вопросов
В) В каких делах буду участвовать в школе и классе	В творческой деятельности
<i>4.5. Как буду развивать необходимые для реализации моих жизненных планов качества:</i>	Внимательно слушать и усваивать

А) На учебных занятиях	информацию от учителя
Б) Во внеучебное время	Заниматься самообразованием
В) В семье	Изучать опыт старших
Г) В общении с учащимися	Изучать иные подходы и способы обучения
<i>4.6. Кто и в чем мне может помочь</i>	
А) Учителя	Разъяснением непонятого и нового
Б) Родители	Поделятся своим опытом
В) Классный руководитель	Направить в нужное направление
Г) Специалисты	Углубленными знаниями

Размышления Александра о географии

С раннего детства мне нравилось рассматривать атласы и карты, я представлял себя путешественником, прокладывающим свой собственный маршрут. С географией познакомился в начальной школе на уроках окружающего мира. Я с большим удовольствием учил предлагаемый материал и проявлял активность, делая различные сообщения и доклады к урокам. По настоящему же в географию, как в отдельный школьный предмет, я окунулся в 6 классе. Больше всего мне нравилось работать с атласами, досконально изучать карту и конечно же выполнять практические работы. Отличные оценки еще сильнее подстегивали меня в дальнейшем изучении этого предмета. Ежегодно я стал принимать участие в различных олимпиадах по географии, и высокие результаты убеждали меня в том, что я на верном пути. Сейчас, учась в 11 классе, у меня практически нет сомнений в вопросе, в каком направлении продолжить свое дальнейшее обучение.

2.4. Индивидуальный образовательный маршрут педагога

Индивидуальный образовательный маршрут учащегося является продуктом совместного творчества педагога и средством становления личностных достижений ребёнка. Субъектом его проектирования здесь выступает учитель. Примерами таких дефиниций могут служить подбор для учащегося дисциплин, вызывающих у него наибольший интерес и дающий наибольшее развитие, структурированная программа действий ученика на определенном этапе обучения, индивидуальный учебный план как главный инструмент реализации образовательного маршрута и т.д. Также развитие учебной мотивации учащихся требует от педагога не только больших затрат времени, но, прежде всего, творческого подхода к своей деятельности, педагогического мастерства. И одной из технологий профессионального развития педагога служит индивидуальный образовательный маршрут, способствующий становлению и развитию современного учителя как профессионала и как творческой личности, обладающей высоким уровнем компетентности. Исходя из этого, мы считаем целесообразным в данной

работе остановиться на индивидуальном образовательном маршруте педагога.

Что такое «индивидуальный образовательный маршрут педагога»?

Индивидуальный образовательный маршрут – это структурированная программа действий педагога на некотором фиксированном этапе работы; это замыслы педагога относительно его собственного продвижения в образовании, оформленные и упорядоченные им, готовые к реализации в педагогических технологиях и в педагогической деятельности.

Индивидуальный образовательный маршрут – это личный, отличающийся характерными признаками путь следования, который представляет собой целенаправленно проектируемую дифференцированную образовательную программу, обеспечивающую педагогу разработку и реализацию личной программы профессионального развития при осуществлении методического сопровождения [19].

Основанием для повышения мастерства педагогов в форме построения индивидуального образовательного маршрута являются:

- изменения, происходящие в образовании;
- запросы и потребности участников образовательного процесса.

Основополагающими моментами индивидуального образовательного маршрута являются, с одной стороны, мотивационная сфера педагога, а с другой – его индивидуальные образовательные потребности как профессионала. Таким образом, педагог выступает субъектом своего профессионального развития.

Содержательную сторону индивидуального образовательного маршрута составляет решение тех профессиональных проблем, которые актуальны не только для конкретного специалиста, но и для педагогического сообщества ОО, региона, которые определяются приоритетами развития профессионального образования.

В организационном контексте индивидуальный образовательный маршрут реализуется в трех взаимосвязанных плоскостях, таких как профессиональное самообразование, деятельность педагога в профессиональном сообществе, участие педагога в методической работе ОО.

- *Самообразование* педагога предполагает изучение современных научных и методических разработок, инновационного опыта, в том числе регионального, прохождение курсов повышения квалификации.

- *Деятельность педагога в профессиональном сообществе* осуществляется через руководство или участие в работе профессиональных сообществ (методических объединений, творческих, рабочих и проблемных групп), на уровне образовательной организации, региона.

- *Участие в методической работе* на уровне ОО предполагает корпоративное обучение. Оно осуществляется в традиционных и интерактивных формах методической работы, организованной методистом для всего коллектива ОО или определенной адресной группы педагогов.

Кроме того, индивидуально организуется методическая работа педагога в рамках разработки методической темы самообразования.

Выбор того или иного индивидуального образовательного маршрута определяется комплексом *факторов*:

- ✓ особенностями, интересами и потребностями самого педагога, его учеников и их родителей в достижении необходимого образовательного результата;
- ✓ профессионализмом педагогического коллектива;
- ✓ возможностями образовательной организации удовлетворить образовательные потребности учеников;
- ✓ возможностями материально-технической базы образовательной организации.

Эффективность разработки индивидуального образовательного маршрута определяется рядом *условий*:

- ✓ осознание всеми участниками педагогического процесса необходимости и значимости индивидуального образовательного маршрута как одного из способов самоопределения, самореализации и проверки правильности выбора содержания, формы, режима, уровня образования;
- ✓ осуществление целенаправленной деятельности по формированию у педагогов устойчивого интереса к процессу проектирования собственного образовательного маршрута;
- ✓ осуществление психолого-педагогического сопровождения и информационная поддержка процесса разработками индивидуального образовательного маршрута;
- ✓ включение педагогов в деятельность по созданию индивидуального образовательного маршрута (как субъектов выбора пути получения образования и как заказчиков образования);
- ✓ организация рефлексии как основы коррекции индивидуального образовательного маршрута.

Алгоритм разработки ИОМ педагога предусматривает:

1-й этап. Диагностика профессионального мастерства, самоопределение педагога и самодиагностика.

2-й этап. Составление на основе полученных результатов ИОМ, т.е. проектирование индивидуального образовательного маршрута.

3-й этап. Реализация индивидуального образовательного маршрута

4-й этап. Рефлексивный анализ эффективности ИОМ, т.е. оценка и самооценка эффективности деятельности педагога по повышению своей профессиональной компетентности.

На первом этапе диагностике и самодиагностике предшествует выявление профессиональных интересов и профессиональных затруднений педагога, типа его профессиональной деятельности

На втором этапе необходимо разработать и фиксировать в карте индивидуального образовательного маршрута программы конкретных действий по реализации задач профессионального развития.

Определить пути решения проблем, развития профессиональных интересов и преодоления профессиональных затруднений, определение содержания деятельности педагога в контексте профессионального развития,

планирование собственных действий по реализации цели, определение ожидаемых результатов, собственных достижений отражается в карте индивидуального образовательного маршрута.

Определить условия для достижения результатов:

- 9) курсы повышения квалификации;
- 10) посещение семинаров и открытых мероприятий;
- 11) изучение опыта работы педагогов-мастеров;
- 12) анализ Интернет-ресурсов;
- 13) консультации методистов на уровне ОО, областных методических объединений;
- 14) участие в экспериментальной инновационной деятельности, в проблемных, рабочих, творческих группах;
- 15) наставничество;
- 16) участие в психологических тренингах и т. д.

Наиболее эффективным является составление индивидуального образовательного маршрута на межаттестационный период с пошаговым планированием на каждый учебный год.

На третьем этапе реализация индивидуального образовательного маршрута предполагает осуществление педагогической деятельности по составленному плану:

5) Обязательно анализируются, обобщаются и систематизируются промежуточные результаты за каждый учебный год.

6) Составляются отчеты, данные которых представляются и обсуждаются в педагогическом сообществе ОО.

7) Коллекциально принимается решение о трансляции педагогического результатов на уровне образовательной организации, региональном уровне.

8) На основе профессиональной рефлексии педагог при необходимости вносит уточнения и коррективы в карту индивидуального образовательного маршрута.

На четвертом этапе для оценки привлекаются эксперты: коллеги-педагоги, руководители ОО, социальные партнеры, родители.

Важным моментом выступает самоанализ педагогом своей деятельности.

*Структура индивидуального маршрута
профессионального развития педагога*

Титульный лист

Название ОО

ИОМП

Ф.И.О. педагога:

Город, район

Информационная справка об авторе ИОМ

Ф.И.О.

Занимаемая должность:

Образование:

Дата прохождения аттестации:

Квалификационная категория:

Дата прохождения курсов повышения квалификации:

Педагогический стаж:

Пояснительная записка (анализ ситуации, выделение проблемы)

- Методическая тема школы
- Тема работы МО
- Индивидуальная тема по самообразованию
- Цель
- Задачи
- Форма самообразования
- Предполагаемый результат (для учителя, для обучающихся)
- Сроки работы над проблемой
- Форма отчета о проделанной работе

При выборе темы необходимо учитывать актуальность и важность темы, ее научно-теоретическое и практическое значение, степень освещенности данного вопроса в литературе, взаимосвязь выбранной темы с единой методической темой школы и методического объединения.

Сроки реализации маршрута могут варьироваться от одного года до пяти лет в зависимости от выявленных затруднений, конкретной ситуации в образовательном учреждении и локальных задач (например, подготовки к аттестации или реализации конкретных образовательных линий).

Формы самообразования педагога

Индивидуальная форма, инициатором которой является сам педагог. Групповая форма в виде деятельности методического объединения, семинаров, практикумов, курсов повышения квалификации.

Матрица ИОМ

Направление работы	Действия и мероприятия, проведенные в процессе работы над темой	Сроки	Форма представления результата своей работы	Где, когда, кем заслушивается	Результаты проделанной работы. Отметка о выполнении
--------------------	---	-------	---	-------------------------------	---

В индивидуальном образовательном маршруте отражаются следующие направления деятельности:

- Профессиональное (предмет преподавания)
- психолого-педагогическое (ориентированное на учеников и родителей)
- методическое (педагогические технологии, формы, методы и приемы обучения)
- информационно-компьютерные технологии
- здоровье

Что может включать каждое направление?

Профессиональное:

✓ Изучить новые образовательные стандарты, уяснить их особенности.

✓ Изучение нового УМК и учебников, уяснение их особенностей и требований.

✓ Разработать рабочие программы по своим предметам в соответствии требований ГОСО.

✓ Знакомиться с новыми педагогическими технологиями через предметные издания и интернет.

✓ Плановое повышение квалификации на курсах.

✓ Плановая аттестация.

✓ Профессиональные публикации.

✓ Участие в конкурсах профессионального мастерства.

Психолого-педагогическое:

✓ Изучение и систематизация материалов методической, педагогической и психологической литературы.

✓ Повышение педагогической квалификации, переосмысление содержания своей работы в свете инновационных технологий обучения.

Методическое:

✓ Периодически проводить самоанализ профессиональной деятельности.

✓ Создать УМК лучших разработок уроков, интересных приёмов и находок на уроке, сценариев внеклассных мероприятий.

✓ Совершенствовать структуру самоанализа урока.

✓ Внедрять в учебный процесс новые формы оценивания знаний обучающихся.

✓ Представлять опыт работы через открытые уроки на разных уровнях.

✓ Участие в олимпиадах, конкурсах, вебинарах.

✓ Посещение семинаров. Выступления перед коллегами на МО, педсоветах, конференциях.

✓ Обобщение и распространение собственного опыта.

Информационно-компьютерные технологии:

✓ Изучение ИКТ и внедрение их в учебный процесс.

- ✓ Совершенствование навыков работы на компьютере.
 - ✓ Создание собственного сайта, его пополнение.
 - ✓ Создание электронной почты для контакта с единомышленниками.
 - ✓ Освоение новых компьютерных программ и ТСО.
 - ✓ Создание мультимедийных презентаций о работе в качестве преподавателя, классного руководителя.
- Здоровьесберегающие технологии
- ✓ Внедрение в образовательный процесс здоровьесберегающих технологий.
 - ✓ По каждому направлению определение показателей, видов деятельности и сроков исполнения.

Педагогический продукт как результат: Серия учебных занятий. Рабочие программы. Публикации. Методическая продукция (буклет, листовка, брошюра, УМК). Портфолио. Творческий отчет. Мастер-класс. Сайт преподавателя. Доклад, выступление. Творческая мастерская. Педагогический проект. Проведение семинара. Отчет о результатах инновационной деятельности. Результаты конкурсов, олимпиад, соревнований и т.д. Презентация опыта работы по выявленной проблеме.

Ожидаемые результаты ИОМ:

- повышение профессиональной компетентности педагогов образовательных учреждений;
- положительное изменение качественных показателей деятельности педагогических работников образовательных организаций, повышение степени ответственности педагогов за результат деятельности
- совершенствование содержания обучения: внедрение современных форм, методов обучения и воспитания, инновационных технологий, способствующих развитию способностей обучающихся, повышению их образовательного уровня;
- разработанные и изданные методические пособия, статьи, программы, сценарии и др.,
- разработка дидактических материалов, тестов, наглядных пособий;
- разработка и проведение открытых уроков;
- участие и проведение семинаров, конференций, мастер-классов;
- обобщение опыта по исследуемой проблеме.

Пример оформления таблицы

Направлен ия работы	Действия и мероприятия, проведенные в процессе работы над темой	Сроки	Форма представления результата своей работы	Где, когда, кем заслушивается	Результаты проделанно й работы. Отметка о выполнени и

Профессиональное	1. Изучение новых образовательных стандартов. 2. Разработка рабочих программ по предметам в соответствии с требованиями ГОСО.	В течение года сентябрь	Обмен опытом Рабочие программы	заседание МО Утверждение руководителем МО, завучем, директором школы	Повышение качества проводимых уроков
------------------	--	--------------------------------	---------------------------------------	---	--------------------------------------

В графах, отражающих результативность реализации ИОМ за текущий год, фиксируются:

- достижения педагога по каждому из направлений деятельности в виде конкретного педагогического продукта (сценария праздника, пакета педагогических диагностик, методических рекомендаций, консультаций, статей, разработок занятий и т. д.);
- субъективное отношение к достигнутым результатам (рефлексия процесса достижения и достигнутого результата по каждому из направлений деятельности в виде самоанализа, творческого отчета, самопрезентации);
- формы презентации полученных достижений, в т. ч. планируемые, с указанием места и времени презентации.

Возможные риски:

- ✓ отсутствие внутренней мотивации педагогов для непрерывного профессионального образования;
- ✓ завышение самооценки ряда педагогов по поводу повышения профессиональной и методической компетентности и совершенствования образовательного процесса;
- ✓ отсутствие полноценной системы стимулирования педагогов, стремящихся к повышению качества образования.

Для сокращения вышеизложенных рисков, при совершенствовании профессиональных качеств педагогов администрация организации может основываться на информации, полученной в результате методического мониторинга.

На основании так называемой диагностики определяются ряд проблем и формируется индивидуальный образовательный маршрут педагога. Мониторинговые исследования позволяют осуществить методическое сопровождение, основанное на реализации индивидуальных запросов педагогов.

В конце каждого учебного года проводится анализ педагогической деятельности, предполагающий соотнесение полученных результатов с ранее поставленными целями и задачами, что служит основой корректировки индивидуального маршрута педагога на следующий период.

*Индивидуальный образовательный маршрут преподавателя
Никулиной Раисы Ивановны
Астана, 2018 г.*

Информационная справка об авторе ИОМ

Ф. И. О. _____
 преподавателя: _____
 Образование: _____
 Педагогический
 стаж: _____
 Дата прохождения
 аттестации: _____
 Квалификационная
 категория: _____
 Курсы повышения квалификации за последние 3
 года: _____
 Методическая тема ОО: _____
 Тема самообразования: _____
 Цель: систематическое повышение своего профессионального уровня.

Карта индивидуального образовательного маршрута

Период реализации: 2018-2019 учебный год

Этап работы: подготовительный

Цель этапа: _____

Задачи этапа: _____

Уровень мероприятий	Формы представления результатов	Педагогический продукт как результат	Выходные данные документа (протоколы заседания, фотоотчет, ссылка на Интернет-ресурс и т.д.)
Профессиональное (предмет преподавания)			
Психолого-педагогическое (ориентированное на учеников и родителей)			
Методическое (педагогические технологии, формы, методы и приёмы обучения)			
Информационно-компьютерные технологии			
Здоровьесберегающие технологии			

На основании накопленных материалов в конце каждого учебного года проводится анализ педагогической деятельности, предполагающий соотнесение полученных результатов с ранее поставленными целями и

задачами, что служит основой корректировки индивидуального маршрута педагога на следующий период.

Методические рекомендации по составлению «дорожной карты» индивидуального образовательного маршрута педагога

«Дорожная карта» – путеводитель, предназначенный для успешной ориентации и успешного взаимодействия участников, принимающих решения в рамках реализации проекта. «Дорожная карта» позволяет, зная начальный и конечные пункты (цель/результаты) назначения, выбрать оптимальный маршрут следования.

При разработке «Дорожных карт» необходим строгий структурированный подход «Цель - диагностика – планирование – реализация – совершенствование», что позволяет коренным образом повысить эффективность планирования и контроля выполнения принятых решений. «Дорожные карты» представляют верхний – стратегический уровень видения и могут быть развернуты/детализированы до операционного уровня в виде конкретных действий и шагов по достижению цели конкретного проекта [8].

«Дорожная карта» позволяет через анализ ситуации составлять оптимальный план конкретных мероприятий или действия. Прозрачная система мониторинга и контроля проекта обеспечивает его движение и возврат на заданный маршрут строго согласно срокам.

В ходе разработки «Дорожной карты» закладываются следующие основные этапы деятельности, большинство из которых должны быть отражены в самих мероприятиях:

- планирование мероприятий;
- оценка рисков;
- оценка необходимости ресурсов;
- организация мероприятий;
- привлечение человеческих ресурсов;
- постановка задач;
- назначение ответственных;
- контроль за ходом выполнения мероприятий;
- отчет о ходе выполнения действий и мероприятий;
- анализ результатов, на основе полученных данных.

Построение «Дорожной карты» индивидуального образовательного маршрута педагога

«Дорожная карта» индивидуального образовательного маршрута педагога представляет собой целенаправленно проектируемую дифференцированную образовательную программу, обеспечивающую педагогу позиции субъекта выбора, разработки и реализации личной программы развития профессиональной компетентности при осуществлении научно-методического сопровождения его профессионального развития.

«Дорожная карта» индивидуального образовательного маршрута педагога должна наиболее полно отражать профессиональные потребности

конкретного педагога. Алгоритм проектирования «Дорожной карты» индивидуального образовательного маршрута педагога предусматривает:

- диагностику профессиональных затруднений педагога;
- составление на основе полученных данных индивидуального образовательного маршрута;
- реализацию маршрута;
- рефлексивный анализ эффективности индивидуального образовательного маршрута.

В «Дорожной карте» индивидуального образовательного маршрута педагога необходимо отразить следующие основные направления деятельности по развитию профессиональной компетентности педагогов:

5. Повышение квалификации в системе непрерывного профессионального образования.
6. Деятельность педагога в профессиональном сообществе.
7. Участие педагога в методической работе.
8. Самообразование педагога.

В соответствии с данными направлениями деятельности необходимо определить содержание, формы и методы по развитию профессиональной компетентности педагога [19].

Повышение квалификации в системе непрерывного профессионального образования реализуется через обучение на курсах повышения квалификации.

Деятельность педагога в профессиональном сообществе осуществляется через руководство или участие в работе методических объединений, творческих экспериментальных групп, ассоциаций и др., а также работу в региональных профессиональных сообществах.

Участие в методической работе может осуществляться как через традиционные формы развития профессиональной компетентности (семинары, лектории, методические советы, «круглые столы», педагогические мастерские и т.п.), так и через технологии развития профессиональной компетентности с использованием активных методов обучения (проектировочные семинары, решение профессиональных задач, деловые и ролевые игры, дебаты, дискуссии, анализ видеоматериалов, тренинги и т.п.).

Самообразование педагога реализуется через работу с научной и методической литературой, посещение и взаимопосещение занятий, самодиагностику, самостоятельное освоение инновационных образовательных технологий, выполнение исследования, разработку проекта и т. д.

Продвижение по индивидуальному образовательному маршруту фиксируется по карте (*Таблица 1.*) по полугодиям с указанием того, что конкретно сделано по реализации каждого из направлений деятельности.

Карта индивидуального образовательного маршрута педагога

Таблица 1

Направление деятельности	Содержание деятельности		Результат как педагогический продукт	Субъективные достижения (отношение к результату)	Формы презентации и достижений
	I полугодие	II полугодие			
Повышение квалификации в системе непрерывного профессионального образования					
Деятельность педагога в профессиональном сообществе					
Участие педагога в методической работе					
Самообразование педагога					

Контроль за реализацией «Дорожной карты» осуществляет методист, курирующий направление, по которому работает педагог.

Результативность реализации «Дорожной карты» индивидуального образовательного маршрута педагога может составлять основу для раздела «Достижения» личного портфолио педагога, а также может быть отражена в портфолио образовательной организации, в котором работает педагог.

Ожидаемые результаты

- повышение профессиональной компетентности педагогов образовательных организаций;
- положительное изменение качественных показателей деятельности педагогических работников образовательных организаций, повышение степени ответственности педагогов за результат деятельности;
- осознанная потребность педагогов в непрерывном профессиональном образовании;
- совершенствование содержания обучения: внедрение современных форм, методов обучения и воспитания, инновационных технологий, способствующих развитию способностей обучающихся, повышению их образовательного уровня.

В современных условиях компетентность педагога в сфере профессионального самообразования основана на умениях определять сферу профессиональных интересов, выявлять проблемы и затруднения в профессиональной деятельности и определять способы их решения, проектировать свой ИОМ. Проектирование и реализация собственного ИОМ становится для педагога ситуацией "проживания инноваций" и способствует

подготовке к решению актуальной профессиональной задачи проектирования ИОМ обучающихся.

3. Методические рекомендации по проектированию индивидуального маршрута обучающегося в процессе профессионального самоопределения

3.1. Индивидуальный образовательный маршрут обучающегося как основа его профессионального самоопределения

Сегодня во всем мире изменения в профессиональной деятельности происходят очень быстро. Подрастающему человеку часто трудно сориентироваться в ситуациях, требующих не только научных знаний, но и развитого индивидуального самосознания, самостоятельности выборов, согласования целей и способов их достижений с потребностями и интересами других, раскрытия собственных сил и потенциалов. В таких условиях возрастает роль индивидуального опыта человека, его личной позиции, понимания исходной ситуации в процессе профессионального самоопределения, приобщения к общечеловеческим ценностям.

Особая сложность решения проблемы профессионального самоопределения в современных условиях определяется, с одной стороны, совокупностью экономических, социальных и психологических проблем, с другой, недостаточной подготовленностью личности осуществлять профессиональный и личностный выбор не только в процессе обучения в школе, но и всей жизни.

Исследования психологов, социологов, педагогов свидетельствуют о том, что в последнее время резко обострились противоречия между слабовыраженными профессиональными планами молодежи и неготовностью школы как социального института оказывать необходимую помощь обучающимся в выборе будущей профессии, а также противоречие между значительной неопределенностью представлений, знаний учащихся о принципах, рациональных основаниях, правилах и условиях решения задач о выборе профессии и достижении успеха в профессиональной деятельности и настоятельной необходимостью, потребностью выбирать, «самоопределиться». Указанные противоречия подчеркивают необходимость определения педагогических условий подготовки учащихся к профессиональному выбору с учетом их жизненного опыта и культурно-исторической и экономической ситуации в стране [17].

Профессиональная ответственность педагога, его задача состоят в том, чтобы руководить развитием учащихся как будущих субъектов профессионального труда. В сложном и многогранном процессе подготовки человека к профессиональной деятельности большое место занимает выбор профессии. Для осуществления педагогического руководства

профессиональным самоопределением старшеклассников необходимо уяснить, каковы педагогические условия успешной подготовки к нему [10].

Профессиональное самоопределение личности трактуется с разных позиций: как проектирование своей жизни, которая строится на соотношении лично значимых целей и способов их осуществления (К.А.Абульханова-Мзлавская, Н.Ф.Гейжан); как «Я концепция индивида, отражающая понимание, переживания и намерения, предметные действия профессиональной деятельности в конкретных социальных условиях» (С.Н.Чистякова, АЛ.Журкина). В последнее время наблюдается тенденция объединения разных подходов к определению сущности профессионального самоопределения, в которых ситуация выбора связывается с процессом самостоятельного и осознанного нахождения человеком смыслов выполняемой работы, всей жизнедеятельности в конкретных условиях (Е.А.Климов, К.М.Левитан, К.К.Платонов, Н.С.Пряжников, В.Д.Семенов) [12].

В научной литературе последних лет профессиональное самоопределение рассматривается неотделимо от личностного и жизненного, так как в основе того и другого лежит принцип саморазвития. Личностное самоопределение как психологическое явление возникает на границе старшего подросткового и младшего юношеского возраста, когда происходит переход от зависимого детства к самостоятельной взрослости (Л.И.Божович, И.С.Кон и др.).

На стадии раннего юношества, как справедливо считает известный психолог и философ Э.Шпрангер, происходят следующие преобразования: стремление к освобождению от отношений детской зависимости, открытие «Я», развитие рефлексии, осознание собственной индивидуальности, проявление жизненных планов и установок на сознательное построение собственной жизни, практическое включение в многообразные виды деятельности.

Психологи и педагоги справедливо отмечают, что специфическим новообразованием в старшем школьном возрасте является ориентация на будущее, становление личностной и профессиональной перспективы. Именно в этот период появляется потребность к осознанию собственного «Я», своего места в этом мире, установка подростка на личностное самоопределение.

Н.Ф.Гейжан, Э.Ф.Зеер, Н.С.Пряжников, В.Д.Семенов и другие выделяют такое необходимое условие успешной подготовки к профессиональному самоопределению учащихся как личностную позицию педагогов, осуществляющих эту подготовку, помощь педагогов-психологов, ценностно-ориентационное единство педагогического коллектива учебного заведения, готовность его к оказанию помощи в профессиональном выборе учащимся. Очень точно выразил эту мысль В.Д.Семенов: «неминуемо рядовые педагоги обычной школы вынуждены решать по существу философские проблемы и, прежде всего, проблемы смысла своей жизни и каждого из тех, с кем приходится работать» [10].

Способности анализировать ситуацию и принимать решение формируются у человека постепенно. Выбор, совершаемый индивидом в тот или иной момент, складывается из его навыков, знаний, особенностей личности в том виде, в котором они были сформированы предшествующим жизненным опытом, и из конкретных воздействий, которым он подвергался ранее. Следовательно, для успешного выбора необходимы специальные умения: умение выделять главные и второстепенные события в ситуации, умение видеть проблему, умение продуцировать различные варианты решения, определять область допустимых решений, выделять из этих вариантов наиболее удовлетворяющий личность с точки зрения определенных критериев, видеть плюсы и минусы принятого решения, делать выводы на перспективу. Они формируются при моделировании деятельности по переработке информации. Исследователи ситуации выбора как процедуры принятия решения, как правило, выделяют внутреннюю и внешнюю стороны.

С позиции поиска дидактических моделей и содержания воспитания культуры профессионального выбора нам показался ценным опыт Швеции, издавшей в 1981 году собственную программу по профессиональному самоопределению, которую многие специалисты называют радикальной. Шведская модель управления профессиональным самоопределением включает в себя 7 пунктов.

8. Концентрировать свое внимание на индивиде, исключая подталкивание его в каком-либо направлении или сокрытие от него информации, на основании которой он мог бы составить собственное мнение.

9. Способствовать индивидуальному развитию, самостоятельности и зрелости учащихся.

10. Развивать критическое отношение к источникам информации. Например, важно, чтобы учащиеся понимали ненадежность прогнозов и тестов, критически относились ко всем категорическим заявлениям по поводу конъюнктуры на рынке труда.

11. Давать учащимся точные сведения о социальных отношениях, рабочих местах, роли тех или иных видов деятельности, различиях в зарплате, профессиональном статусе, взаимоотношениях между вышестоящими и подчиненными.

12. Не ограничивать свободу выбора, консультанты должны выступать против ограничений профессионального выбора, связанных, например, с социальным происхождением, полом и др.

13. Признать, что сделанный индивидом выбор может сам по себе явиться фактором изменений в обществе и стимулирует этот процесс, влияет на рынок рабочей силы.

14. Учитывать, что существует тесная связь «Учебной профессиональной ориентации» и развитием политического сознания.

Особая система подготовки к профессиональному самоопределению существует в японских школах. Профессор Сигэкадзу Фукуяма [26] рассматривает явление профессиональной ориентации, которое охватывает

процессы самоанализа, анализа профессий, профессиональных проб, устройства на работу и последствия сделанного выбора, как учение о самостоятельном выборе профессии. По его мнению, профориентация представляет собой область явлений, относящихся к области образования и области экономики. Фаза образования включает процессы, необходимые для воспитания способности индивида к осознанному выбору профессии во время обучения в школе; фаза устройства на работу и наставничество в процессе трудовой деятельности - формирование знаний, умений и навыков, а также удовлетворенности работой.

Чтобы оценить способности осознанного выбора профессии, Фукуяма создал особый тест, обозначив такой подход как метод анализа с помощью индексов. То есть он нашел метод количественной оценки результатов выбора профессии. В процессе профессионального самоопределения по японской системе формируются способности индивида к профессиональному выбору и осуществляется непосредственная проверка его результатов. Для японской «схемы приоритетным является практический опыт и технология его формирования посредством включения детей в реальную трудовую деятельность.

Профессиональное самоопределение рассматривается нами как часть личностного, в единстве определения человека во времени (конструирование будущего, выбор профессии) и в пространстве (нахождение смысловой системы: представление о себе и о мире) в контексте культуры [25].

Использование индивидуальных образовательных маршрутов в системе школьного образования является одной из форм педагогической поддержки личностного, жизненного и профессионального самоопределения школьников.

Для подготовки учащихся к выбору индивидуального профессионально-образовательного маршрута необходимо ознакомить их с алгоритмом составления профессионального плана. Дать рекомендации по формированию основных составляющих готовности к выбору профессии. Рассказать об ошибках, допускаемых школьниками при построении профессиональных планов. Раскрыть пути дальнейшего продолжения образования после 9 класса, 11 класса (см. Приложение 2).

Подготовка учащихся к осознанному выбору профессии - важная социально-педагогическая задача современной школы. Переход на предпрофильное и профильное обучение актуализировал необходимость проведения специальной работы, направленной на оказание учащимся и родителям помощи в определении дальнейшего образовательного маршрута с учетом индивидуальных способностей и возможностей [17].

К концу девятого класса выпускник должен сделать определенный выбор. Существует два способа выбора. Первый способ - "проб и ошибок". Когда ученик выбирает профиль обучения или учебное заведение вслепую. И второй способ - когда ученик, изучив самого себя, овладев технологическими знаниями и умениями в 5-9 классах на уроках технологии, ознакомившись с миром профессий, осознанно и самостоятельно делает этот выбор.

Учащиеся выпускного класса основной школы часто испытывают серьезные затруднения в выборе профиля обучения в старшей школе. Как правило, они делают этот выбор под действием случайных факторов (например, за компанию, по совету взрослых или друзей). При этом подростки считают, что располагают достаточным количеством информации о той или иной профессии для выбора профиля дальнейшего обучения.

Результаты психолого-педагогических исследований показывают, что подростки не готовы самостоятельно, сознательно выстраивать своё будущее. Причиной этого является недостаточные знания о конкретных особенностях каждого вида деятельности, низкая мотивация к этой проблеме, неумение соотнести свои желания с реальными способностями и возможностями [12] (см. Приложение 3).

Самым важным, неотложным и трудным делом становится для старшеклассника выбор профессии. В пору юности все определенной и отчетливой оказывается индивидуальный облик каждого молодого человека, все ясней выступают те его индивидуальные особенности, которые в своей совокупности определяют склад его личности.

Старшеклассники существенно отличаются друг от друга не только по темпераменту и по характеру, но и по своим способностям, потребностям, стремлениям и интересам, разной степенью самосознания. Индивидуальные особенности проявляются и в выборе жизненного пути. Юность – это возраст, когда складывается мировоззрение, формируются ценностные ориентации, установки.

По сути, это период, когда осуществляется переход от детства к началу взрослой жизни, соответствующей степени ответственности, самостоятельности, способности к активному участию в жизни общества и в своей личной жизни, к конструктивному решению различных проблем, профессионального становления. Юношеский возраст по Эриксону строится вокруг процесса идентичности, состоящего из серии социальных, и индивидуально-личностных выборов, идентификации, профессионального становления.

Профессиональное самоопределение начинается в детстве и заканчивается в ранней юности. Определяющее значение в учебной деятельности приобретают мотивы самоопределения и узкопрактические, в выборе профессии – мотивация выбора профессии у юношей не подвержена изменению с возрастом. Выбор профессии и овладение ею начинается с профессионального самоопределения [25]. На этом этапе ученики должны уже вполне реально сформировать для себя задачу выбора будущей сферы деятельности с учетом имеющегося психологического и психофизиологического ресурсов. В это время у учащихся формируется отношение к определенным профессиям, осуществляется выбор учебных предметов в соответствии с выбранной профессией. (см. Приложение 4)

Профессия все больше начинает рассматриваться и как средство для достижения жизненного успеха, и как средство для нахождения своего места в обществе, и как средство самореализации личности. Проблема

самоопределения становится актуальной как для самого ученика, так и для общества. Адекватное профессиональное самоопределение - это главное достижение успеха в профессиональной деятельности.

В процессе профессионального становления будущего специалиста можно выделить три четко выраженных периода:

1. Период поступления в профессиональное учебное заведение (профессиональная ориентация в школе, мотивированный выбор старшеклассниками той или иной профессии, профессиональное обучение).

2. Период обучения в профессиональном учебном заведении (овладение соответствующими теоретическими знаниями, практическими умениями и навыками, предварительная апробация правильности выбора, развитие профессиональных способностей).

3. Начало трудовой деятельности (профессиональная адаптация в период прохождения производственной практики, закрепление и развитие полученных в школе, колледже, вузе умений и навыков, приобретение опыта работы, окончательное утверждение в избранной профессии) [12].

Работа по решению задач, стоящих на каждом из этих этапов, и составляет сущность процесса профессионального воспитания.

Предлагаем Программу по курсу «Профессиональное самоопределение», направленной на изучение личностных особенностей школьников, ознакомление с миром профессий, с требованиями рынка труда и образовательных услуг, с правилами выбора профессии, самопрезентации и планирования карьеры.

Цели программы:

- 1) приобретение учащимися знаний и умений, необходимых для адекватного выбора будущей профессии;
- 2) планирование своего профессионального пути;
- 3) формирование способности соотносить свои индивидуально-психологические особенности и состояние здоровья с требованиями выбираемой профессии;
- 4) содействие личностному развитию.

Задачи:

1. Актуализация процесса профессионального самоопределения учащихся благодаря специальной организации их деятельности, включающей получение знаний о себе, о мире профессионального труда.

2. Помощь учащимся в формировании собственной позиции к миру профессий, рынку труда, создание на ее основе портфеля достижений, выбор маршрута профессионального становления.

3. Активизация и развитие процесса самопознания личности учащихся с целью ориентации на адекватный профессиональный выбор.

4. Развитие у учащихся способности к профессиональной адаптации в современных социально-экономических условиях.

5. Формирование навыков и качеств, способствующих успешному взаимодействию с социумом.

В процессе преподавания курса используются разнообразные формы организации занятий и методы обучения: “круглый стол”, индивидуальные и групповые беседы, семинары, описание профессий, диспут, составление и решение профориентационных кроссвордов, ролевые игры, творческие этюды, метод конкретных ситуаций.

Изучение курса предполагает активное участие школьников в подготовке и проведении занятий, насыщение уроков и домашних заданий различными упражнениями для самостоятельной работы.

Примерный перечень формируемых знаний и умений:

учащиеся должны знать:

значение профессионального самоопределения, требования к составлению профессионального плана; правила выбора профессии; понятие о профессиях и профессиональной деятельности; понятие об интересах, мотивах и ценностях профессионального труда, а также психофизиологических и психологических ресурсах личности в связи с выбором профессии; понятие о темпераменте, ведущих отношениях личности, эмоционально-волевой сфере, интеллектуальных способностях, стилях общения; значение творческого потенциала человека, карьеры.

учащиеся должны уметь:

соотносить свои индивидуальные психологические и физиологические особенности с требованиями конкретной профессии; составлять личный профессиональный план и мобильно изменять его; использовать приемы самосовершенствования в учебной и трудовой деятельности; анализировать профессиограммы, информацию о профессиях по общим признакам профессиональной деятельности, а также о современных формах и методах хозяйствования в условиях рынка; пользоваться сведениями о путях получения профессионального образования.

Значительное место необходимо отвести активизирующим методикам, которые направлены на формирования школьника и на вооружение его доступными средствами для реализации своих перспектив. Это профориентационные игры, игровые упражнения, дискуссии, активизирующие и ценностно-смысловые опросники.

Диагностика личностных особенностей, интересов, способностей, направленности личности школьников.

Для данной работы могут использоваться следующие методики:

- Исследование направленности личности (методика Кейрси).
- Карта интересов.
- Методика исследования социальной направленности личности Дж. Голланда.
- Методика “Мотивы выбора профессии”.
- Анкета “Ориентация” (хочу, могу, надо).
- Исследование интеллектуальных особенностей учащихся.

Достоинством данных методик является то, что кроме диагностической информации, они несут в себе и активизирующий потенциал.

Каждое занятие включает в себя теоретическую часть, на которой учащиеся знакомятся с необходимыми сведениями по основам психологии и профессиоведения, и практическую часть, где отрабатывают практические навыки принятия решения бесконфликтного общения и т.д.

Если занятия не построить по такой схеме, то они будут скучными, утомительными, неинтересными. Важно, чтобы подбор практических методик, иллюстрирующих теоретические вопросы, занимал большую часть, чем теория.

Для проведения занятий необходимо использовать следующие формы и методы: беседы, диагностические методики, творческие задания, экскурсии. Очень важно при подборе методик использовать принцип разнообразия. Кроме того, необходимо подобрать такие методики, где учащиеся могли обсудить результаты со своими родителями.

Планирование профессионального пути

1. Современный рынок труда и его требования.

Понятие рынка профессий. Самостоятельность и ответственность в профессиональной деятельности. Профессионализм и самосовершенствование. Возможности получения профессионального образования в нашем регионе.

2. Мотивы и основные условия выбора профессии.

Понятие о мотивах выбора профессии. “Хочу – могу – надо” - необходимые условия правильного выбора.

3. Перспективы профессионального старта.

Навыки самопрезентации. Как правильно составить резюме. Правила поведения на собеседовании. Интервью при приеме на работу (ролевая игра).

4. Построение образа профессионального будущего.

Планирование карьеры. Цепочка ближних и дальних целей. Пути и средства достижения целей. Внешние и внутренние условия достижения целей.

5. Подготовка к будущей карьере.

Психологический портрет личности. Ролевая игра “Встреча через 10 лет”.

6. Итоговое занятие “Перелистывая страницы”.

Обобщение приобретенных учащимися знаний и умений, необходимых для принятия решения при выборе профессии и планирования своего профессионального пути.

Социальный заказ общества средней школе в настоящее время определяет не только подготовку активных, высококультурных и образованных людей, но и профессионально определившихся членов общества. Подобный подход требует разработки программ индивидуального образовательного-профессионального маршрута учащихся, профессиональной их ориентации и самоопределения в соответствии с потребностями рынка труда.

Задачей общеобразовательных организаций является оказание помощи школьникам в определении и упорядочении акцентов, приоритетов

ценностных ориентаций, тем самым помогая им в самоопределении. Ценностные ориентации школьников должны быть взаимосвязаны с профессиональной ориентацией и самоопределением.

Любая личность стремится к освоению ценностей, соответствующих ее интересам и целям. А. Д. Сазонов [22] выделяет ценности профессиональной деятельности человека:

- самоутверждение в социальной среде;
- авторитет в коллективе;
- творческий характер труда;
- материальные и утилитарные ценности;
- должность и перспектива роста;
- успешность среди друзей;
- самосовершенствование и саморазвитие;
- практическое применение знаний, умений и способностей.

На профессиональный выбор школьников влияет ряд факторов, предложенных исследователями в области профессионального самоопределения, например таких как:

- наличие знаний, умений и навыков, способностей и свойств реагирования в определенных ситуациях в сочетании с поведением личности;
- умение ориентироваться на рынке труда и профессий (специальностей);
- учет потребностей, интересов и склонностей личности;
- осознание значимости общественно-полезного труда.

Следовательно, потребность в определенном виде профессиональной деятельности обозначает направленность личности в определенный социальный класс, социальную группу общества.

В современном образовании уделяется особое внимание выбору профессии с учетом профессиональной пригодности в совокупности с индивидуальными способностями человека, которые влияют на успешность освоения конкретного вида профессиональной деятельности и ее выполнение. Именно профессиональная пригодность отражает уровень развития профессионально значимых качеств, характеризующих профессиональную подготовленность, определяющуюся требованиями профессии. Е.А. Климов [17] обосновал необходимые «обстоятельства» для принятия личностью адекватного решения в выборе будущей профессиональной деятельности:

- состояние здоровья;
- планы родителей в отношении профессиональной деятельности ребенка;
- планы сверстников в выборе профессии или специальности (навязанное мнение);
- склонности, потребности и интересы школьника;
- информированность о мире профессий и специальностей, образовательных организаций;

- уровень притязаний школьника (на вознаграждение труда, общественное признание);
- личностные профессиональные планы школьника (цель трудовой деятельности, его намерения);
- потребность общества в специалистах.

Другими словами, профессиональная ориентация школьников включает технологии изучения и анализа:

- личностных особенностей, детерминирующих наследственностью, условиями жизни, материальной обеспеченностью, образованием, то есть социальным статусом семьи;
- характера, темперамента;
- интеллектуальных способностей;
- образа «Я»;
- интересов, ценностей жизни;
- степени удовлетворения потребностей при столкновении с препятствиями на ранней стадии развития;
- профессиональных альтернатив (сопоставление с ожидаемым результатом);
- предпочитаемой профессиональной среды, окружения. (см. Приложение 5)

Профессиональное самоопределение является основой трудового воспитания и включает в себя *комплекс мер* по ее реализации:

- психолого-педагогическое, медико - физиологическое сопровождение школьников по проблемам познания себя, своих особенностей, интересов, профессиональных склонностей, мотивационно-ценностных предпочтений, профориентационную поддержку социального взросления школьников;
- профессиональное информирование школьников о рынках образовательных услуг и труда, профессиях или специальностях (включая востребованность кадров в различных сферах экономики), требованиях к соискателям рабочих мест, всех субъектов образовательного пространства;
- выработка эффективных механизмов профориентационной работы всех уровней образовательной системы.

Формирование профессионального самоопределения школьников должно реализовываться на основе *следующих принципов*:

- преемственности и системности;
- индивидуализации и дифференциации, что обеспечивает дифференцированный и индивидуальный подход к школьникам с целью учета их интересов, социального статуса, возраста, ценностных ориентаций, жизненных планов, успеваемости и состояние здоровья;
- оптимизации, которая предполагает сочетание различных организационных форм профильного обучения не только со школьниками, но и родителями (массовых, групповых, индивидуальных и практических);
- продуктивности, что позволяет обеспечивать целенаправленность образования на конкретный результат, продукт (отчет, проект), созданный школьником во время трудовой и учебной деятельности;

- взаимосвязи, которая подразумевает участие в образовании всех субъектов: педагогов, психологов, центров занятости, средств массовой информации, молодежных организаций, семьи, общеобразовательных и профессиональных организаций и рынка труда;

- учета потребностей социально-экономического развития региона, области, страны с целью подготовки востребованных рынком труда кадров, самоопределившихся в личностном и социальном развитии, подготовленные к профессиональному труду и обучению в течение всей жизни.

Педагогам учебных дисциплин необходимо организовывать проведение индивидуальных занятий с целью информирования школьников о профессиях, необходимости определения объема знаний и умений каждой из профессии для целенаправленного изучения предметов или расширения объема знаний методом самостоятельной подготовки с использованием интернет – технологий [11].

Выявление и формирование интересов, склонностей, намерений и профессиональных ориентиров школьников возможно с помощью реализации четырех этапов: ориентационного, личностного, производительного и уточняющего. Каждый этап имеет свои цели, но в совокупности они дополняют друг друга.

Первый этап способствует развитию положительного отношения к труду, познавательной деятельности.

Второй – ознакомление школьников с миром профессий, осознание ими своих интересов, способностей, социальных ценностей с ориентацией на будущую профессию.

Третий направлен на формирование допрофессиональных умений, личностного выбора в трудоустройстве или продолжения образования, что является доминантой процесса формирования профессионального школьников.

Четвертый этап направлен на психолого-педагогическую поддержку школьников в уточнении социально-профессионального выбора посредством вариативного обучения, основанного на личном выборе школьника с учетом его интересов, склонностей и способностей; формировании и развитии профессионально важных качеств; коррекции образовательных и профессиональных планов.

Каждый этап реализуется средствами, формами и методами, образующими систему формирования профессионального самоопределения школьников.

Заинтересованность в непрерывном образовании и совершенствовании, самостоятельное ориентирование в мире профессий, самореализация и выстраивание вектора карьерного роста школьников достигается путем эффективно организованной деятельности всех субъектов образовательного пространства [25].

Результатом эффективно выстроенной системы формирования профессионального самоопределения является осознанная социальная позиция школьников, определяемая спецификой выбранной ими профессиональной

деятельности, расширением спектра всевозможных индивидуальных маршрутов построения карьеры, развитием их личностной и профессиональной мобильности, ориентацией школьников на получение непрерывного образования в течение жизни.

Следует отметить, что при выборе будущей профессии, школьники не всегда склонны учитывать возможности трудоустройства. Таким образом, обозначается явное несоответствие профессиональных ориентаций выпускников и требований рынка труда. И, даже, несмотря на понимание значимости рабочих профессий и специальностей для развития экономики, популярностью у школьников они не пользуются.

Например, при оценке факторов значимости выбора будущей профессии свыше 70% обучающихся 9-х и 11-х классов предпочтение отдают соответствию характера работы их интересам и способностям. Востребованность профессии отмечают примерно 25,8% школьников, но чаще всего они руководствуются прагматичными мотивами – возможностью сделать карьеру (31%), престижность и высокий доход (42,2%). В результате статусные характеристики профессии являются для школьников наиболее значимыми при выборе профессии, особенно для тех, кто ориентирован на получение высшего образования. Условия труда для современной молодежи также имеет немаловажное значение (14,5%).

Модель формирования профессионального самоопределения старшеклассников в условиях индивидуального образовательного маршрута предусматривает взаимодействие образовательных пространств «школа-колледж-вуз», которое основано на следующих факторах [12].

Первое. Уровень подготовки школьников и их ориентация на получение конкретной специальности.

Второе. Повышение качества допрофессионального образования.

Третье. Реализация идей личностно–ориентированного подхода, что предполагает поддержку индивидуальности и стремлений учащихся и направленность на формирование жизненно значимых знаний, практических навыков.

В рамках целенаправленной информационно-ознакомительной работы школьники получают информацию о возможности продвижения образования по направлениям, выпускники которых востребованы на рынке труда региона. В интересах прочного самоопределения школьников, повышения их заинтересованности практикуются различные формы занятий: лекции, погружения, проекты, экскурсии на предприятие, которые сопровождаются демонстрациями и предусматривают личное участие школьников, что помогает им лучше представить себе условия и содержание профессиональной деятельности (профессиональные пробы). В результате повышается готовность школьника к выбору проектируемой траектории обучения с конкретной целью получить профессию и трудоустроиться на предприятиях своего региона в соответствии с выбранной специальностью.

Критериями готовности учащихся к выбору такой траектории обучения могут быть:

-сознательное отношение к обучению в школе как предпосылка формирования ценностных ориентаций на обучение в организациях профессионального образования;

-формирование ценностных ориентаций профессионального образования в контексте продолжения послешкольного образования по траектории «школа – колледж – вуз»;

-реализация индивидуально – личностных жизненных целей в ходе дальнейшего профессионального обучения.

Четвертое. Реализация многообразия форм организации учебного процесса с целью обеспечения его непрерывности, прежде всего в процессе взаимодействия учащихся с колледжами, вузами и производством.

3.2. Модель формирования профессионального самоопределения учащихся в условиях ИОМ

Модель формирования профессионального самоопределения учащихся в условиях индивидуального образовательного маршрута определена через направления деятельности каждого субъекта сети для достижения единой цели обучения и включает в себя следующие компоненты (Рисунок 1):

3. *Целевой* последовательно ориентирует субъектов сети на совместную деятельность в образовательном пространстве с учетом личностных интересов, склонностей и способностей школьников, их осознанного выбора индивидуальной траектории обучения и включает определение цели и конкретных задач.

4. *Информационно-мотивационный* направлен на профессиональное самоопределение школьников посредством профориентационной деятельности всех субъектов образовательного пространства, включая психолого-педагогическое сопровождение. В рамках целенаправленной информационно-ознакомительной работы школьники получают информацию о возможности продвижения образования в организациях профессионального образования по направлениям, выпускники которых востребованы на рынке труда региона.

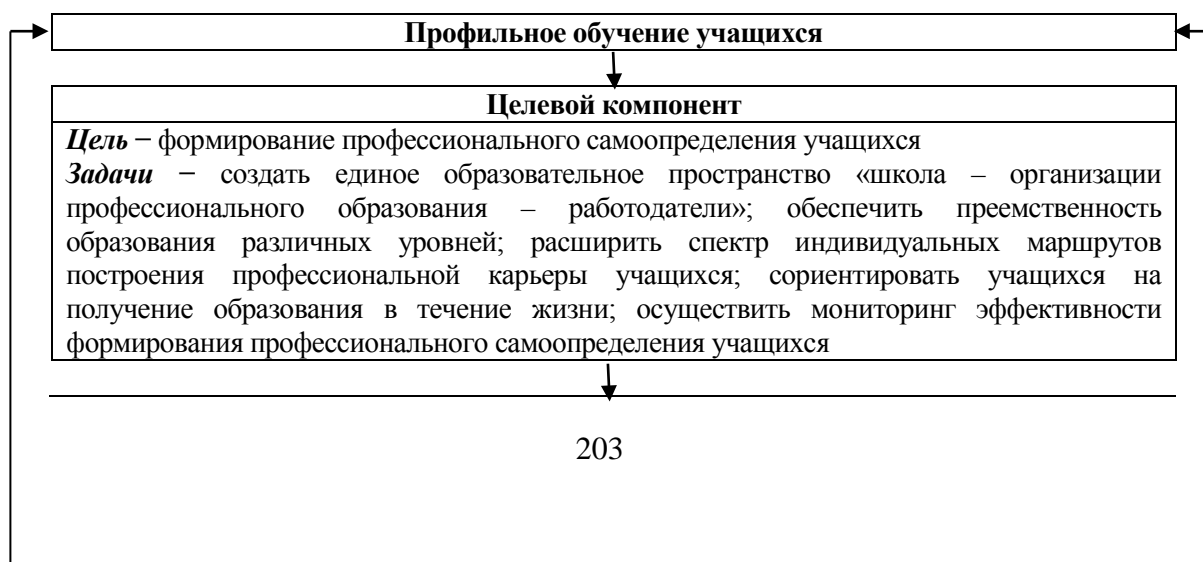



Рисунок 1 – Структурно-функциональная модель формирования профессионального самоопределения учащихся в условиях ИОМ

Основными принципами профильной подготовки можно считать единство процесса обучения школьников с учетом личностных и социальных потребностей; преемственность содержания образования школа – организации профессионального образования – работодатели; осознанность и активность школьников в процессе построения индивидуальных

образовательно-профессиональных маршрутов обучения; соответствии элективных курсов личностным потребностям учеников.

3. *Методологический* содержит исходные теоретические положения, на основе которых был спроектирован процесс формирования профессионального самоопределения старшеклассников в процессе профильной подготовки, включающий методологические подходы и систему принципов, а также дидактические исследования. Методологические подходы раскрывают основную идею формирования профессионального самоопределения старшеклассников и представляют собой взаимосвязь теоретико-методологических и практико-ориентированных подходов.

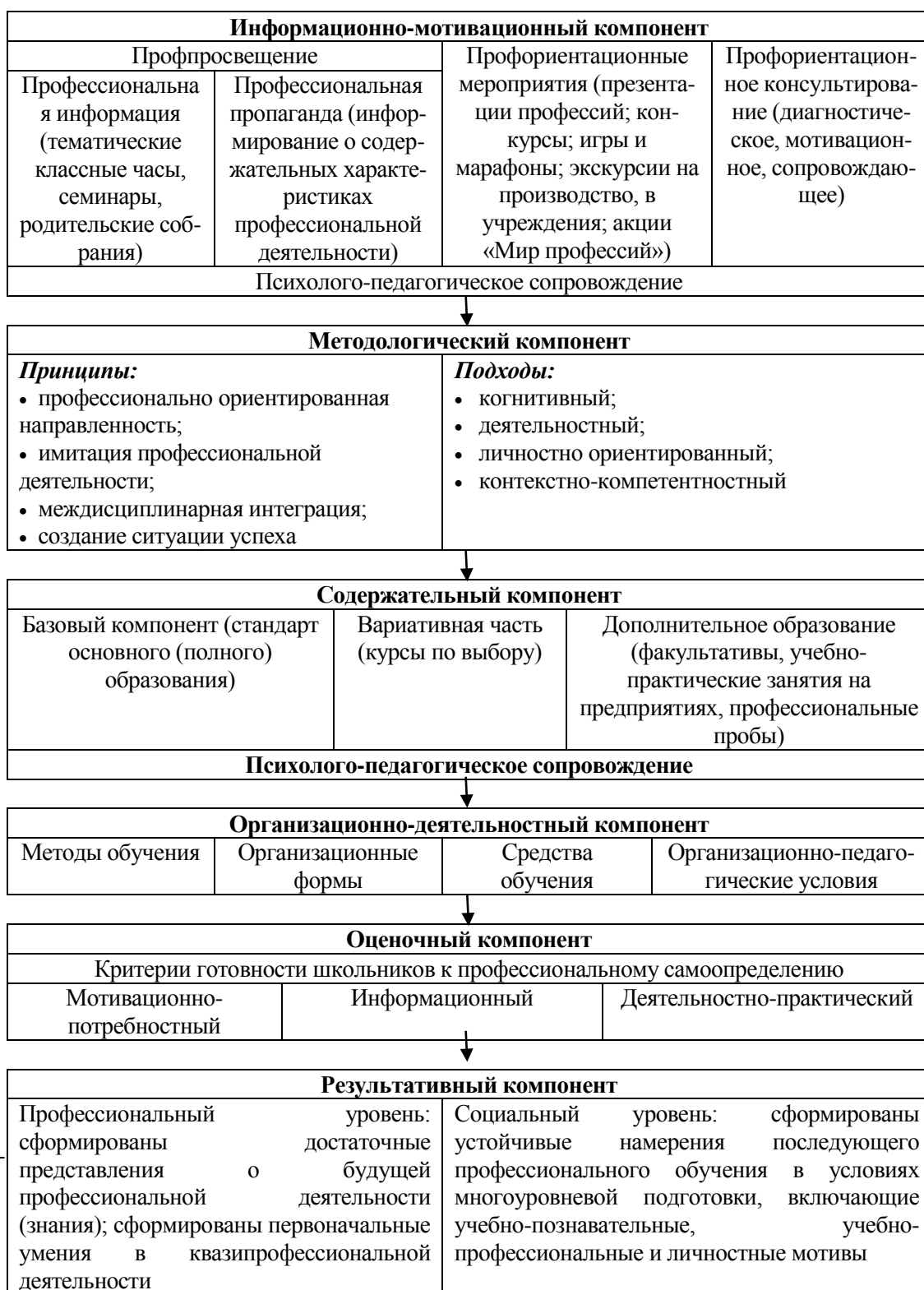
4. *Содержательный* отражает смысловую сущность профильного обучения и представляет собой интеграцию базового компонента школьной программы с вариативной составляющими дополнительного образования на основе психолого-педагогического сопровождения учеников. Вариативная часть наполняется практико-ориентированными элективными курсами по выбору, направленными на развитие интересов, удовлетворение потребности школьников в приобретении начальных знаний и навыков для профессионального самоопределения, самореализации. При изучении подобных курсов осуществляется индивидуализация и социализация обучения школьников, происходит подготовка к осознанному и ответственному выбору профессии за счет формирования допрофессиональных навыков и умений конкретных видов деятельности в выбранной сфере. Все это способствует построению индивидуальных маршрутов обучения, имиджированию востребованных на рынке труда специальностей и, в целом, мотивирует учеников к дальнейшему обучению. Информационно – мотивационный компонент обеспечивает выявление интересов и склонностей школьников, а содержательный – формирование практического опыта в конкретной сфере профессиональной деятельности.

5. *Организационно-деятельностный* обеспечивает формирование профессионального самоопределения учащихся, включает комплекс методов, форм и средств обучения и реализует следующие функции: организационную, формирующую и ресурсную. Организационная функция заключается в проектировании процесса профильной подготовки в соответствии с поставленной целью, определяющих выбор методов, форм и средств обучения. Формирующая функция направлена на развитие мотивационного потенциала, создающего педагогические условия для возникновения и устойчивого желания старшеклассников освоить выбранную профессию, отвечающую его представлениям об успешности и социальной значимости. Реализация данной модели будет успешной при выполнении следующих педагогических условий: организация обучения в условиях единого образовательного пространства «школа – организации профессионального образования – работодателя»; включение в процесс обучения комплекса учебно-производственных заданий, включающих вариативную часть (курсы по выбору); психолого-педагогическое сопровождение учащихся, включающее профессиональную информацию,

профориентационное консультирование и эвристическую деятельность. Ресурсная функция предоставляет возможность каждому школьнику ознакомиться с материально-технической базой организаций образования и промышленных предприятий региона. В интересах прочного самоопределения школьников, повышения их заинтересованности практикуется различные формы занятий: лекции, погружения, проекты, экскурсии на предприятие, которые сопровождаются демонстрациями и предусматривают личное участие школьников, что помогает им лучше представить себе условия и содержание профессиональной деятельности.

6. *Оценочный* содержит критерии и установленные уровни сформированности компонентов устойчивого профессионального самоопределения учащихся в процессе профильного обучения. Функциями этого компонента являются диагностика, оценка и анализ, которые совместно позволяют накопить и изучить информацию о процессе формирования готовности школьников к будущей профессиональной деятельности. Оценка результатов подготовки осуществляется с помощью разработанных критериев, объединенных в три группы:

– мотивационно-потребностный характеризует стремление к достижению результата, направленность на приобретение профессиональных знаний и умений, проявление интереса к выбору профессии, проявление рефлексии и самооценки своих способностей;

– информационный показывает наличие знаний о современных видах производства, формах и условиях освоения различных профессий, понимание ценности и значимости профессий, в том числе в условиях сложившейся ситуации на рынке труда, оперирование профессиональными понятиями;

– деятельностно-практический позволяет определить у школьников уровень знаний о видах деятельности специалистов различных сфер, умений решать нестандартные задачи, в том числе с использованием информационных технологий, владений конкретными средствами труда с соблюдением установленных правил и норм.

7. *Результативный* направлен на проверку эффективности формирования профессионального самоопределения учащихся. Результаты обучения рассматриваются с позиций профессионального и социального становления и определяют уровень достигнутых базовых компетенций в определенной сфере деятельности как конкретного школьника, так и всей группы в целом. И здесь весьма важным становится организация и проведение практико-ориентированных профессиональных проб, позволяющих раскрыть и применить личностные способности ученика к конкретному труду с соблюдением всех правил и норм.

Профессиональная проба моделирует элементы конкретного вида профессиональной деятельности и позволяет определить его преимущества и недостатки относительно собственных представлений и ожиданий. Все это дает возможность школьнику определить уровень личной готовности к

избираемой профессии и способствует принятию осознанного решения по выбору будущей специальности.

Формирование профессионального самоопределения старшеклассников в рамках модели происходит последовательно в нескольких этапах:

- адаптация учащихся к социальному окружению и к будущей специальности;

- актуализация самоопределения – формирование осознанной потребности в систематическом самопознании, рефлексии и профессиональном развитии;

- развитие и усиление самоопределения – формирование стремления к освоению трудовых операций, способов работы в группе; оценка и самооценка способностей учащихся.

Эффективность реализации модели профессионального самоопределения старшеклассников в условиях ИОМ во многом определяется следующими факторами:

- повышение квалификации педагогов по инновационным образовательным технологиям обучения;

- разработка содержания практико-ориентированных курсов;

- постоянное отслеживание уровня сформированности профессионального самоопределения школьников.

Реализация практико-ориентированных курсов формирует готовность школьников к выбору профиля, способствует самоопределению школьников на возможности построения индивидуальной траектории обучения. Они как средство самореализации в системе формирования профессионального самоопределения позволяют сочетать школьное обучение с обучением в организациях профессионального образования и производством, что мотивирует школьников к решению задач не только практической, но и профессиональной направленности [12].

Организация обучения с использованием практико - ориентированных курсов основана на том, что преподаватель инициирует, побуждает школьников к заранее намеченным учебным целям, применяя разнообразные методы обучения, а школьники выполняют действия по решению поставленных педагогом задач. Приоритетным направлением практико – ориентированных курсов является не передача знаний (трансформация знаний), а формирование практических навыков и умений школьников, направленных на профессию, что дает возможность каждому построить индивидуальную траекторию обучения в соответствии с личностными потребностями и желаниями. Практико - ориентированные курсы направлены на приобретение различных, но конкретных видов профессиональной деятельности и способствуют развитию социальной и профессиональной мобильности в процессе производственного обучения. Подобные курсы систематизируют и углубляют знания по профильным предметам [12].

Целью практико-ориентированных курсов является индивидуализация и социализация обучения школьников, подготовка к осознанному и ответственному выбору профессии посредством формирования начальных профессиональных навыков и умений конкретных видов деятельности выбранной сферы деятельности, предоставления возможности каждому школьнику ознакомиться с материально-технической базой организаций образования, производства.

Практико-ориентированные курсы помогают школьникам изучить ключевые проблемы социально – экономического развития региона (области); особенности профессии; выполнить профессиональные пробы; совершенствовать навыки и умения организационной и самостоятельной деятельности; познать мир профессиональных видов деятельности. Практико-ориентированные курсы способствуют оказанию помощи старшеклассникам в профессиональном самоопределении, осуществляют межпредметные связи с общеобразовательными предметами, которые обеспечивают фундаментальную основу приобретенных профессиональных знаний, умений и навыков, адаптацию старшеклассников к профессиональной деятельности, реализацию личностных потребностей. Практико-ориентированные курсы дополняют дополнительное образование, обеспечивают более углубленную подготовку учащихся к изучению дисциплин профессиональной направленности, развитию исследовательских умений.

Ведущими технологиями формирования профессионального самоопределения учащихся выбраны проектная технология и технология портфолио. Ежегодно анализируются формы организации учебного процесса, содержание и профильность курсов с целью своевременной корректировки для активизации деятельности школьников при выборе элективных курсов обучения. Ученик во время обучения в старших классах имеет возможность освоить 5-6 практико - ориентированных курсов портфеля. Они направлены на изучение основ профессии (специальности), ознакомление с производственным оборудованием, приспособлениями и инструментами и другими средствами труда, уточнение жизненных и профессиональных планов, перспективу профессионального самоопределения, осознанному планированию дальнейшего выбора специализации (курсы по выбору). Критерием эффективности курсов, направленные на приобретение опыта практической деятельности в конкретной профессиональной сфере, является подготовка учеников к трудовой деятельности, получение профессии.

Результатом эффективности организации и проведения практико – ориентированных курсов являются профессиональные пробы.

Кем хотят стать старшеклассники?

Более 50% старшеклассников не связывают выбор профессионального будущего со своими реальными возможностями и потребностями рынка труда; 46% респондентов ориентированы в выборе профессии на поддержку со стороны взрослых (родители, родственники, знакомые); 67% не имеют представления о научных основах выбора профессии, в т.ч. не владеют

информацией о требованиях профессии к её «соискателю», не владеют умениями анализа своих возможностей в профессиональном выборе; 44% не обеспечены сведениями о возможностях обучения в интересующей сфере труда. У многих из них отсутствует индивидуальный образовательный запрос, не сформирована личностная потребность во взвешенном выборе направления продолжения образования и не выражена готовность к последующей самореализации и дальнейшей профессиональной самоидентификации в новых экономических, социокультурных условиях. Решение данной проблемы возможно при взаимодействии школ и организаций профессионального образования посредством организации и проведения профессиональных проб.

Что такое профессиональная проба?

Профессиональные пробы направлены на раскрытие и применение своих личностных способностей к конкретному труду с соблюдением всех его правил и норм. Профессиональные пробы позволяют погрузиться в выбранный вид деятельности, определить его преимущества или недостатки. Профессиональные пробы способствуют принять осознанное решение относительно оценки, самооценки выполненной профессиональной деятельности, формированию общетрудовых, общепроизводственных, специальных знаний, умений и навыков конкретного вида труда. Например, представление творческого проекта, технологической операции и т.д., реализуемые преподавателями вуза с применением современных методов обучения. Проектное обучение в выполнении профессиональных проб создает условия выбора цели и вида труда.

Профессиональная проба выступает как системообразующий фактор формирования готовности обучающихся к выбору профессии, позволяющий сформировать у них способность разбираться в сложившихся обстоятельствах, анализировать, исследовать, запрашивать и получать психолого-педагогическую и информационную помощь, поддержку.

В основу профессиональных проб положена идея профессора С. Фукуямы (Япония) [26], согласно которой профессиональная проба выступает наиболее важным этапом в области профессиональной ориентации и самоопределения, так как в процессе ее выполнения обучающийся приобретает опыт той профессиональной деятельности, которую он собирается выбрать или уже выбрал, и пытается определить, соответствует ли характер данной деятельности его способностям и умениям.

Обучающиеся в ходе профессиональной пробы включаются в деятельность в соответствии с типами профессий: «человек — природа», «человек — техника», «человек — человек», «человек — знаковая система», «человек — художественный образ».

Выполнение профессиональных проб проводится в два этапа.

- Первый — подготовительный, в котором выделяются обучающая и диагностическая части.
- Второй — практический, включающий задания по трем направлениям: технологическому, ситуативному и функциональному.

Обучающая часть подготовительного этапа направлена на приобретение школьниками основных сведений о профессиях, входящих в данную сферу профессиональной деятельности. Диагностическая направлена на выявление профессионально важных качеств личности.

Теоретические сведения, сообщаемые обучающимся в ходе подготовительного этапа, в сочетании с наглядной демонстрацией инструментов, материалов, оборудования, документации, плакатов, рабочих приемов излагаются в форме инструктажа. Учащиеся получают информацию о психофизиологических и интеллектуальных качествах, необходимых для овладения той или иной профессией. Знакомятся с технологией определенных работ, правилами безопасности труда, санитарии и гигиены.

Практический этап включает пробы трех уровней сложности. Пробы первого уровня рекомендуются ученикам, которые не имеют практического опыта в конкретной сфере деятельности или у которых есть склонность к исполнительской работе. Пробы второго уровня рекомендуются школьникам, проявляющим интерес к конкретной сфере профессиональной деятельности, склонным к созидательной работе. Пробы третьего уровня выполняют обучающиеся с ярко выраженной направленностью к творческому труду, имеющие устойчивые профессиональные интересы.

Содержание профессиональных проб обуславливает наличие исполнительского, созидательного и творческого компонентов деятельности, соответствующих уровню интеллектуального развития обучающихся. Исполнительский компонент в профессиональной пробе предполагает формирование у школьников практических умений, связанных с действиями по определенно заданному алгоритму, например, выполнение практической работы в соответствии с инструкцией, плановым заданием и др.

Созидательный компонент профессиональной пробы предполагает развитие у обучающихся способности к конструированию, проведению исследовательской работы, например, изготовление чертежей, эскизов, технологических карт, выбор материала, деталей, а также действия, предусматривающие модернизацию какой-либо конструкции.

К творческому компоненту профессиональной пробы можно отнести содержание деятельности обучающихся, связанной с постановкой промежуточной и конечной целей работы, планированием, поиском литературных источников, изучением специальной литературы и другой информации по проблеме; конструированием принципиально новых изделий; выращиванием нетрадиционных сельскохозяйственных культур; использованием новых методов решения поставленного задания.

К организации и проведению профессиональной пробы целесообразно привлекать родителей обучающихся, так как важно знать их мнение, учитывать пожелания, конструктивные предложения.

Таким образом, профессиональные пробы являются эффективным способом формирования профессионального самоопределения обучающихся. Более того, организация и проведение профессиональных проб на базе организаций профессионального образования позволит решить проблему

привлечения обучающихся к освоению рабочих профессий, что, в свою очередь, создаст условия для урегулирования дисбаланса между спросом современного рынка труда и предложением рынка образовательных услуг. Через практическую деятельность в рамках профессиональной пробы у обучающихся формируется способность к принятию осознанного профессионального выбора и успешной реализации себя в будущей профессии [12].

Введение в школьный учебный процесс практико – ориентированных курсов обеспечивает реализацию потребностей учеников, адаптацию к трудовой деятельности для принятия осознанного решения о выборе профессии или специальности, социуме и обучению в учреждениях профессионального образования. В качестве дополнительного образования могут быть постоянно действующие курсы и семинары в интерактивном режиме, проводимые преподавателями колледж и вузов.

Таблица 2 – Критерии и показатели оценки сформированности профессионального самоопределения учащихся

Критерии	Показатели	Методы определения
1	2	3
мотивационно-потребностный	Сформированность мотивов выбора для направления продолжения образования Положительное (оптимистическое) отношение к ситуации выбора Активная позиция школьников в осуществлении процесса принятия решения о выборе направления дальнейшего образования Способность школьников руководствоваться в конструировании и реализации образовательно-профессионального маршрута общественно значимыми ценностями	Тестирование, наблюдение, опросники Е.А. Климова (предназначена для выявления склонности к тому или иному типу профессии), К. Замфир (мотивации трудовой деятельности), А.Е. Голомшток (познавательные интересы), И.Л.Соломин (профориентация)
информационный	Владение информацией о спектре выбора направлений продолжения образования Наличие интереса к конкретной деятельности Умение работать с источниками профориентационно значимой информации Знание своих способностей, качеств, склонностей, важных для профессионального самоопределения Готовность школьника обращаться к жизненным примерам, демонстрирующим факторы, влияющие на профессиональный выбор и его ограничители Умение распознавать внешние и внутренние факторы, влияющие на выбор образовательного и профессионального пути, а также основные ограничители и способы их компенсации	Оценка теоретического этапа практико-ориентированных профессиональных проб, оценки по курсам, факультативам, анкетирование, беседа

	Информированность о требованиях, предъявляемых к человеку избираемым направлением дальнейшего обучения или трудовой деятельности	
Деятельностно-практический	Умение ставить цель и составлять программу действий ее достижений Умение анализировать имеющиеся варианты продолжения образования с учетом возможных ограничителей Способность успешно включаться в продуктивную, практическую деятельность, направленную на приобретение опыта в избираемой сфере труда Способность использовать имеющийся опыт взаимодействия с профессионально-производственной и социокультурной средой в контексте профориентационно значимых проблем	Оценка практического этапа практико-ориентированных профессиональных проб, оценки практических и лабораторных занятий, беседа, наблюдение, анкетирование

Эффективность формирования профессионального самоопределения старшеклассников оценивается по уровням: низкий, средний и высокий в соответствии с определенными выше критериями и показателями. При этом низкий уровень характеризуется наличием поверхностных знаний, средний – достаточными знаниями, умениями и навыками для осуществления типичных видов деятельности; высокий – наличием знаний, умений и навыков для решения нетипичных жизненных и производственных ситуаций.

Например, деятельностно-практический критерий на низком уровне характеризуется: наличием поверхностных знаний и представлений о будущей профессии; демонстрацией умений шаблонности при выполнении практических заданий и проведении исследований, отсутствием умения самоанализа и самооценки собственной деятельности. На среднем уровне проявляются: достаточные знания о видах деятельности специалиста выбранной области; умения решать нестандартные задачи с применением информационных технологий; любознательность. Высокий уровень характеризуется: наличием у учеников знаний о видах деятельности специалистов различных сфер; умением решать нестандартные задачи с применением творчества; обладают оригинальностью мышления, способностью оценить собственные результаты деятельности [12].

Проектирование индивидуального образовательного маршрута – это процесс создания профессионального проекта, включающий:

- оценку исходной ситуации (внутренних возможностей и потребностей человека, внешних предложений и требований);
- определение образа желаемого профессионального будущего (профессиональных целей);
- анализ ресурсов и ограничений для достижения желаемого профессионального будущего;
- построение конкретных шагов для достижения намеченной цели с учетом выявленных ресурсов и ограничений.

Этапы формирования профессионального самоопределения

Информационная работа

1. Общее знакомство с типами и уровнями профессиональных организаций
2. Организация посещений профессиональных организаций и производств
3. Организация и проведение творческих конкурсов
4. Изучение школьниками рынка труда

Пропедевтический этап (конец 8 класса)

1. Презентация «образовательной карты» города
2. Диагностика профессиональной направленности обучающихся
3. Изучение образовательного запроса школьников с учетом мнения родителей («на входе»)

Основной этап (на протяжении 9 класса)

7. Педагогическая диагностика учащихся с целью определения выбора профиля обучения и пути дальнейшего профессионального образования.
8. Организация процесса самопознания, «пробы» выбора профессиональной траектории.
9. Анализ учащимся возможных ограничителей (затруднений, проблем) свободы выбора траектории.
10. Участие в профессиональных конкурсах.
11. Консультирование школьников по определению оптимального выбора профиля.
12. Формирование информационно-методической базы.

Заключительный этап (конец 9 класса)

1. Диагностика уровня готовности учащихся к самостоятельному и осознанному выбору профессиональной траектории
2. Изучение образовательного запроса школьников («на выходе») с учетом мнения родителей.
3. Планирование профессионального образовательного маршрута.

Планирование образовательно-профессионального маршрута

1. Построение образа профессионального будущего:

- изучение профессиональных интересов и склонностей;
- выявление мотивов выбора профессии;
- определение своего эмоционального отношения к выбираемой профессии;
- сравнение особенностей внимания, памяти и мышления с требованиями профессии;
- определение типа темперамента и психологических черт своей личности;
- выявление своих способностей;
- определение уровня знаний, умений и навыков;
- сравнение требований профессии к здоровью человека со своим самочувствием;
- представление себя выполняющим трудовую деятельность по избранной профессии;

- представление отношения других людей к тебе в процессе выполнения трудовой деятельности.

2. Действия по постановке целей (умение планировать):

- дальняя профессиональная цель (мечта);
- ближние профессиональные цели (как этапы и пути достижения дальней цели);
- знание себя (знание своих способностей и возможностей для достижения дальней и особенно ближних целей);
- определение путей подготовки к достижению целей (особенно ближних) и способов работы над собой;
- планирование запасных вариантов карьеры как способов движения к дальней цели.

3. Действия по достижению поставленных целей (умение принимать решение):

- сбор информации по каждому варианту решения;
- исследование шансов успешности в каждой альтернативе;
- связь каждой альтернативы с целями и ценностями человека;
- разработка конкретного плана действий и определение факторов, способствующих и препятствующих данному варианту решения проблемы.

4. Действия по изменению целей для дальнейшего развития и саморазвития (реальная подготовка к профессии): формулировка плана действий для новых возможностей и нового развития.

5. Предполагаемые результаты планирования карьеры:

- особенности профессии, специальности, профессиональной деятельности, которыми ты будешь заниматься в будущем;
- предполагаемый материальный доход в месяц;
- предполагаемые профессиональные достижения;
- примерный трудовой день;
- удовлетворенность выполняемой профессиональной деятельностью

Индивидуальный образовательный маршрут представляет программу конкретных действий обучающегося по реализации индивидуального учебного плана и индивидуальной образовательной программы. Индивидуальный учебный план выполняет функцию прогнозирования, а индивидуальная образовательная программа выполняет функцию проектирования.

На учащихса заполняются индивидуальные карты, цель которых заключается в изучении индивидуальных особенностей старшеклассников, оказании психологической помощи на этапе адаптации и ориентировании на правильный выбор изучения учебных предметов на профильном и базовом уровнях для выявления проблем в образовательной и эмоционально-личностной средах старшеклассника, оказания своевременной коррекционной работы. Для этого используются

методики, представленные в следующей таблице 3

*Методики
изучения индивидуальных особенностей старшеклассников*

№ п/п	Название	Автор	Цель	Сроки
1.	Педагогическая социометрия ученического коллектива	Г. А. Карпова	Изучение эмоциональных связей, т.е. взаимных симпатий между членами группы (класса)	раз в два года
2.	«Дифференцированно- диагностический опросник» (ДДО)	Е. А. Климова	Профориентационны отбор на различные типы профессий в соответствии с классификацией типов профессий Е. А. Климова	раз в два года
3.	«Карта интересов»	А. Е. Голомшток	Выявление уровня интереса в учебной деятельности (к школьным предметам); также выявление совпадений с выбранными предметами для изучения на профильном уровне	раз в два года
4.	Тест Айзенка– определение темперамента личности	Г. Айзенк	Определение темперамента личности и отнесение данного темперамента к классическим типам: холерик, сангвиник, флегматик, меланхолик	раз в два года
5.	Тест структуры интеллекта	Р. Амтхауэр	Диагностика уровня и структуры интеллекта старшеклассника	раз в два года
6.	Методика уровня учебной мотивации	Г. А. Карпова	Выявление осознанных мотивов учащихся в учебной деятельности	2 раза в два года
7.	Определение направленности личности (ориентационная анкета)	Б. Басс	Определение направленности личности	раз в два года
8.	Тест «Ценностные ориентации»	М. Рокич	Изучение ценностных ориентации старшеклассников	раз в два года
9.	Многомерная оценка детской тревожности (МОДТ)	Е. Е. Ромицына	Изучение уровня тревожности в социально значимых и лично значимых ситуациях	раз в два года – на этапе адаптации
10.	Методика диагностики социально - психологической адаптации (СПА)	К. Роджер, Р. Даймонд	Диагностика уровня школьной адаптации, особенностей представлений старшеклассников о себе и других	раз в два года – на этапе адаптации
11.	Методика определения уровня профессиональной направленности	в книге Зеер Э. Ф. Психология профессионально го самоопределения в ранней юности	Самооценка обучаемых профессиональной направленности	раз в два года

		[23, с. 199].		
12.	Опросник для определения профессиональной готовности	Л. Н. Кабардова	Готовность обучаемых к успешному функционированию в определенной профессиональной сфере	раз в два года

Пример: Реализация функций ИОМ в процессе естественно-математической подготовки старшеклассников

Условиями реализации являются:

- *поддержка реализации ИОМ* (основанная на системе диагностического, развивающего спектра деятельности). Данное условие предполагает желание и возможности педагогов осуществлять изменения в организации образовательного процесса, направленные на его индивидуализацию, в том числе обучение по ИОМ, актуализацию индивидуальных способностей старшеклассников, ориентацию на поддержку инициативы, самостоятельности, свободного самовыражения обучаемых;

- *расширение спектра психологических программ, элективных курсов, направленных на самопознание личности ученика* (ученика знакомят с широкой «палитрой» профессий, специальностей, вузов и колледжей, готовящих к ним). Основная задача этого направления работы – проведение информационно - просветительской, развивающей, а по потребности, коррекционной работы, направленной на развитие психологической культуры учащихся, углубленное знание собственного образа «Я», профессионального самоопределения;

- *создание особой среды, где ученик реально мог бы попробовать себя в том или ином виде деятельности* (организация и проведение профильных проб, социальных практик). Социальная практика – вид учебно-социальной деятельности, в которой человек получает социальный опыт. В ходе социальной практики происходит знакомство старшеклассников с возможными будущими профессиями, условиями труда, уровнем требований к работникам данных профессий, умениями необходимыми для этой деятельности. Учащиеся могут предлагать форму и место получения социального опыта, осуществлять эту работу и подготовку к ней в урочное и неурочное время, получать консультации у руководителей практик, специалистов. Социальная практика начинается с планирования (проектирования) собственной или коллективной деятельности учащихся в ходе социальной практики и представляется *паспортом социальной практики*. Обязательным продуктом, предъявляемым на защите результатов практики, является *папка социальной практики*, целью которой является презентация хода работы группы при прохождении социальной практики;

- *реализация технологии Портфолио*. Она, в отличие от традиционных контрольно-оценочных средств, содержит более объективные данные, показывающие факты всесторонней деятельности учащихся: прохождение элективных курсов, участие в социальной практике, в

олимпиадах и т.д. Эти факты повышают объективность данных, содержащихся в портфолио, и снижают влияние предвзятого либо стереотипного отношения учителя к ребенку. Важным результатом работы с портфолио является формирование *рефлексии и самооценки* своих возможностей и достижений, своего индивидуального прироста;

– *разработка и реализация программы развития универсальных учебных действий на ступени основного и среднего общего образования.*

Задачами проектирования жизненного пути обозначены:

- 6) актуализация и объективирование потребности личности в личностном и профессиональном самоопределении и построении жизненных планов;
- 7) ориентировка в поле возможных выборов;
- 8) «ролевое экспериментирование» или «проживание» различных моделей возможного личного и профессионального развития;
- 9) осуществление самоопределения на основе личностного выбора в пространстве возможных альтернатив;
- 10) построение жизненных планов как определение конкретных целей, пути и способов реализации выбора на практике».

Построение жизненных планов во временной перспективе определяется сформированностью системы действий саморегуляции и целеполагания на предшествующих возрастных ступенях развития.

Дополнительными условиями профессионального самоопределения в процессе естественно-математической подготовки старшеклассников [11] через реализацию функций ИУП являются:

4. Организация преемственности профильного обучения и профессионального образования, заключающейся в интеграции содержания деятельности учащихся при изучении предметов естественнонаучного цикла, организации проектно-исследовательских практик, взаимодействии ученика с внешней образовательной средой, реализации интегрированного курса.

Выявление и анализ предпочтений учащихся в выборе профильных предметов, элективных курсов, профессиональных проб и социальных практик. Данная работа начинается в преддверии предпрофильной подготовки, осуществляемой с 8-го класса. Диагностируются предметные интересы и способности каждого обучаемого. Затем эти карты обследования «накладываются» друг на друга. Определяются группы учащихся, у которых область интересов совпадает с образовательными способностями. Данный контингент учащихся мотивирован на изучение нужных и желаемых ими предметов. У учащихся с невыраженными интересами учитываются направленности личности, предрасположенность к типу профессий. После такого анализа проводится индивидуальное собеседование с каждым учеником, его родителями, уточняются пожелания в отношении уровня получения образования и его направленности. В результате формируются группы по нескольким направлениям обучения, которые реализуются по поточной системе, начиная с 8 класса.

5. Обучение стратегии выбора дальнейшего профессионального пути предполагает реализацию индивидуальных учебных планов, образовательных программ по дисциплинам естественно-математического цикла. Данное условие направлено на развитие субъективного опыта и личностной готовности учащихся к саморазвитию через естественнонаучные знания и осознанному выбору дальнейшего профессионального пути».

6. При обучении по ИУП старшеклассник обучается по поточной системе, определяет для себя необходимое содержание образования (набор профильных предметов, элективных курсов, социальных практик, индивидуальных и групповых учебных проектов), включающее элемент содержания профессионального естественно-математического образования, широко используются методы и приемы, характерные для этого вида профессиональной деятельности. Специальное расписание занятий обеспечивает чередование общеобразовательных предметов и различных форм профессионального образования, направленных на формирование социального опыта. Индивидуальные образовательные траектории через педагогические технологии и средства обучения включают развивающие ресурсы как общего среднего, так и профессионального образования.

Организация образовательного процесса на основе индивидуальных учебных планов должна сопровождаться работой по формированию способности к жизненному и профессиональному самоопределению.

Необходимо стремиться к тому, чтобы у каждого старшеклассника сочетались все компоненты жизненного самоопределения, наблюдалось их взаимодействие, усиливалась гармоничность.

При этом можно выделить несколько уровней сформированности жизненного и профессионального самоопределения:

6 *уровень* – низкий: жизненное самоопределение не целостно, его компоненты либо сформированы не полностью, либо наполнены во многом неадекватными элементами, либо имеет место и то и другое, активность человека направлена на поиск способов достижения ближайших целей и удовлетворения ситуативных потребностей.

7 *уровень* – характеризуется признаками личностного новообразования, обуславливающего ориентирование субъекта при выборе сферы профессиональной деятельности и рефлексии своих ограниченных возможностей в профессионально-трудовом выборе, поиск смыслов профессиональной деятельности и регуляцию поведения в мире профессиональной культуры.

8 *уровень* – определение себя относительно выработанных критериев и действующих в социуме норм принадлежности к определенному социальному слою и сфере общественных отношений. Выбор жизненного пути адекватен доминирующей установке на удовлетворение общественных потребностей, чувства долга и повышение собственного социального статуса.

9 *уровень* – обуславливает ориентирование старшеклассника в проектировании индивидуально ценностного жизненного пути, устойчивое стремление к достижению личной успешности, к конструированию и

утверждению самобытного образа «Я» на основе личностной рефлексии, целенаправленного овладения культурой индивидуальной жизни, активного противостояния среде и подчинения личным интересам.

10 *уровень* – жизненное самоопределение приобретает признаки «оптимального целого». Это высший уровень, когда все базовые компоненты жизненного самоопределения подчиняются системной иерархии, в которой ведущую роль играет ценностно-ориентационный компонент, а самоопределение в целом обуславливает ориентирование старшеклассника в общекультурных ценностях, в нравственных смыслах жизненного выбора; определяет проектирование нравственно оправданного жизненного пути.

На этом уровне самоопределение проявляется в добровольно и осознанно принимаемых на себя этических и нравственных ограничениях, в способности предвидеть последствия своих действий и нести за них ответственность, искать смысл жизни.

Составляющие профессионального самоопределения представлены в таблице 4.

Таблица 4 - Средства формирования профессионального самоопределения

составляющие профессионального самоопределения	где формируются
– осознание необходимости профессионального образования после школы	в рамках предпрофильной подготовки в основной школе (элективные курсы, профессиональные пробы)
–ориентированность в социально-экономической ситуации, рынке труда и занятости	экскурсии в городской центр занятости, работа с интернет-программой определителя профессий
– наличие профессиональной цели (мечты), соотнесение ее с другими жизненными целями	программа дополнительного образования «Трудный путь самоопределения», технология «Портфолио»
– определение этапов пути достижения профессиональной цели	элективный курс «Я и моя карьера»
– ориентация в профессиях, учебных заведениях, рабочих местах	комплекс профориентационных услуг в виде профдиагностических мероприятий, занятий и тренингов по планированию карьеры, путеводитель по профессиям
– представление о своих личностных качествах, способных помешать осуществлению поставленных целей	сквозной курс школьного компонента учебного плана «Самосовершенствование личности»
– представление о способах преодоления своих недостатков	сквозной курс школьного компонента учебного плана «Самосовершенствование личности»
– представление о своих личностных качествах, которые позволят достичь поставленных целей	сквозной курс школьного компонента учебного плана «Самосовершенствование личности», индивидуальные карты развития, тьюторское сопровождение

– представление о внешних препятствиях на пути к целям	сквозной курс школьного компонента учебного плана «Самосовершенствование личности», социальные практики
– знание о путях преодоления внешних препятствий	сквозной курс школьного компонента учебного плана «Самосовершенствование личности», социальные практики
– наличие запасных вариантов выбора	условие модели обучения по ИУП
– реальные действия для реализации своих профессиональных планов	совмещение обучения в школе с обучением в ВУЗах (довузовские факультеты), социальные практики

Таким образом, проектирование индивидуального образовательного-профессионального маршрута – эффективное и оправданное планирование профессиональной траектории выпускника школы.

Индивидуальный образовательный маршрут становится возможностью реализации личностного потенциала учащегося в образовании, создает условия для профессионального самоопределения личности, оказывается помощником при выборе будущей профессии.

Профессиональная ориентация и формирование профессионального самоопределения учащихся носит многоаспектный характер, что предполагает координированную деятельность всех структурных подразделений не только школы, но и привлечение дополнительных образовательных ресурсов. Наиболее приемлемым можно считать создание на базе общеобразовательных организаций инфраструктуры по типу сетевой организации, действующей на основе социального партнерства и объединяющей ресурсы входящих в ее состав организаций, обеспечивая учащимся максимальную свободу выбора будущей профессии, т. е. их профессиональное самоопределение.

Представляем опыт профессионально-ориентированных ресурсных центров, созданных на базе школ № 5,13,51,100 г. Караганды, объединяющие ресурсы организаций образования и производства. Ресурсные центры представляет собой многоуровневую динамичную систему, действующую на основе преемственности школьного и профессионального образования, обеспечивающую единство теоретического обучения и специализированной учебно-производственной деятельности учащихся. Создано единое информационное пространство оповещения учащихся о востребованности специалистов различных отраслей, видах их профессиональной деятельности, перспективах развития рынка труда, о возможности построения индивидуального образовательного маршрута (например, к этому информационному пространству относятся периодические издания «Ярмарка – Выпускник», «За политехнические знания»).

Особенностями деятельности ресурсных центров является: вариативность содержания обучения; развитие преемственности школьного и профессионального образования; обеспечение единства теоретического

обучения и специализированной учебно-производственной деятельности учащихся; создание новой информационно-образовательной среды.

Образовательный процесс ресурсных центров включает в себя: вариативную часть, дополнительное образование и психолого-педагогическое сопровождение процесса обучения. Предлагаемые учащимся старших классов практико-ориентированные курсы ресурсных центров – это основа информирования школьников о мире профессий, обеспечивающая выявление индивидуальной предрасположенности учащихся к конкретным видам трудовой деятельности и построению индивидуальных маршрутов обучения, а также формирование образа «Я-профессионал» и первоначальных умений и навыков профессиональной деятельности. Содержание практико – ориентированных курсов направлено на позитивную мотивацию профессионального самоопределения учащихся с учетом потребностей регионального рынка труда, на развитие профессионально-значимых качеств будущих специалистов и на ориентирование личности учащегося в поле профессиональной деятельности.

Аудиторная работа организуется в ресурсном центре и на базовых площадках социальных партнеров, а учебно-практические занятия, исследовательская и проектная деятельность осуществляется в Центре рабочих профессий, КарГТУ, КГМУ, колледжах и на профильных предприятиях г. Караганда. Создана единая информационная база, содержащая сведения о предприятиях региона, востребованных и перспективных профессиях и организациях профессионального образования для обеспечения возможности школьникам выстраивать индивидуальные маршруты обучения.

В рамках инновационно-образовательного консорциума «Корпоративный Университет» КарГТУ в целях профессиональной ориентации учащихся в области горного дела, маркшейдерского дела, геодезии и картографии в ресурсном центре открыт специальный курс «Горное дело. Нано и биотехнологии». В Лаборатории инженерного профиля вуза учащиеся изучают использование современного оборудования в горном деле, как электронные тахеометры, GPS-навигаторы, нивелиры, георадары. В процессе проведения занятий по программе факультатива «Основы профессионального технического обучения» организуется исследовательская или проектная работа учащихся совместно со студентами университета направления подготовки «Профессиональное обучение». ТОО Технопарк UniScienTech предоставляет свои лаборатории и специалиста для изучения новейших передовых технологий, системы автоматизированного проектирования. В рамках курса «Современные информационные технологии. Автоматизированное проектирование» учащиеся изучают современные системы автоматизированного проектирования. Проектируют предметы, изделия и конструкции различной сложности, создают объемные 3D объекты в различных системах автоматизированного проектирования. Курс ориентирован на технические специальности в сфере строительства и архитектуры, системы автоматизированного проектирования,

машиностроения, транспортного дела, приборостроения, геодезии и картографии, маркшейдерии.

Очень часто старшеклассники начинают склоняться к той или иной профессии, исходя исключительно из собственных интересов и предпочтений. При этом дети не в состоянии адекватно оценить, соответствуют ли их физические данные, интеллектуальный потенциал и психофизиологические особенности требованиям, которые предъявляются к работникам выбранной сферы. Именно это и является основной задачей, которую ставят перед собой педагоги и психологи общеобразовательной школы № 40, школ-лицей № 76, 35, школы для одаренных детей «Зерде» № 9 г. Астаны, проводящие различные игры и занятия по профориентации для старшеклассников. В результате подобных мероприятий обучающиеся успешно определяют, к какому виду деятельности они больше всего расположены, и в какой профессии они смогут состояться. Во время занятий, направленных на профориентацию ребят старшего школьного возраста, педагогами-психологами проводятся исследование склонностей и личностных предпочтений каждого ребенка; анализ физических и интеллектуальных способностей ребят с помощью тестов; изучение различных сфер деятельности и профессий; анализ ситуации на рынке труда.

В работе классных руководителей используется деловая игра по профориентации старшеклассников под названием «Лабиринт выбора». Первую часть этого мероприятия представляет пресс-конференция, во время которой каждый из учеников должен презентовать остальным ребятам свою будущую профессию. Далее в процессе игры всех ребят необходимо разделить на пары, в которой каждый из участников должен убедить оппонента в том, что его профессия гораздо интереснее и важнее. Самое популярное и полезное мероприятие по профориентации для старшеклассников – это специальный тест. Существует довольно много видов подобных исследований, каждое из которых предназначено для выявления личностных особенностей ребенка, его склонностей и предпочтений, уровня интеллектуального развития и так далее. Практика трудовых и социальных профессиональных проб, тематических кружков, конкурсов, имитационных программ, психологических тренингов и выставок технического творчества также играют важную роль в профессиональной ориентации и самоопределении обучающихся. Учащиеся проходят профессиональные пробы, что дает им возможность приобрести допрофессиональный опыт и соотнести его со своими способностями.

Профориентационная работа является частью образовательного процесса и основой трудового воспитания, включая профессиональное информирование обучающихся о рынках образовательных услуг и труда, профессиях, специальностях, требованиях к соискателям рабочих мест.

Мероприятия, проводимые в школах, ориентированы на:

- формирование положительного отношения школьников к труду, рабочим профессиям и специальностям, людям;

- формирование способностей, необходимых для профессиональной деятельности выбранного профиля с учетом потребности рынка труда и экономики;

- расширение представлений учащихся о различных секторах экономики, профессиях в условиях быстро изменяющихся требований экономики, социально-экономического развития страны, информационно-коммуникационных технологий и рыночных отношений;

- развитие творческих способностей школьников с целью решения нестандартных задач в будущей профессиональной деятельности.

Опыт школ г. Астаны характеризуется взаимодействием с рынком труда, вузами и колледжами.

Интересным также представляется опыт профессиональной ориентации учащихся старших классов школы-лицея № 3 имени Сергали Толыбекова г. Кызылорды. Школа-лицей развивает социальное партнерство с вузами и колледжами, предприятиями региона. Формы профориентации учащихся разнообразны: фестиваль «Мир профессий», встречи с интересными людьми разных профессий, конкурсы, викторины, защита проектов «Моя будущая профессия» и т.п. Активно используются возможности электронного обучения посредством интернет – технологий в информировании школьников о профессиях, технологиях производства, трудовой дисциплине, квалификационных требований к конкретному виду профессиональной деятельности. Для этих целей разрабатываются различные электронно - справочные методические пособия для старшеклассников, которые могут оказывать практическую помощь школьникам в формировании профессионального самоопределения. В партнерстве с Палатой предпринимателей Кызылординской области для учащихся ежегодно проводится курс «Трехмерное моделирование и 3D принтинг».

Классные руководители разрабатывают и реализуют планы учебно – воспитательной работы во взаимосвязи с основными направлениями профориентации. Психологи и социальный педагог оказывают учащимся помощь в выявлении их проблем, затруднений в определении их склонностей, способностей, интересов, жизненных ориентиров, ценностных ориентаций, в выборе профессии и образовательно-профессионального маршрута. Методы и формы профессионального информирования школьников включают в себя: профессионально ориентированные уроки, игры, классные часы, беседы и лекции, профессиональные недели, конкурсы с применением мультимедийных технологий обучения; совместные мероприятия с представителями образовательных организаций профессионального образования, выставки и т.д. В школе ежегодно проводится конкурс проектов «Я - исследователь», учащиеся активно участвуют на конференциях, олимпиадах, интеллектуальных конкурсах вузов региона.

3.3. Воспитание казахстанского патриотизма обучающихся в период профессионального самоопределения

В Послании народу Казахстана от 14 декабря 2012 года «Стратегия «Казахстан-2050». Новый политический курс состоявшегося государства» отмечается, что основой успеха нашего многонационального и многоконфессионального общества является новый казахстанский патриотизм [5]. В данной Программе казахстанский патриотизм определяется как осознанная ответственность каждого гражданина за судьбу, безопасность, будущее своей Родины. Строить здоровое общество и сильное государство может только человек, воспитанный в духе патриотизма. Это должна быть уникальная личность, готовая внести свой вклад в построение правового государства и гражданского общества. Для достижения главной цели Стратегии-2050 должен следовать четкий принцип: общая для нас судьба - это наш Мәңгілік Ел, наш достойный и великий Казахстан. «Мәңгілік Ел» – это национальная идея нашего общеказахстанского дома, мечта наших предков [6].

Глава государства Н.А.Назарбаев в своем выступлении в Казахском Национальном Университете им. Аль-Фараби озвучил, что стране нужны талантливые ученые, что необходимо создать ядро национального интеллекта, нужны эрудированные люди, способные конкурировать на международном уровне. И в целях организации развивающейся среды подготовки учащихся к профессиональному образованию и деятельности, воспитания истинных патриотов Казахстана необходимо применять образовательные технологии, способствующие личностному и социальному росту учащихся, активизации их участия в мероприятиях, как интеллектуальные игры, олимпиады, благотворительные акции, дискуссии, защита проектов. Приобретение учащимися опыта в период перехода и адаптации к вузовской системе непосредственно положительно отразится в будущем на качестве профессионального образования и деятельности наших выпускников.

Формирование и укрепление патриотизма основывается на Конституции РК, Законе об образовании, Патриотическом Акте «Мәңгілік Ел», Концепции укрепления и развития казахстанской идентичности и единства и Типового комплексного плана по усилению воспитательного компонента процесса обучения во всех организациях образования, цель которых включает в себя формирование у граждан высокого патриотического сознания, чувства гордости за свою страну, воспитание готовности к выполнению гражданского долга и конституционных обязанностей по защите интересов Родины посредством целенаправленного развития системы казахстанского патриотизма.

В контексте общенациональной идеи «Мәңгілік Ел» целью национального воспитания является такой образ личности будущего специалиста, всесторонность и гармоничность развития которого определяются степенью сформированности этнической, поликультурной и

интеллектуальной компетентностей в их единстве, взаимосвязи и взаимообусловленности. Именно этот конгломерат имеет приоритетное значение на новом этапе развития Казахстана. Общенациональная идея «Мәңгілік Ел» должна стать крепкой идейной основой не только Стратегии «Казахстан - 2050», но и нерушимой, непоколебимой идейной основой становления государства Казахстан XXI века (Н.А. Назарбаев).

В истории человеческого общества представления о воспитательном идеале формировались и изменялись в соответствии с потребностями общества, требованиями к подготовке подрастающего поколения и под воздействием философских и психолого-педагогических концепций. То есть современный национальный воспитательный идеал - это интеллектуально развитая, творческая, конкурентоспособная, духовно-нравственная личность с высоким уровнем национального самосознания, культуры межнационального общения, гражданин и патриот, осознающий ответственность не только за личную судьбу, но и за будущее многонационального Казахского государства [13].

Современный мир переживает период глобализации - эпоху всестороннего объединения человечества в едином пространстве информации и коммуникаций, превращения всей планеты в единый экономический рынок. В своей знаменитой статье «Социальная модернизация Казахстана «Двадцать шагов к Обществу Всеобщего Труда» Президент Н.А. Назарбаев отразил следующее: «Сегодня стала очевидной иллюзорность концепции потребительского общества, которая была широко распространена с 60-х годов прошлого столетия. Сегодня весь мир с особой остротой убедился, что эта идеология потребления оказалась губительной. Она породила массовое социальное иждивенчество в развитых странах мира и является одной из главных причин глобального кризиса». В связи с этим необходимо подчеркнуть лекцию, прочитанную Президентом Н.А. Назарбаевым в Евразийском национальном университете в мае 2006 года, где было сказано: «Мы должны адаптироваться к требованиям нового века и быть готовы к жесткой конкуренции».

В эпоху глобализации в современном обществе казахстанский патриотизм молодежи приобретает особо важное значение. Идет поиск новых подходов к системе казахстанского патриотизма с учетом современных условий нашего общества, когда наша молодежь увлечена западным образом жизни, скептически относится к национальной культуре, к традициям своего народа. В столь опасной ситуации необходимо постепенное формирование нового казахстанского патриотизма, в котором должны гармонично сочетаться традиции героического прошлого и сегодняшние реалии жизни. Возрождая традиции и достижения предшествующих поколений, мы создаем условия для поступательного движения в будущее, и в этом велика роль образования, как фактора обеспечения мира и стабильности путем воспитания в духе толерантности и согласия [13].

Концепция Стратегия – 2050 - есть основа идеологии воспитания молодежи и системное проведение идеологической работы в системе формирования казахстанского патриотизма. В современных условиях, когда расширились и усложнились задачи строительства нового общества, укрепления его безопасности, когда одним из основных факторов решения международных вопросов остается силовой прием, значение воспитательной работы еще более возросло. Она призвана формировать у народа, в том числе и у молодежи, высокую сознательность, идейную убежденность, воспитывать их в духе патриотизма и интернационализма, непримиримости к любым враждебным стране проявлениям [7]. Казахский патриотизм – это одна из базовых составляющих национального самосознания народа, которая выражается в чувствах любви, гордости и преданности своему отечеству, его истории, культуре, традициям и быту, в чувстве нравственного долга его защиты, а также в признании самобытности и самоценности других сообществ, в осознании их права на самобытность и существование без конфронтации друг с другом.

Уровень развития казахстанской молодежи, ее культура, образованность – все это является одним из стратегических ресурсов Республики Казахстан в XXI веке. Именно современная молодежь в будущем сформирует основу политической, экономической и научной элиты общества. Поэтому от того, как будет лично ориентирована молодежь, какие ценности казахстанской культуры, истории составят мировоззренческое ядро ее личности, каков будет уровень ее гражданской ответственности, зависит успешность развития казахстанского общества.

Как отмечает Н. А. Назарбаев: «Нужно учить многонациональную молодежь идентифицировать себя с историей Казахстана, важными ценностями предыдущих поколений, молодежи нужно дать четкие жизненные ориентиры» [2]. О каком бы воспитании мы ни говорили (национальном, религиозном, правовом, политическим и т.д.), его сущность всегда одна – процесс формирования личности. Человек пытается воспитать свое потомство согласно собственным представлениям, а также требованиям общества, в котором живет.

В Законе Республики Казахстан «Об образовании» предусмотрено, что задачами системы образования являются «воспитание гражданственности и патриотизма, любви к своей Родине - Республике Казахстан, уважения к государственным символам и государственному языку, почитания народных традиций; приобщение к достижениям отечественной и мировой культуры; изучение истории, обычаев и традиций казахского и других народов республики; овладение государственным, русским, иностранным языками».

Воспитание молодого поколения в духе национального патриотизма является важным компонентом современной образовательной системы нашей страны. Воспитание молодежи в духе патриотизма должно соответствовать не только требованиям общества и государства, но и соответствовать современным педагогическим парадигмам, направленным на развитие и становление каждой личности. В этой связи особое место

занимают учебные заведения, которые являются «колыбелью» патриотического воспитания. Они учат самоотверженно трудиться, быть готовым защищать свою землю, Родину [13].

Реализация личностно-деятельностного подхода в формировании патриотизма молодежи осуществляется через непосредственное включение учащихся, будущих специалистов в практическую деятельность по изучению и сохранению культурного наследия, истории и потенциала своей страны, а также учет особенностей формирования патриотического сознания, мышления и мировоззрения и их соотношений в определенном системном виде. В связи с этим задачи современного по формированию патриотизма можно объединить в три взаимосвязанных группы:

- создание надлежащей образовательной среды, способствующей эффективному формированию патриотизма молодежи;
- формирование системы обобщенных знаний, необходимых для патриотически сообразной деятельности и развития интеллектуальных и практических навыков по изучению, оценке и улучшению благосостояния Отечества;
- формирование таких качеств будущего специалиста, без которых невозможна патриотически сообразная деятельность.

В процессе реализации патриотического воспитания необходимо учитывать важную роль в плане личностного развития молодежи потребности в самопознании, которую можно удовлетворить, прежде всего, в сфере межличностного общения и на основе работы над программой личностного и профессионального саморазвития.

Результативность патриотического воспитания учащихся в значительной степени зависит от использования воспитательных средств. К примеру, в условиях индивидуального образовательного маршрута определены следующие направления совместной деятельности: воспитание казахстанского патриотизма молодежи на примере Первого Президента Республики Казахстан; создание развивающейся среды формирования у молодежи социальной ответственности; развитие у них инициатив, направленных на решение социально-образовательных и индустриально – инновационных преобразований; развитие лидерских качеств; выявление, поддержка и стимулирование талантливых старшеклассников; воспитание молодого поколения казахстанцев на национальных ценностях, как патриотизм и гражданственность, толерантность и межнациональное согласие, культура межэтнического общения. В процессе обучения по курсам индивидуального профессионально-образовательного маршрута, как «Технология достижения успеха» идет личностный рост учащихся, планирование карьеры, приобретение навыков управленческой деятельности, ораторского искусства.

В Послании «Нұрлы жол – болашаққа бастар жол» от 11 ноября 2014 года Лидер нации Н.А. Назарбаев сказал: «Любить свою Родину – это наследие предков, следует беречь ее, как зеницу ока, приумножая и развивая

своим весомым вкладом, и передавать будущему поколению – основной смысл всей деятельности казахстанцев в этом!». Пусть будет много казахстанцев, кто неустанным трудом доказывает любовь и преданность своей Отчизне. Потенциальные возможности молодежи как стратегического ресурса социального развития могут быть реализованы только при условии активного участия молодежи во всех сферах жизни общества, что во многом достигается и за счет доступа молодых людей к информации по наиболее актуальным проблемам жизнедеятельности и активного участия в их решениях.

Президент Республики Н.А.Назарбаев в ежегодном послании народу Казахстана высказал следующую мысль: «...важно усилить воспитательный компонент процесса обучения. Патриотизм, нормы морали и нравственности, межнациональное согласие и толерантность, физическое и духовное развитие, законопослушание. Эти ценности должны прививаться во всех учебных заведениях, независимо от формы собственности...» [7].

В статье «Взгляд в будущее: модернизация общественного сознания» Глава государства Нурсултан Назарбаев отметил, что культ образования должен быть всеобщим. И в нашей стране будут предприниматься все возможные меры для того, чтобы высокообразованные люди смогли составить достойную конкуренцию в мире. Как подчеркнул Елбасы, «Казахстан сегодня в числе самых передовых стран мира по доле бюджетных расходов на образование». Конкурентоспособным в наше время может быть только высокообразованный человек, подчеркивает Лидер нации [1].

Целью Программы модернизации является создание конкурентоспособной, прагматичной, сильной, творческой, патриотичной и проактивной личности единой нации, фундаментом успешного будущего которой являются воспитание и культ знаний.

Подпрограмма «Тарбие және білім» помогает в решении таких вопросов образования, как практикоориентированность учебных программ общего среднего образования, направленность на воспитание здорового прагматизма и практическое применение знаний в жизни, внедрение проектной деятельности в образовательный процесс, доступ к мировым знаниям, акцент на дополнительное образование обучающихся, осознанный выбор профессий обучающимися. Базовое направление «Саналы азамат» направлен на воспитание конкурентноспособной личности на основе общечеловеческих ценностей.

Заключение

Глава государства Н.Назарбаев в статье «Взгляд в будущее: модернизация общественного сознания» поднимает вопросы о профориентационной поддержке обучающихся в процессе выбора будущей профессии, создании условий для профессионального самоопределения в условиях свободы выбора сферы деятельности в соответствии с их возможностями, способностями и с учетом требований и перспектив развития рынка труда.

Сегодня активно идет поиск моделей и технологий обучения, которые позволили бы обеспечить каждому ученику собственную траекторию учения. Основная идея обновления образования состоит в том, что оно должно стать индивидуализированным, функциональным и эффективным. Одним из способов реализации задачи индивидуализации образовательного процесса является разработка и внедрение индивидуальных образовательных маршрутов обучающихся.

Обеспечение в школе реализации индивидуальных образовательно-профессиональных маршрутов – это попытка решения проблемы развития личности, её готовности к выбору будущей профессии, определению цели и смысла жизни через содержание образования. Это попытка увидеть учебный процесс с позиции ученика.

Обучение учащихся по индивидуальному образовательному маршруту необходимо рассматривать в системе взаимодействия всех субъектов образовательного процесса, что способствует выстраиванию взаимовыгодного сотрудничества между ее участниками, ориентирует учащихся на получение непрерывного образования в течение жизни, развивает индивидуальные способности каждого школьника [12].

Формирование индивидуальных образовательных маршрутов для учащихся позволит сохранить и развить их потенциал, успешно адаптироваться им как личностям в социуме и одновременно сделать их социально и профессионально востребованными.

Учитель, желающий видеть и развивать в каждом ученике уникальную личность, становится перед сложной педагогической задачей, одновременного обучения всех по-разному. В связи с этим возникает проблема организации образования учеников по их собственным (разным) траекториям. Наиболее успешно решать эту проблему может тот педагог, который знает и владеет набором разных смыслов, форм и технологий образования.

Содержание данных методических рекомендаций направлено также на формирование у педагогов психолого-педагогических знаний, необходимых для структурирования программы действий обучающихся на определенном этапе обучения; на развитие умений проецировать теоретические знания на конкретную ситуацию в профессиональной деятельности, осуществлять выбор индивидуальных образовательных маршрутов, ориентируясь на их типологию; на владение навыками выбора методов изучения личности

ребенка, с целью выявления индивидуальных способностей учащихся и использованию их для проектирования индивидуального образовательного маршрута; на разработку индивидуальных образовательных маршрутов с учетом возрастных и индивидуальных особенностей учащегося [19].

В заключение отметим, что использование технологии индивидуальных образовательных маршрутов помогает нам в решении ряда актуальных задач образования. Прежде всего, индивидуальные учебные планы позволяют максимально учитывать и удовлетворять образовательные потребности и интересы учащихся во всех видах деятельности. Это, в свою очередь, предусматривает разные формы работы по обеспечению успешности и повышению мотивации школьников к образованию.

Важным также является то, что реализация технологии индивидуальных учебных планов способствует эффективному решению вопросов социализации учащихся, созданию условий для роста их самостоятельности и самоорганизации.

Таким образом, введение в практику работы школы индивидуальных образовательных маршрутов позволяет нам на практике решать задачи перехода на лично-ориентированную работу с учащимися, усовершенствовать условия, механизм и процедуру реального выбора учащимися и их родителями индивидуальной образовательно-профессиональной траектории.

Список использованной литературы

1. Назарбаев Н. Статья «Взгляд в будущее: модернизация общественного сознания» <http://www.akorda.kz/ru/>.
2. Послание Президента Республики Казахстан Н.А.Назарбаев народу Казахстана «Третья модернизация Казахстана: глобальная конкурентоспособность». 31 января 2017 г. <http://www.akorda.kz/ru/>.
3. Лекция Президента страны Н.А.Назарбаев 27 мая 2006 года «К экономике знаний через инновации и образование» в Евразийском национальном университете им. Л. Гумилева.
4. Программный документ Президента Республики Казахстан Н.А.Назарбаева «Социальная модернизация Казахстана: 20 шагов к Обществу Всеобщего Труда».
5. Послание Президента Республики Казахстан Н.А.Назарбаев народу Казахстана «Стратегия «Казахстан-2050»: Новый политический курс состоявшегося государства». – Астана: Елорда, 2012.
6. Послание Президента Республики Казахстан Н.А.Назарбаев народу Казахстана «Казахстанский путь – 2050: Единая цель, единый интерес, единое будущее»– Астана: Елорда, 2014.
7. Послание Президента Республики Казахстан Н.А. Назарбаева народу Казахстана. «Социально-экономическая модернизация – главный вектор развития Казахстана» газета «Казахстанская Правда» от 16.02.2012, С.1-3.
8. Артемова Л.К. Образовательно-профессиональный маршрут старшеклассников: проблемы, пути реализации/ Л.К. Артемова //Профильная школа. - 2008. - №6. - С. 47-54.
9. Бердн М. Система профессиональной ориентации в Германии// Научные записки. Серия «Педагогика». — 2011. — № 3.
- 10.Гребенникова В.М., Игнатович С.С. Проектирование индивидуального образовательного маршрута как совместная деятельность учащегося и педагога // Фундаментальные исследования. – 2013. – № 11-3. – С. 529-534.
- 11.Драчева Е.Ю. Методическое сопровождение естественно -научного образования по индивидуальным учебным планам в старших классах школы / Е.Ю. Драчева //Мир науки, культуры, образования - 2015-№2 – С.203-205.
- 12.Егоров В.В., Жилбаев Ж.О., Утемуратова Б.К. Профессиональное самоопределение учащихся в условиях ресурсного центра и социального партнерства: монография / Караганда: Изд. КарГТУ, 2015 г.
- 13.Жилбаев Ж.О. Теория и методика формирования казахстанского патриотизма молодежи. Научное издание. – Астана, 2018.
- 14.Корсун А.А. К вопросу о профессиональном самоопределении старшеклассников в работах отечественных и зарубежных учёных /

- А.А. Корсун // Transformation of approaches to education in Russia and CIS states: [колл. моногр.] – Штутгарт: ORT Publishing, 2012.
15. Критерии профессиональной готовности учащихся [Электронный ресурс]. – Режим доступа: <http://edu.resurs.kz/metod/kriterii-professionalnoy-gotovnosti-uchaschihsya>.
 16. Куприянова Г.В. Индивидуальный образовательный маршрут. Индивидуализация в современном образовании. Ярославль. 2001.
 17. Климов Е. А. Психология профессионального самоопределения / Е. А. Климов. – Ростов-на-Дону: Феникс, 1996. – 198 с.
 18. Мягкоход Л. Проектирование индивидуальных образовательных траекторий в условиях перехода к новым образовательным стандартам [Электронный ресурс]. – Режим доступа: <http://ipk.68edu.ru/2010-05-31-12-25-16/2010-06-01-07-39-07/280-2010-06-01-07-45-08.html>
 19. Лежнина Л.В. Индивидуальный образовательный маршрут как инновация в профессиональной подготовке педагогов-психологов/ Л.В. Лежнина // Стандарты и мониторинг в образовании. - 2009. - №2. - С.21-25.
 20. Логинова Ю. Н. Понятия индивидуального образовательного маршрута и индивидуальной образовательной траектории и проблема их проектирования//Методист.-2006.-№ 9.-С. 4–7.
 21. Отечественный и зарубежный опыт профессиональной ориентации школьников//Аккредитация в образовании [Электронный ресурс]. URL: http://www.akvobr.ru/opyt_proforientacii_shkolnikov.html
 22. Сазонов А.Д. Профессиональная ориентация учащихся. М.: Просвещение, 1988. – 223 с.
 23. Сергеева Н.Н. Индивидуальный образовательный маршрут ученика в рамках профильного обучения / Н.Н. Сергеева//Администратор образования. – 2009. - №2. - С.66-69.
 24. Ткаченко А. А. Опыт построения образовательных индивидуальных маршрутов//Сибирский учитель. — 2011. — № 4.
 25. Утемуратова Б.К. Журнал «Man in India». Formation Model Professional Competence in Students (Формирование модели профессиональных компетенций у обучающихся). Author: Utemuratova B.K., Goting V.V., Udartseva S.M., Erahtina I.I. and Smirnova G.M. Volume : No.97 (2017) Issue No.:2 (2017). Pages : 769-773. Show/Hide Abstract.
 26. Фукуяма Сигэкадзу. Теоретические основы профессиональной ориентации / Под ред.Е. Н. Жильцова, Н.Н.Нечаева. – М. : Изд-во Моск.ун-та, 1992. – 108с.
 27. Хуторской А. В. Развитие одаренности школьников: Методика продуктивного обучения: Пособие для учителя.- М., 2000.
 28. Ярулов А.А. Индивидуально-ориентированный учебный план / А.А. Ярулов//Школьные технологии. - 2004. - №6. - С.136-154.

Инструкция по работе с Индивидуальным образовательным маршрутом развития учащегося (ИОМ)

2. Индивидуальный образовательный маршрут развития учащегося (далее ИОМ) – это:
- Планирование во времени последовательности достижения промежуточных и стратегических целей образования,
 - Динамическое явление, определяемое взаимодействием различных социальных партнеров,
 - Способ удовлетворить запросы учащихся и их родителей, а также образовательных организаций, интересов социально-экономического развития регионов в области учебной и внеучебной деятельности.
 - Восполнение отсутствующих компонентов школьного образования путем предоставления дополнительных возможностей для профессионального самоопределения подростков.

2. Рекомендации по заполнению ИОМ

5. Индивидуальный образовательный маршрут оформляется в соответствии с возрастом и способностями ребенка по желанию родителей или самого ребенка.

6. Маршрутный лист заполняется родителями (1-8 кл.) и самими учащимися (9-11 кл.)

7. Окончательный вариант индивидуального образовательного маршрута оформляется не позднее 15 мая текущего учебного года.

8. Учителя-предметники и классные руководители оказывают следующую помощь родителям и учащимся в заполнении маршрутного листа:

- организуют информационную поддержку учащихся (предоставляют информацию о возможных путях реализации способностей учащихся),

- совместно с психологической службой выявляют способности учащихся по разным видам деятельности и полученные данные доводят до сведения родителей и учащихся,

- образец карты и инструкцию по его заполнению доводят до сведения родителей (на родительских собраниях) и учащихся (на классном часе) не позднее 15 сентября текущего учебного года.

5. Представленный образец маршрутного листа предусматривает возможность его частичного заполнения в соответствии со способностями и интересами учащегося, а именно: поле маршрутного листа разбито на области знаний, учащиеся имеют возможность заполнять только те области, в которых они достигли определенных успехов (при заполнении маршрута в компьютерном варианте неиспользованные блоки можно удалить).

6. Маршрутное поле представляет собой информационную базу реализации способностей учащихся (предметные олимпиады, научно-практические конференции, фестивали и т.д).

7. Маршрутное поле имеет различную цветовую гамму, которую необходимо учитывать при заполнении:

- желтый цвет - участие ребенка в мероприятиях (школьный тур олимпиад, школьный тур интеллектуальных марафонов, школьная научно-практическая конференция и т.д.);

- голубой цвет - участие ребенка в мероприятиях на уровне региона (туры олимпиад и интеллектуальных марафонов, научно-практические конференции)

- розовый цвет - участие ребенка в мероприятиях на уровне города (городской этап предметных олимпиад и интеллектуальных марафонов, городские научно-

практические конференции).

8. По итогам участия в соответствующее поле маршрутного листа вносится название мероприятия:

- олимпиада по предметам
- научно-практическая конференция «Диалог культур»
- конкурс «Лучший предпринимательский проект»
- фестиваль «Мир профессий»
- интеллектуальный марафон

статус:

- победитель
- призер
- лауреат
- участник

полученная награда:

- диплом (1, 2, 3 степени)
- грамота (указать за что, в какой номинации) «За лучшее техническое решение»
- сертификат участника

9. Заполнение ИОМ осуществляется ежегодно и служит для планирования путей развития и реализации способностей учащихся, а также для фиксирования индивидуальных достижений ребенка. Напечатанный на цветном принтере МР вкладывается в портфолио учащегося с приложением оригиналов полученных наград.

10. 2 экземпляра ИОМ хранится в Личном деле учащегося в течение всех лет обучения.

Рекомендации для учеников

Очень скоро вам предстоит принять важное решение – решение о выборе профессии и пути ее получения.

Выбор профессии – дело важное и ответственное. Для того, чтобы выбор профессии был осознанным, а, следовательно, правильным необходимо наметить план действий по подготовке к выбору профессии.

Для начала вам необходимо ответить на следующий круг вопросов.

Вопросы к учащимся:

1. Задумывались ли вы о том, кем хотите стать?
2. Говорили ли вы с кем-нибудь об этом?
3. Как вы узнали об этой профессии?
4. Что вы о ней знаете?
5. Знаете ли вы, где можно получить эту профессию?
6. Как вы готовитесь к выбору профессии?
7. Есть ли у вас запасной вариант профессии в случае, если возникнут непреодолимые препятствия для получения основной?

(Ответы участников и обсуждение).

На многие вопросы у вас нет пока ответа. Поиск ответов на эти вопросы и будет вашей программой действий по подготовке к выбору профессии. Определенные шаги по подготовке к принятию осознанного решения о выборе профессии вы можете предпринять этим летом.

Для того, чтобы ответить на вопрос о том, *кем вы хотите стать*, вам необходимо, прежде всего, расширить представления о мире профессий. Недостаточное знание мира профессий – одна из основных проблем при выборе профессии.

Мир профессий динамичен и изменчив. Действительно, в эпоху всеобщей информатизации многие профессии безвозвратно уходят в прошлое. Другие же настолько меняются по своему содержанию, составу операций, входящих в них, что по существу, тоже становятся новыми, требующими от работника значительной переподготовки.

Постепенно исчезает профессия оператора ЭВМ. Сегодня многие специалисты, занятые в различных отраслях материального и нематериального производства, должны быть уверенными пользователями ЭВМ. Например, сегодня большинству работников, занятых в торговле, необходимо владение компьютером (маркетологи, бренд-менеджеры и др.).

Многие профессии изменяют свой облик. Например, многие рабочие профессии видоизменяются вследствие внедрения в процесс производства различных современных машин и оборудования. Труд станочника в деревообработке становится все более автоматизированным вследствие использования в процессе работы различных автоматических и полуавтоматических деревообрабатывающих станков. Автомеханик должен быть в курсе современных достижений в области автомобилестроения, хорошо ориентироваться в современном оборудовании и инструментах, предназначенных для ремонта автомобилей.

За последнее время появилось много новых профессий, о которых мы раньше не слышали: логистик (занимается организацией, контролем и оптимизацией перевозок на транспорте), дизайнер (проектировщик, создатель оригинальных эскизов, образов, моделей, узоров и пр.), пиар-менеджер (специалист по связям с общественностью), генный инженер (создает новые виды животных и растений на основе знания законов передачи свойств и признаков от клетки к клетке, от поколения к поколению), системный администратор (поддержание работы и модернизация компьютеров, сетевого и офисного оборудования, а также программного обеспечения) и др.

Знание специфики избираемой профессии позволит в будущем избежать некоторых ошибок, а именно ошибок, *связанных с незнанием мира профессий*. Социологические исследования показывают, что часто *выпускники увлечены только внешней или какой-нибудь частной стороной профессии*. Например, в профессии геолога учащихся часто привлекает возможность путешествовать, но они забывают или просто не знают о тяжелой повседневной работе геолога: длительное и кропотливое наблюдение, необходимость заниматься тончайшими измерениями, из месяца в месяц повторять одну и ту же поисковую работу в разных местах.

Важно проникать за зримые явления профессии, вскрывать (усилием мысли и путем направленного поиска нужной информации) существенные стороны повседневного труда профессионала. Это даст действительно веские доводы «за» и «против» выбора именно этой профессии для тебя.

В отношении ряда профессий существуют предубеждения, которые заключаются в том, что *одни виды деятельности воспринимаются как «престижные», в то время как некоторые другие воспринимаются как «непрестижные»*. Престижность профессии – это популярность профессии среди определенной группы людей; мода на эту профессию. Однако то, что не престижно в одно время, в определенный исторический момент достаточно престижно. Примеров этому можно найти множество. Мода на профессии уходит и приходит. Престижность – яркий, но несущественный показатель при выборе профессии. При составлении профессиональных планов необходимо ориентироваться не на престиж профессий, а на их перспективность. Какие профессии будут пользоваться повышенным спросом на рынке труда в ближайшие 10 лет?

Бурное развитие общества, совершенствование техники и технологии приводит к появлению новых и трансформации уже имеющихся профессий. Сейчас все больше производственные профессии заменяются робототехникой, компьютерами, а собственно человеческими становятся сервисные профессии, профессии сферы услуг. Во всем мире наблюдается трансформация «производственного общества» в «сервисное».

В ближайшие 10 лет будут востребованы маркетологи (специалисты по качеству и сбыту продукции), логисты – специалисты, способные грамотно выстроить и отследить всю цепочку транспортировки товара, уложившись в жесткие сроки поставки. Возникают новые формы торговли, например электронная форма торговли с использованием телекоммуникационных сетей. Следовательно, необходимы специалисты, которые могут обслуживать покупателей с помощью Интернета.

В настоящее время активно развивается система внешнего и внутреннего туризма. Будут востребованы турагенты и туроператоры, специализирующиеся на предоставлении услуг класса люкс и экзотических путешествий. По-прежнему будут востребованы аниматоры – люди, обеспечивающие интересный отдых в поездках.

Около 50 процентов всех работающих людей будут связаны с компьютерами: в офисах, магазинах, лабораториях, на заводах. Сегодня на рынке труда востребованы системные администраторы и аналитики, администраторы баз данных, специалисты технической поддержки, специалисты по защите информации, программисты. В будущем появятся новые специальности: дизайнер по компьютерному макетированию, дизайнер электронных плат.

На рынке труда востребованы сейчас и будут востребованы в будущем архитекторы, специалисты по ландшафтному дизайну, инженеры - строители, инженеры конструкторы, инженеры – проектировщики.

В современное производство внедряются новые технологические решения и инновации. Казахстан представляет собой гигантский рынок для модернизации сырьевого и перерабатывающего производства, мощного развития нефте - и газохимии, технологическое обновление автомобилестроения, транспортного машиностроения и станкостроения. На рынке труда требуются грамотные инженеры: инженеры – технологи, инженеры-электрики, инженеры – механики, инженеры-энергетики. Самыми

перспективными в ближайшие годы останутся специальности, связанные с разработкой газовых и нефтяных месторождений.

Помимо знаний о мире профессий и перспективах их развития, вам необходимо учесть, что выбор профессии подчиняется определенным правилам.

Одно из правил выбора профессии гласит, что профессию необходимо выбирать, исходя из своих интересов и склонностей. Интерес - направленность на предмет, на его познание («хочу знать»). Склонность – избирательно-положительное отношение к деятельности («хочу делать»). Можно проявлять интерес к кинематографу: с удовольствием смотреть различные фильмы, читать книги по киноискусству, изучать биографии артистов, собирать их фотографии. Но при этом самому не стремиться к деятельности в области кино. Профессию лучше выбирать в соответствии со своими устойчивыми интересами и склонностями.

Подумайте, какие школьные предметы вам нравятся. С целью более глубокого познания интересующего вас предмета необходимо читать дополнительную литературу. Список дополнительной литературы вам могут порекомендовать учителя-предметники. Кроме того, вы можете посещать различные факультативы по предметам.

Очень часто выпускники школ отождествляют школьный учебный предмет с профессией, что является не совсем правильно. Разумеется, совокупность учебных предметов в школе подбирается так, чтобы по возможности хорошо подготовить вас к трудовой жизни. Образование должно соответствовать культуре. Но система учебных предметов все же не карта для ориентировки в мире профессий. Можно согласиться с тем, что каждый учебный предмет имеет как бы профессиональный ореол. Но его еще надо раскрыть, раскопать. Он незрим - виден не каждому. Например, если вы любите математику, то вам необходимо подумать, какое с этим учебным предметом может быть связано трудовое занятие после окончания соответствующего учебного заведения: учитель математики, программист, экономист, научный работник и т. д. При этом вам необходимо будет учесть, что каждая из этих профессий предъявляет различные требования к человеку. Узнать эти требования вы можете, обратившись к профиограммам.

Итак, если вас интересует математика, физика, техника, то можно предположить, что вам подойдут профессии инженера, оператора, экономиста. Если же этот интерес сочетается с любовью к детям и коммуникабельностью, то вы сможете стать учителем, преподавателем математики, черчения, физики, астрономии. Если же вы при этом аккуратны, дисциплинированы, организованы, то сможете работать в банковской сфере.

Увлечение биологией, географией, геологией предоставляет богатые возможности для выбора профессий группы «человек-природа». Если вас больше всего интересует спорт, то можно сделать его делом всей жизни, выбрав профессию тренера, а можно оставить для души, для здоровья. Ведь спортивный человек – это здоровый человек, а здоровье пригодится в любой профессии. Если вы интересуетесь искусством, то для вас подойдет профессия искусствоведа. А если при этом вы эмоциональны, артистичны, коммуникабельны – экскурсовода.

Если вы общительны и любите читать книги, интересуетесь различными видами искусства, можно попробовать себя в сфере библиотечного дела.

Существуют и массовые профессии, в которых можно совместить многие интересы; к ним относятся профессии педагога, воспитателя, юриста, менеджера.

Второе правило выбора профессии гласит, что профессию необходимо выбирать, исходя из собственных возможностей – знаний, способностей, психологических особенностей, состояния здоровья. Следовательно, при решении вопроса «кем быть?» необходимо заняться самопознанием - узнать, кто вы есть, и что вы можете. Очень важно познать себя как можно раньше, чтобы не сломаться, взвалив себе на плечи непосильную ношу из-за незнания собственных возможностей, или, наоборот, не похоронить в себе способности, которыми природа наделила каждого психически здорового человека.

Что же является основным источником знаний о себе и своих возможностях? Основным источником суждений человека о себе и своих возможностях является собственная деятельность. Немецкий поэт и философ Гете писал: «Как можно познать себя? Только путем действия, но никогда путем созерцания. Попытайся выполнить свой долг, и ты узнаешь, что в тебе есть».

Чтобы лучше узнать о своих возможностях, вам необходимо посещать различные кружки, секции, принимать активное участие в жизни школы и класса. Помимо посещения кружков и секций вы можете заниматься практической деятельностью по интересующей вас профессии («профессиональные пробы»). Например, если в будущем вы хотите стать журналистом, то уже сегодня вы можете выбрать какую-нибудь актуальную тему (Современные молодежные течения. Роль Интернета в жизни молодежи.) и написать по этой теме статью. Затем вы можете предложить эту статью для опубликования в какой-нибудь газете или журнале, которые выходят в вашем районе, городе, селе. Предварительно вы можете показать эту статью учителю русского языка и литературы. Если вас привлекает профессия повара, то можно придумать и воплотить рецепт оригинального блюда.

Помочь разобраться в себе вам поможет ваше ближайшее окружение: учителя, родители, родственники, друзья.

Предлагаем перечень вопросов:

1. Что вы считаете моими сильными качествами (личные качества, способности)?
2. Какие условия работы, по вашему мнению, наиболее подходят мне?
3. Что, по вашему мнению, наиболее важно для меня в работе?
4. Какие качества, которые вы во мне находите, я сам (сама) не замечаю?
5. Что вы считаете моими недостатками?
6. Можете ли вы порекомендовать профессию (профессии), подходящую мне в наибольшей степени?

Полученные знания о себе и своих возможностях вы можете соотнести с требованиями, которые предъявляет интересующая вас профессия. Требования, предъявляемые к личным качествам и способностям человека, вы можете узнать, как отмечалось выше, из профессиограмм.

Если вам сложно соотнести свои личные качества и способности с требованиями интересующей профессии, то вы можете обратиться за помощью к школьному психологу.

Профессия предъявляет требования к состоянию здоровья человека. До поступления в учебное заведение необходимо проконсультироваться у врача-терапевта на предмет наличия серьезных хронических заболеваний. Ряд профессий предъявляют жесткие требования к состоянию здоровья человека (военный летчик, пожарный, милиционер и др.). Были случаи, когда выпускнику приходилось отказываться от ранее выбранного варианта прямо перед поступлением в учебное заведение из-за хронического заболевания. Например, при наличии различных кожных заболеваний противопоказаны профессии повара, парикмахера.

Третье правило выбора профессии гласит, что *при выборе профессии необходимо учитывать ситуацию на рынке труда.*

Рынок труда – система способов, общественных механизмов и организаций, позволяющая продавцам (ищущим работу) найти работу, а покупателям (работодателям) найти работников для ведения производственно-коммерческой деятельности.

Характерной чертой современного рынка труда является потребность экономики в рабочих профессиях (80%). На данный момент велика потребность предприятий в кадрах в строительстве, транспорте, торговле. Кроме того, на рынке труда востребованы профессии нефтеперерабатывающей, угольной промышленности.

К данным отраслям экономики относятся профессии: электрогазосварщик, электросварщик ручной сварки, станочник в деревообработке, плотник, повар, пекарь, продавец продовольственных (непродовольственных) товаров, машинист на буровых

установках, бурильщик эксплуатационных и разведочных скважин и т. д. Если вы остановите свой выбор на одной из этих профессий, то без работы не останетесь.

Важно отметить, что работодатели отдают предпочтение претендентам, владеющим несколькими смежными профессиями. Сегодня в организациях профессионального образования можно одновременно освоить ряд смежных профессий. Например, если вы решили выучиться на мастера отделочных и строительных работ, то в процессе обучения вы освоите профессии: маляр строительный, штукатур, облицовщик – плиточник.

При выборе профессии важно знать и учитывать все три правила. Незнание и нежелание их учитывать в дальнейшем ведет к разочарованию в выбранной профессии.

Одна из наиболее часто встречающихся ошибок - выбор профессии «за компанию». (Моя подруга хочет стать продавцом, и я пойду учиться на продавца). Прежде всего, надо разобраться в своих способностях, склонностях, возможностях их развития, примерить к себе данную профессию, узнав о ней как можно больше, и на этой основе сделать выбор.

Иногда выбирающие профессию ориентируются на профессии значимых взрослых, не учитывая другие факторы выбора. Например, учащемуся нравится старший брат друга - летчик. Он остроумный, веселый, находчивый, подтянутый. Стараясь подражать во всем своему идеалу, выпускник решает выбрать то же профессиональное занятие в жизни – стать пилотом гражданской авиации. Возможно, это и неплохо, но подражание человеку нельзя считать веским основанием для выбора профессии. Надо учесть еще и все особенности будничного труда летчика, так как главное, что должен уметь делать летчик – это не веселиться и острить, а подчинить себя строгому режиму. Он должен выдерживать длительные нервные нагрузки, обеспечивая точность и безопасность доставки пассажиров, грузов. Для него важно не теряться в аварийной обстановке, превосходно знать и любить доверенную ему сложнейшую технику.

Всех этих ошибок можно избежать, если реально представлять свои возможности, знать свои личностные особенности, уровень подготовленности, интересы и склонности. Помните, что ошибок проще избежать, чем их исправлять потом.

Любой профессии нужно обучаться. Одни профессии требуют менее длительной подготовки, другие – более длительной. Даже если вы захотите сразу после выпуска из школы пойти работать, то все равно некоторое время вам придется учиться у опытного работника на рабочем месте. Рано или поздно вам придется задуматься о продолжении образования.

Методика «Мотивация успеха и боязнь неудачи»

Инструкция: прочитайте внимательно утверждение, если вы согласны с ним, около номера утверждения поставьте «+», если нет, то «-». Отвечать следует достаточно быстро, подолгу не задумываясь. Ответ, первым пришедший в голову, как правило, является и наиболее точным.

Текст опросника:

21. Включаясь в работу, надеюсь на успех.
22. В деятельности активен.
23. Склонен к проявлению инициативы.
24. При выполнении ответственных заданий стараюсь по возможности найти причины отказа от них.
25. Часто выбираю крайности: либо совсем легкие задания, либо нереально трудные.
26. При встрече с препятствиями, как правило, не отступаю, а ищу способы преодоления.
27. При чередовании успехов и неудач склонен к переоценке своих успехов.
28. Продуктивность деятельности в основном зависит от моей целеустремленности, а не от внешнего контроля.
29. При выполнении достаточно трудных заданий в условиях ограниченного времени результативность моей деятельности ухудшается.
30. Я склонен проявлять настойчивость в достижении цели.
31. Я склонен планировать свое будущее на достаточно отдаленную перспективу.
32. Если я рискую, то с умом, а не бесшабашно.
33. Я не очень настойчив в достижении цели, особенно если отсутствует внешний контроль.
34. Предпочитаю ставить перед собой средние по трудности или слегка завышенные, но достижимые цели.
35. В случае неудачи при выполнении задания его притягательность для меня снижается.
36. При чередовании успехов и неудач я больше склонен к переоценке своих неудач.
37. Предпочитаю планировать свое будущее лишь на ближайшее время.
38. При работе в условиях ограниченного времени результативность деятельности у меня улучшается, даже если задания достаточно трудные.
39. В случае неудачи, как правило, не отказываюсь от поставленной цели.
40. Если я сам выбрал для себя задание, то в случае неудачи его притягательность только возрастает.

Обработка результатов: по баллу получают ответы «да» на утверждения: 1,2,3,6,8,10,11,12,14,16,18,19,20 и ответы «нет» на утверждения: 4,5,7,9,13,15,17. Подсчитывается общее количество баллов. Если испытуемый набирает от 1 до 7 баллов, то диагностируется мотивация на неудачу (боязнь неудачи). Если он набирает от 14 до 20 баллов – мотивация на успех (надежда на успех). Если количество набранных баллов в пределах от 8 до 13, то следует считать, что мотивационный полюс не выражен. При этом, если у испытуемого 8-9 баллов, то его мотивация ближе к избеганию неудач, если 12-13 баллов – ближе к стремлению к успеху

**Комбинации предметов по выбору из инвариантного компонента
(7-9 классы)**

<i>Каз.язык обучения:</i> 1) қазақ тілі, 2) орыс тілі және әдебиеті 3) таңдау бойынша пән <i>Рус.язык обучения:</i> 1) русский язык, 2) казахский язык и литература, 3) предмет по выбору	
2 предмета с указанием наименования, 1 предмет по выбору	Кол-во специальностей
4. Алгебра 5. Физика 6. Предмет по выбору	52
4. Алгебра 5. География 6. Предмет по выбору	18
4. Английский язык 5. История Казахстана 6. Предмет по выбору	10
4. Химия 5. Физика 6. Предмет по выбору	5
4. Английский язык 5. География 6. Предмет по выбору	4
4. География 5. История Казахстана 6. Предмет по выбору	7
4. Биология 5. География 6. Предмет по выбору	12
4. Биология 5. Химия 6. Предмет по выбору	22

Список специальностей по предметам ЕНТ, КТА

Перед сдачей Единого национального тестирования выпускнику предстоит сделать важный этап в своей жизни — это выбор профессии или специальности, с которой будет связана дальнейшая его жизнь. От специальности будет зависеть, какие предметы будут на ЕНТ, в том числе выбор

Предмет по выбору на тестировании будет пятым, помимо русского языка, казахского языка, математики и истории Казахстана. Количество баллов, набранных по профильному предмету, оказывает влияние на конкурсный отбор во время поступления. Выпускнику, набравшему наибольший балл по профильному предмету, отдается большее предпочтение.

Хорошая информация – своевременная информация. Чем более информированным будет школьник, тем более осознанное решение он сможет

принять, тем меньше времени он проведет, учась и работая не там, где ему интересно. Тем меньше будет стрессов и счастливее будет человек!

Выбор специальности

Код	Направление специальности	Наименование специальности	Профильный предмет 1	Профильный предмет 2
5B010100	Образование	Дошкольное обучение и воспитание	биология	география
5B010200	Образование	Педагогика и методика начального обучения	биология	география
5B010300	Образование	Педагогика и психология	биология	география
5B010400	Образование	Начальная военная подготовка	творческий	творческий
5B010500	Образование	Дефектология	биология	география
5B010600	Образование	Музыкальное образование	творческий	творческий
5B010700	Образование	Изобразительное искусство и черчение	творческий	творческий
5B010800	Образование	Физическая культура и спорт	творческий	творческий
5B010900	Образование	Математика	математика	физика
5B011000	Образование	Физика	математика	физика
5B011100	Образование	Информатика	математика	физика
5B011200	Образование	Химия	химия	биология
5B011300	Образование	Биология	биология	химия
5B011400	Образование	История	история	география
5B011500	Образование	Основы права и экономики	история	география
5B011600	Образование	География	биология	география
5B011700	Образование	Казахский язык и литература	язык обучения и литература	история

Код	Направление специальности	Наименование специальности	Профильный предмет 1	Профильный предмет 2
5B011800	Образование	Русский язык и литература	язык обучения и литература	история
5B011900	Образование	Иностранный язык: два иностранных языка	иностранный язык	история
5B012000	Образование	Профессиональное обучение	математика	физика
5B012100	Образование	Казахский язык и литература в школах с неказахским языком обучения	язык обучения и литература	история
5B012200	Образование	Русский язык и литература в школах с нерусским языком обучения	язык обучения и литература	история
5B012300	Образование	Социальная педагогика и самопознание	биология	география
5B012500	Образование	Химия-Биология	биология	химия
5B012600	Образование	Математика-Физика	математика	физика
5B012700	Образование	Математика-Информатика	математика	физика
5B012800	Образование	Физика-Информатика	математика	физика
5B012900	Образование	География-История	история	география
5B013000	Образование	История-Религиоведение	история	Человек. Общество. Право
5B020100	Гуманитарные науки	Философия	история	география
5B020200	Гуманитарные науки	Международные отношения	иностранный язык	история
5B020300	Гуманитарные науки	История	история	география
5B020400	Гуманитарные науки	Культурология	иностранный язык	история

Код	Направление специальности	Наименование специальности	Профильный предмет 1	Профильный предмет 2
5В020500	Гуманитарные науки	Филология	язык обучения и литература	история
5В020600	Гуманитарные науки	Религиоведение	творческий	творческий
5В020700	Гуманитарные науки	Переводческое дело	иностранн й язык	история
5В020800	Гуманитарные науки	Археология и этнология	история	география
5В020900	Гуманитарные науки	Востоковедение	иностранн й язык	история
5В021000	Гуманитарные науки	Иностранная филология	иностранн й язык	история
5В021100	Гуманитарные науки	Теология	иностранн й язык	история
5В021200	Гуманитарные науки	Тюркология	иностранн й язык	история
5В021500	Гуманитарные науки	Исламоведение	творческий	творческий
5В030100	Право	Юриспруденция	история	Человек. Общество. Право
5В030200	Право	Международное право	история	Человек. Общество. Право
5В030300	Право	Правоохранительна я деятельность	история	Человек. Общество. Право
5В030400	Право	Таможенное дело	история	Человек. Общество. Право
5В040100	Искусство	Музыковедение	творческий	творческий
5В040200	Искусство	Инструментальное исполнительство	творческий	творческий
5В040300	Искусство	Вокальное искусство	творческий	творческий
5В040400	Искусство	Традиционное музыкальное искусство	творческий	творческий
5В040500	Искусство	Дирижирование	творческий	творческий

Код	Направление специальности	Наименование специальности	Профильный предмет 1	Профильный предмет 2
5B040600	Искусство	Режиссура	творческий	творческий
5B040700	Искусство	Актерское искусство	творческий	творческий
5B040800	Искусство	Искусство эстрады	творческий	творческий
5B040900	Искусство	Хореография	творческий	творческий
5B041000	Искусство	Сценография	творческий	творческий
5B041100	Искусство	Композиция	творческий	творческий
5B041200	Искусство	Операторское искусство	творческий	творческий
5B041300	Искусство	Живопись	творческий	творческий
5B041400	Искусство	Графика	творческий	творческий
5B041500	Искусство	Скульптура	творческий	творческий
5B041600	Искусство	Искусствоведение	творческий	творческий
5B041700	Искусство	Декоративное искусство	творческий	творческий
5B041900	Искусство	Музейное дело и охрана памятников	история	география
5B042000	Искусство	Архитектура	творческий	творческий
5B042100	Искусство	Дизайн	творческий	творческий
5B042200	Искусство	Издательское дело	творческий	творческий
5B042300	Искусство	Арт — менеджмент	творческий	творческий
5B050100	Социальные науки, экономика и бизнес	Социология	математика	география
5B050200	Социальные науки, экономика и бизнес	Политология	иностранн ый язык	история
5B050300	Социальные науки, экономика и бизнес	Психология	биология	география
5B050400	Социальные науки,	Журналистика	творческий	творческий

Код	Направление специальности	Наименование специальности	Профильный предмет 1	Профильный предмет 2
0	экономика и бизнес			
5B05050	Социальные науки, экономика и бизнес	Религиоведение	иностранн й язык	история
5B05060	Социальные науки, экономика и бизнес	Экономика	математика	география
5B05070	Социальные науки, экономика и бизнес	Менеджмент	математика	география
5B05080	Социальные науки, экономика и бизнес	Учет и аудит	математика	география
5B05090	Социальные науки, экономика и бизнес	Финансы	математика	география
5B05100	Социальные науки, экономика и бизнес	Государственное и местное управление	математика	география
5B05110	Социальные науки, экономика и бизнес	Маркетинг	математика	география
5B05120	Социальные науки, экономика и бизнес	Статистика	математика	география
5B05130	Социальные науки, экономика и бизнес	Мировая экономика	география	иностранн й язык
5B05140	Социальные науки, экономика и бизнес	Связь с общественностью	творческий	творческий
5B05150	Социальные науки, экономика и бизнес	Архивоведение, документоведение и документационное обеспечение	язык обучения и литература	история
5B05190	Социальные науки, экономика и бизнес	Организация и нормирование труда	математика	география
5B05210	Социальные науки, экономика и бизнес	Государственный аудит	математика	география
5B05230	Социальные науки, экономика и бизнес	Менеджмент спорта	математика	география
5B06010	Естественные науки	Математика	математика	физика
5B06020	Естественные науки	Информатика	математика	физика
5B06030	Естественные науки	Механика	математика	физика
5B06040	Естественные науки	Физика	математика	физика

Код	Направление специальности	Наименование специальности	Профильный предмет 1	Профильный предмет 2
5B060500	Естественные науки	Ядерная физика	математика	физика
5B060600	Естественные науки	Химия	химия	физика
5B060700	Естественные науки	Биология	биология	химия
5B060800	Естественные науки	Экология	биология	география
5B060900	Естественные науки	География	география	математика
5B061000	Естественные науки	Гидрология	математика	география
5B061100	Естественные науки	Физика и астрономия	математика	физика
5B061200	Естественные науки	Метеорология	математика	география
5B070100	Технические науки и технологии	Биотехнология	биология	химия
5B070200	Технические науки и технологии	Автоматизация и управление	математика	физика
5B070300	Технические науки и технологии	Информационные системы	математика	физика
5B070400	Технические науки и технологии	Вычислительная техника и программное обеспечение	математика	физика
5B070500	Технические науки и технологии	Математическое и компьютерное моделирование	математика	физика
5B070600	Технические науки и технологии	Геология и разведка месторождений полезных ископаемых	математика	физика
5B070700	Технические науки и технологии	Горное дело	математика	физика
5B070800	Технические науки и технологии	Нефтегазовое дело	математика	физика
5B070900	Технические науки и технологии	Металлургия	математика	физика
5B071000	Технические науки и технологии	Материаловедение и технология новых	математика	физика

Код	Направление специальности	Наименование специальности	Профильный предмет 1	Профильный предмет 2
		материалов		
5B07110 0	Технические науки и технологии	Геодезия и картография	математика	география
5B07120 0	Технические науки и технологии	Машиностроение	математика	физика
5B07130 0	Технические науки и технологии	Транспорт, транспортная техника и технологии	математика	физика
5B07140 0	Технические науки и технологии	Авиационная техника и технологии	математика	физика
5B07150 0	Технические науки и технологии	Морская техника и технологии	математика	физика
5B07160 0	Технические науки и технологии	Приборостроение	математика	физика
5B07170 0	Технические науки и технологии	Теплоэнергетика	математика	физика
5B07180 0	Технические науки и технологии	Электроэнергетика	математика	физика
5B07190 0	Технические науки и технологии	Радиотехника, электроника и телекоммуникации	математика	физика
5B07200 0	Технические науки и технологии	Химическая технология неорганических веществ	химия	физика
5B07210 0	Технические науки и технологии	Химическая технология органических веществ	химия	физика
5B07220 0	Технические науки и технологии	Полиграфия	математика	физика
5B07230 0	Технические науки и технологии	Техническая физика	математика	физика
5B07240 0	Технические науки и технологии	Технологические машины и оборудование (по отраслям)	математика	физика
5B07250 0	Технические науки и технологии	Технология деревообработки и изделий из дерева	математика	физика

Код	Направление специальности	Наименование специальности	Профильный предмет 1	Профильный предмет 2
		(по областям применения)		
5B072600	Технические науки и технологии	Технология и конструирование изделий легкой промышленности	математика	физика
5B072700	Технические науки и технологии	Технология продовольственных продуктов	биология	химия
5B072800	Технические науки и технологии	Технология перерабатывающих производств (по отраслям)	биология	химия
5B072900	Технические науки и технологии	Строительство	математика	физика
5B073000	Технические науки и технологии	Производство строительных материалов, изделий и конструкций	математика	физика
5B073100	Технические науки и технологии	Безопасность жизнедеятельности и защита окружающей среды	математика	физика
5B073200	Технические науки и технологии	Стандартизация и сертификация (по отраслям)	математика	физика
5B073300	Технические науки и технологии	Технология и проектирование текстильных материалов	математика	физика
5B073700	Технические науки и технологии	Обогащение полезных ископаемых	химия	физика
5B073800	Технические науки и технологии	Технология обработки материалов давлением	математика	физика
5B074300	Технические науки и технологии	Летная эксплуатация летательных аппаратов и двигателей	математика	физика

Код	Направление специальности	Наименование специальности	Профильный предмет 1	Профильный предмет 2
5B074500	Технические науки и технологии	Транспортное строительство	математика	физика
5B074600	Технические науки и технологии	Космическая техника и технологии	математика	физика
5B074800	Технические науки и технологии	Технология фармацевтического производства	биология	химия
5B075000	Технические науки и технологии	Метрология	математика	физика
5B075200	Технические науки и технологии	Инженерные системы и сети	математика	физика
5B075300	Технические науки и технологии	Химическая технология тугоплавких неметаллических и силикатных материалов	химия	физика
5B080100	Сельскохозяйственные науки	Агрономия	биология	химия
5B080200	Сельскохозяйственные науки	Технология производства продуктов животноводства	биология	химия
5B080300	Сельскохозяйственные науки	Охотоведение и звероводство	биология	география
5B080400	Сельскохозяйственные науки	Рыбное хозяйство и промышленное рыболовство	биология	химия
5B080500	Сельскохозяйственные науки	Водные ресурсы и водопользование	математика	физика
5B080600	Сельскохозяйственные науки	Аграрная техника и технология	математика	физика
5B080700	Сельскохозяйственные науки	Лесные ресурсы и лесоводство	биология	география
5B080800	Сельскохозяйственные науки	Почвоведение и агрохимия	биология	химия
5B080900	Сельскохозяйственные науки	Плодоовощеводство	биология	химия
5B081000	Сельскохозяйственные науки	Мелиорация, рекультивация и охрана земель	математика	физика

Код	Направление специальности	Наименование специальности	Профильный предмет 1	Профильный предмет 2
5B081100	Сельскохозяйственные науки	Защита и карантин растений	биология	химия
5B081200	Сельскохозяйственные науки	Энергообеспечение сельского хозяйства	математика	физика
5B090100	Услуги	Организация перевозок, движения и эксплуатация транспорта	математика	география
5B090200	Услуги	Туризм	география	иностранный язык
5B090300	Услуги	Землеустройство	биология	география
5B090500	Услуги	Социальная работа	география	иностранный язык
5B090600	Услуги	Культурно-досуговая работа	творческий	творческий
5B090700	Услуги	Кадастр	биология	география
5B090800	Услуги	Оценка	математика	география
5B090900	Услуги	Логистика (по отраслям)	математика	география
5B091000	Услуги	Библиотечное дело	язык обучения и литература	история
5B091200	Услуги	Ресторанное дело и гостиничный бизнес	география	иностранный язык
5B100100	Военное дело и безопасность	Пожарная безопасность	математика	физика
5B100200	Военное дело и безопасность	Системы информационной безопасности	математика	физика
5B110100	Здравоохранение и социальное обеспечение (медицина)	Сестринское дело	биология	химия
5B110200	Здравоохранение и социальное обеспечение	Общественное здравоохранение	биология	химия

Код	Направление специальности	Наименование специальности	Профильны й предмет 1	Профильны й предмет 2
	(медицина)			
5B11030 0	Здравоохранение и социальное обеспечение (медицина)	Фармация	биология	химия
5B11040 0	Здравоохранение и социальное обеспечение (медицина)	Медико- профилактическое дело	биология	химия
5B12010 0	Ветеринария	Ветеринарная медицина	биология	химия
5B12020 0	Ветеринария	Ветеринарная санитария	биология	химия
5B13010 0	Здравоохранение и социальное обеспечение (медицина)	Общая медицина	биология	химия
5B13020 0	Здравоохранение и социальное обеспечение (медицина)	Стоматология	биология	химия
5B14010 0	Искусство	Исполнительское искусство	творческий	творческий
5B14020 0	Искусство	Народные инструменты	творческий	творческий
5B14030 0	Искусство	Искусство пения	творческий	творческий

Методика Дж. Голланда

Инструкция: «Из каждой пары профессий надо выбрать более привлекательную и в бланке ответов рядом с ее кодом поставить «+». Например, если в паре «автомеханик (Р) – «физиотерапевт (С)» большей интерес вызывает профессия автомеханик, надо поставить плюс в бланке ответов в строке «Р», если интереснее профессия физиотерапевта – «+» в строке «С». Обе эти профессии относятся к группе «человек-техника», но одна соответствует типу личности (Р), а другая – социальному (С)».

Автомеханик (Р)	Физиотерапевт (С)
Спец-ст по защите информации (И)	Логистик (П)
Оператор связи (О)	Кинооператор (А)
Водитель (Р)	Продавец (С)
Инженер-конструктор (И)	Менеджер по продажам (П)
Диспетчер (О)	Дизайнер компьютер-ных программ (А)
Ветеринар (Р)	Эколог (С)
Биолог-исследователь (И)	Фермер (П)
Лаборант (О)	Дрессировщик (А)
Агроном (Р)	Санитарный врач (С)
Селекционер (И)	Заготовитель сельхозпродуктов (П)
Микробиолог (О)	Ландшафтный дизайнер (А)
Массажист (Р)	Воспитатель (С)
Преподаватель (И)	Предприниматель (П)
Администратор (О)	Режиссер театра и кино (А)
Официант (Р)	Врач (С)
Психолог (И)	Торговый агент (П)
Страховой агент (О)	Хореограф (А)
Ювелир-гравёр (Р)	Журналист (С)
Искусствовед (И)	Продюсер (П)
Редактор (О)	Музыкант (А)
Дизайнер интерьера (Р)	Экскурсовод (С)
Композитор (И)	Арт-директор (П)
Музейный работник (О)	Актер театра и кино (А)
Верстальщик (Р)	Гид-переводчик (С)
Лингвист (И)	Антикризисный управляющий (П)
Корректор (О)	Художественный редактор (А)
Наборщик текстов (Р)	Юрисконсультант (С)
Программист (И)	Брокер (П)
Бухгалтер (О)	Литературный переводчик (А)

Бланк ответов

Обработка результатов. Подсчитывается количество плюсов в каждой строке. 8 -10 – ярко выраженный тип; 5 -7 – средне выраженный тип; 2 -4 – слабо выраженный тип. Максимальное количество плюсов указывает на отношение к одному из шести типов.

В чистом виде эти профессиональные типы встречаются редко, обычно можно говорить только о преобладающем типе личности. Выбирая профессию, необходимо учитывать свой профессиональный тип. Если профессия не соответствует вашему типу личности, работа будет даваться вам ценой значительного нервно-психического напряжения.

8. **РЕАЛИСТИЧЕСКИЙ ТИП.** Люди, относящиеся к этому типу, предпочитают выполнять работу, требующую силы, ловкости, подвижности, хорошей координации движений, навыков практической работы. Результаты труда профессионалов этого типа осязаемы и реальны – их руками создан весь мир. Люди реалистического типа охотнее делают, чем говорят, они настойчивы и уверены в себе, в работе предпочитают четкие и конкретные указания. Придерживаются традиционных ценностей, поэтому критически относятся к новым идеям. Близкие типы: интеллектуальный и офисный. Противоположный тип: социальный.

9. **ИНТЕЛЛЕКТУАЛЬНЫЙ ТИП.** Людей относящихся к этому типу, отличают аналитические способности, рационализм, независимость и оригинальность мышления, умение точно формулировать и излагать свои мысли, решать логические задачи, генерировать новые идеи. Они часто выбирают научную и исследовательскую работу. Им нужна свобода для творчества. Работа способна увлечь их настолько, что стирается грань между рабочим временем и досугом. Мир идей для них может быть важнее, чем общение с людьми. Материальное благополучие для них обычно не на первом месте. Близкие типы: реалистический и аристократический. Противоположный тип: предпринимательский.

10. **СОЦИАЛЬНЫЙ ТИП.** Люди, относящиеся к этому типу, предпочитают профессиональную деятельность, связанную с обучением, воспитанием, лечением, консультированием, обслуживанием. Они гуманы, чувствительны, активны, ориентированны на социальные нормы, способны понять эмоциональное состояние другого человека. Для них характерно хорошее речевое развитие, живая мимика, интерес у людей, готовность прийти на помощь. Материальное благополучие для них обычно не на первом месте. Близкие типы: аристократический и предпринимательский. Противоположный тип: реалистический.

11. **ОФИСНЫЙ ТИП.** Люди этого типа обычно проявляют склонность к работе, связанной с обработкой и систематизацией информации, представленной в виде условных знаков, цифр, формул, текстов (ведение документации, установление количественных соотношений между числами и условными знаками). Они отличаются аккуратностью, пунктуальностью, практичностью, ориентированны на социальные нормы, предпочитают четко регламентированную

работу. Материальное благополучие для них более значимо, чем для других типов. Склонны к работе, связанной с широкими контактами и принятием ответственных решений. Близкие типы: реалистический и предпринимательский. Противоположный тип: аристократический.

12. **ПРЕДПРИНИМАТЕЛЬСКИЙ ТИП.** Люди этого типа находчивы, практичны, быстро ориентируются в сложной обстановке, склонны к самостоятельному принятию решений, социально активны, готовы рисковать, ищут острых ощущений. Любят и умеют общаться. Имеют высокий уровень притязаний. Избегают занятий, требующих усидчивости, большой и длительной концентрации внимания. Для них значимо материальное благополучие. Предпочитают деятельность, требующую энергии, организаторских способностей, связанную с руководством, управлением и влиянием на людей. Близкие типы: офисный и социальный. Противоположный тип: исследовательский.

13. **АРИСТОКРАТИЧЕСКИЙ ТИП.** Люди этого типа оригинальны, независимы в принятии решений, редко ориентируются на социальные нормы и одобрение, обладают необычным взглядом на жизнь, гибкостью мышления, эмоциональной чувствительностью. Отношения с людьми строят, опираясь на свои ощущения, эмоции, воображение, интуицию. Они не выносят жестокой регламентации, предпочитая свободный график работы. Часто выбирают профессии, связанные с литературой, театром, музыкой, изобразительным искусством. Близкие типы: интеллектуальный и социальный. Противоположный тип: офисный.

Содержание

Введение	129
1. Образовательно-профессиональное развитие обучающихся в условиях структурного преобразования экономики и модернизации общественного сознания.	131
1.1. Целенаправленная подготовка молодежи к сознательному выбору профессии в условиях нового Общества Всеобщего Труда.	131
1.2. Профилизация как система личностно ориентированного обучения в профессиональной ориентации и самоопределения учащихся	133
1.3. Опыт организации профессиональной ориентации и самоопределения учащихся в зарубежных странах	138
2. Индивидуальный маршрут образовательно-профессионального развития обучающегося как инструмент реализации проекта «Саналы азамат».	151
2.1. Реализация индивидуальных образовательных потребностей в условиях индивидуального образовательного маршрута обучающегося	151
2.2. Этапы проектирования индивидуальных образовательных маршрутов	161
2.3. Практическая реализация индивидуальных планов, формирование индивидуальных образовательных маршрутов обучающихся в старшей школе	166
2.4. Индивидуальный образовательный маршрут педагога	179
3. Методические рекомендации по проектированию индивидуального маршрута обучающегося в процессе профессионального самоопределения.	191
3.1. Индивидуальный образовательный маршрут обучающегося как основа его профессионального самоопределения.	191
3.2. Модель формирования профессионального самоопределения учащихся в условиях ИОМ	203
3.3. Воспитание казахстанского патриотизма обучающихся в период формирования профессионального самоопределения	224
Заключение	229
Литература	
Приложения	

**«Саналы азамат»: Оқушының білім алуы мен кәсіби дамуының жеке бағыты
әдістемелік ұсынымдамалары**

**Методические рекомендации
«Саналы азамат»: индивидуальный маршрут образовательно-профессионального
развития обучающегося**

Басуға 14.09.2018 ж. қол қойылды. Пішімі 60×84 1/16.
Қағазы офсеттік. Офсеттік басылыс.
Қаріп түрі «Times New Roman». Шартты баспа табағы 16.

Подписано в печать 14.09.2018 г. Формат 60×84 1/16.
Бумага офсетная. Печать офсетная.
Шрифт Times New Roman. Усл. п.л. 16.